

# VR|46

E-MTB PRO

USER MANUAL

---

English | Italiano | Français | Hrvatski

# VR46 E-MTB Pro

## Manual for use

### Instructions translated from the original Italian

Thank you for choosing this product.  
For information, technical support, assistance or to consult the general terms of the warranty, please contact your dealer or visit the website

[www.vr46e-mtb.com/en/](http://www.vr46e-mtb.com/en/)

## **1. INTRODUCTION**

- Overview
- After-sales service
- Legal note for use
- Visual representation of the safety warnings

## **2. WARNING FOR USE AND SAFETY**

- General regulations for safety
- Liability and general information on driving
- How to use

## **3. PRODUCT OVERVIEW**

- Components
- Technical specifications
- Geometry
- Structural weight limit

## **4. INSTRUCTIONS FOR MOUNTING AND COMMISSIONING**

- Unboxing
- Handlebars installation
- Telescopic seat post adjustment
- Tyres
- Kiox 300 display installation
- BOSCH e-BIKE SYSTEM activation
- Battery charge procedure
- Bosch e-Bike System Software update

## **5. BOSCH INTELLIGENT e-BIKE SYSTEM**

- Performance Line CX drive unit
- Kiox 300 display
- LED Remote control
- Display Mount
- PowerTube 750Wh Battery
- eBike Flow app

## **6. GENERAL NOTES FOR USE AND COMPONENTS ADJUSTMENT**

- Saddle
- Handlebars
- Brakes
- Gear change and drive
- Tyres
- Wheels
- Suspensions
- Flip Chip

## **7. GENERAL NOTES ON MAINTENANCE, CLEANING, STORAGE AND TRANSPORTATION**

- Maintenance
- Cleaning
- Preservation and storage
- Transportation

## **8. WARRANTY**

## **9. INFORMATION ABOUT DISPOSAL**

**“Mental strength is part of your character; you can't study it at a desk. Your mind is strong if you can remain calm and have fun even when things are not going well, and if you never lose confidence in yourself and in teamwork.”**

A stylized, handwritten signature in black ink, consisting of several loops and a final flourish that resembles the number '46'.

*Valentino Rossi*

VR46 E-MTB was born from the spirit of competition and challenge with oneself and others, but above all from the desire to test one's riding skills in any kind of off-road condition.

The riding experience is unique, thanks to the exclusive design of the full-suspension frame, entirely engineered in Italy, and the customizable geometry equipped with "Flip Chip" system.

The equipment is completed by the latest Bosch motor and top-of-the-line components from the most important brands, offering smooth power delivery and pedaling.

Exceed your limits, enjoying class-leading downhill control and safely tackling even the steepest climbs.

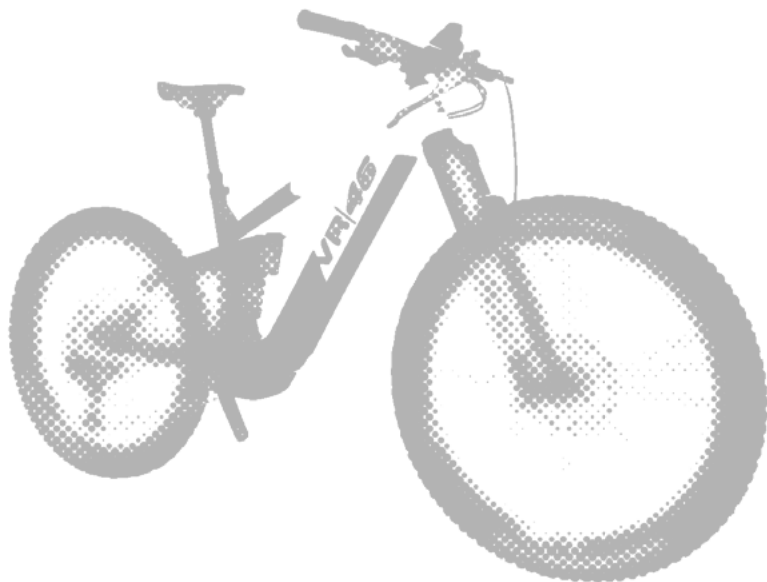

# 1. INTRODUCTION

## OVERVIEW

This manual is an integral and fundamental part of the pedelec (electrically power assisted cycle (EPAC)).

Before using the bike for the first time, it is essential that users read, understand and strictly observe the requirements outlined below.

The Company shall not be liable for any damages caused and is in no way responsible for damages caused to property or persons when:

- the product is used incorrectly or in a manner that does not comply with the instructions of the user guide;
- following purchase, the item is modified or tampered with in all or some of its components.

In the interest of technological development, the manufacturer reserves the right to modify the product in question without prior notice and without automatically updating this manual.

For more information and to consult any revision of this manual, please visit the Website [www.vr46e-mtb.com/en/](http://www.vr46e-mtb.com/en/)

## AFTER-SALES SERVICE

For any problem or request for clarification, please do not hesitate to contact the technical after-sales service of your authorised dealer who has expertise and specialist knowledge and access to specific tools and original spare parts.

## LEGAL NOTE FOR USE

Check and observe the highway code and local road regulations in force for cyclists on any restrictions for riders, who may use the product, and on the use of this type of product.

## VISUAL REPRESENTATION OF THE SAFETY WARNINGS

To identify the safety messages in the manual, the following warning symbols will be used which serve to draw the reader's attention in order to ensure that the electrically power assisted cycle is used correctly and safely.

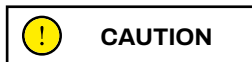

### Care required

Highlights the rules to follow to prevent damage to the electrically power assisted cycle and/or prevent hazardous situations from arising.



### Residual risks

Highlights the presence of hazards causing residual risks, which the user must be aware of to prevent injury or damage to property.

## 2. WARNING FOR USE AND SAFETY

### GENERAL REGULATIONS FOR SAFETY

Even if you are already familiar with the use of an electrically power assisted cycle, the instructions given below must be followed and the general guidelines for operating a motorised vehicle must also be observed.

It is important to dedicate the time required to learn the basics of using the product in order to avoid any serious accident that may occur in the early stages of use, taking care to consult, learn and examine in depth the relevant information regarding description, instructions for mounting and usage, safety warnings, maintenance and service of the main installed components by referring to the sites of the specific manufacturers indicated in this manual and/or by contacting your dealer to receive adequate support about the correct methods of using the product or to be referred to an appropriate training organization.

The Company assumes no direct or indirect responsibility arising from misuse of the bike, failure to comply with both the highway code and the instructions in the manual, accidents or disputes caused by failure to comply with regulations or illegal actions.

This product must be used for recreational purposes. It cannot be used by more than one person at a time and must not be used to transport passengers.

Do not modify the intended use of the vehicle in any way. The item is not suitable for stunts, competitions, transporting objects, towing other vehicles or trailers.

The A-weighted emission sound pressure level at the rider's ear is less than 70 dB(A).



**CAUTION**

### Frequency Information

The frequency hopping data transmission equipment (Bluetooth®) is operating between the band 2,4000 and 2,4835 GHz.

The maximum transmitted radio frequency power is 100mW.



**CAUTION**

In the event that during the mounting and commissioning of the product manufacturing defects, unclear passages or assembling difficulties shall be detected, do not drive the electrically power assisted cycle and contact the after-sales service of your local authorized dealer or visit the website [www.vr46e-mtb.com/en/support/](http://www.vr46e-mtb.com/en/support/) in order to receive adequate support.



**DANGER**

Despite the application of safety devices, to ensure safe use of the electrically power assisted cycle, all the safety provisions reported in this manual must be observed.

Always maintain concentration while riding and do not underestimate the residual risks connected with use of the electrically power assisted cycle.

## LIABILITY AND GENERAL INFORMATION ON DRIVING

The rider is required to use the electrically power assisted cycle with utmost diligence and in full compliance with the road regulations and all cycling rules in force in the country of use.

This electrically power assisted cycle (EPAC) has been designed and built to be used in off-road contexts. Its use on public roads and cycle paths is subject to the relative endowment and fitting of all the devices envisaged by the traffic code and local traffic regulations in force regarding cycling.

It is important to bear in mind that when using the electrically power assisted cycle, even following this manual to the letter, you are not unencumbered from injury caused by violations or inappropriate actions taken towards other vehicles, obstacles or people. Misuse of the item or non-compliance with the instructions provided in this manual may cause severe injury.

The rider must keep the product clean and in a perfect state of efficiency and maintenance, diligently perform the safety checks he/she is responsible for, as well as keep all the documents regarding the maintenance of the product.

Riders must carefully assess any weather conditions which could make it potentially dangerous to use the electrically power assisted cycle.

This product is a vehicle, therefore, the faster it goes, the longer the braking distance required. In this regard, it is recommended to moderate the speed and to maintain an adequate braking distance in the event of adverse weather conditions, in the event of intense traffic or when traveling on uneven and bumpy road surfaces (irregular road surfaces with potholes, depressions and obstacles).

The braking distance increases on wet, slippery, muddy or icy roads and the tyre grip decreases significantly with the risk of the wheels skidding and loss of balance compared to dry roads. It is, therefore, essential to ride the bike with greater care, maintain a suitable speed and safety distance from other vehicles or pedestrians.

Take extra care when riding on unfamiliar roads.

For your own safety, it is recommended to wear suitable protective equipment (helmet, knee pads, elbow pads, suitable shoes) to protect yourself from falls and injuries while riding the product. When you lend the product, make the rider wear safety devices and explain how to use the vehicle; do not lend the product to people who do not know how to use it.

The product has been designed to allow the load of a maximum total weight (rider and any load transported) not exceeding 120 kg.

Avoid using the product, under all circumstances, if the total load transported exceeds the recommended weight to avoid the risk of damaging the integrity of the structural and electronic components of the bike.

The electrically power assisted cycle (EPAC), as specified in the provisions of the current reference standard EN 15194, is a means of transport intended to transport one person only.

The transport of a passenger is only permitted within the framework of the regulations in force in the country where it is ridden regarding: the minimum age of the rider, maximum age of the passenger transported, provision of legally approved and authorised passenger transport devices.

It is the user's responsibility to ascertain the suitability of the equipment devices of the product used for transporting passenger in terms of construction features, safety systems, anchoring systems and their installation and assembly on the electrically power assisted cycle in accordance with the provisions of the structure of the same and within the foreseen load limits.

The user is also responsible for the supply and installation of equipment devices of the product used for objects and animals transportation in compliance with what is legally approved and authorized in the country of circulation and with what is foreseen by the structure of the same and within the load expected limits.



## CAUTION

The installation of accessories and equipment on the bike, not only affect the performance of the bike and how it is used, but can also cause damage if they are unsuitable, thus compromising correct operation and safety conditions during use.

For information on the supply and installation of equipment deemed suitable for the bike, please contact your authorised dealer or specialised operators.

### Warnings for users

- The electrically power assisted cycle can only be used by adults and skilled teenagers.
- Do not take alcohol or drugs before riding the electrically power assisted cycle.
- Do not solicit higher performance characteristics of the electrically power assisted cycle with respect to those for which it has been designed.
- Never ride the electrically power assisted cycle with any of its parts disassembled.
- Ride with both hands on the handlebars.
- Before use, replace any worn out and/or damaged parts and check that the safety devices are working properly.
- Keep children away from plastic items (including packaging materials) and small parts that may result in suffocation.
- Supervise children to make sure they do not play with the product.
- Remove any sharp edges caused by misuse, breakage or damage to the item.
- Pay particular attention when riding the bike near pedestrians and make sure you slow down and signal your presence to avoid frightening them when arriving from behind.
- Assemble the item correctly.

### HOW TO USE

The VR46 E-MTB Pro is an electrically power assisted cycle designed and built to be used in off-road contexts, suitable for driving on technical natural paths and in the presence of high gradients. The electrically power assisted cycle is a bicycle fitted with an auxiliary electric motor that is activated only when the pedals are turned.

Therefore, the motor does not replace the work performed by the rider's leg muscles, but assists them to prevent excessive strain by activating according to the operating modes of the electrical and electronic components supplied with the product, i.e. the battery, handlebars controls, sensors and control electronics.

In detail, the electronic engine is battery-powered and controlled by a control unit which manages the power output and the additional thrust to be provided to the muscular contribution originating from the pedalling of the rider based on the reading of values provided in real time by a series of sensors and according to the management parameters entered by the user through the controls on the handlebars.

The electric motor supplied with the electrically power assisted cycle, in compliance with the provisions of the European Directive 2002/24/CE, as well as being activated exclusively with support purpose of the muscular pedalling function provided by the user and in a directly proportional manner to the force applied by the same, it will deactivate when a speed of 25 km/h is reached.



Any changes to its construction may compromise the behaviour, safety and stability of the electrically power assisted cycle and may cause an accident.

Any other types of use, or any extensions of use beyond the one intended, do not correspond to the intended use attributed by the manufacturer and the latter, therefore, disclaims all liability for any resulting damage.

The autonomy of the battery supplied with the electrically power assisted cycle and, therefore, the relevant distance data estimated in km, may vary significantly depending on the specific mode of use (total load transported, how hard the rider pedals the bike, level of electric pedal assistance detected, how often the rider departs and restarts), the mechanical and electrical conditions of the product (tyre pressure and wear, battery efficiency level) and external influences (slopes and road surface, atmospheric conditions).

Before each use, carefully check that the brakes are working correctly and are not worn; check the tyre pressure, the wear of the wheels and battery charge status.

Regularly check that the tightness of the various elements secured by bolts. The nuts and all the other self-tightening parts can become loose so, these components need to be periodically checked and tightened.

Like all mechanical components, the item is subject to wear and tear. Different materials and components may react to wear or stress fatigue in a variety of ways. If the useful life of a component is exceeded, it could break unexpectedly and injure the user. Any cracks, scratches or changes in colour in areas subject to high levels of stress indicate that the life of the component has been reached and must be replaced.



#### **CAUTION**

#### **Place of use**

- The electrically power assisted cycle can be used outdoors providing there are no adverse weather conditions (rain, hail, snow, strong wind, etc.).
- Maximum permissible temperature: +40°C
- Minimum permissible temperature: +0°C
- Maximum permissible humidity: 80%



The actions described below, which obviously cannot cover the entire range of potential possibilities of “poor use” of the electrically power assisted cycle, are to be considered strictly prohibited.

- Use the electrically power assisted cycle for uses other than the ones for which it has been manufactured.
- Ride the electrically power assisted cycle if the rider’s weight exceeds the permitted limit.
- Use the electrically power assisted cycle under the influence of alcohol or drugs.
- Use the electrically power assisted cycle in areas at a risk of fire, explosions or in places with a corrosive and/or chemically active atmosphere.
- Use the electrically power assisted cycle in adverse weather conditions (heavy rain, hail, snow, strong wind, etc.).
- Use the electrically power assisted cycle in poorly lit areas.
- Modify the frame or the bike in any way and/or smooth, drill or remove parts of the bike.
- Install components and/or accessories inconsistent with the product in order to avoid compromising the integrity and solidity of the product.
- Charge the battery in an environment that is either too hot or insufficiently ventilated.
- Cover the battery while its charging.
- Smoke or use open flames near the charging area.
- Perform any type of maintenance work with the battery connected.
- Insert limbs or fingers between the moving parts of the bike.
- Touch the brakes immediately after use due to high temperatures.
- Allow the electric and electronic components of the electrically power assisted cycle to come into contact with water or other liquids.
- Modify or change the bike and its mechanical and electronic parts in any way to avoid the risk of structural damage, compromising efficiency and causing damage.

If any manufacturing defect, unusual noises or any anomaly shall be detected, do not use the vehicle and contact your authorized dealer or visit the website [www.vr46e-mtb.com/en/support/](http://www.vr46e-mtb.com/en/support/)

### 3. PRODUCT OVERVIEW

#### COMPONENTS



- |                               |                                      |
|-------------------------------|--------------------------------------|
| 1. Saddle                     | 22. Front wheel                      |
| 2. Dropper seatpost           | 23. Front thru-axle                  |
| 3. Seatpost clamp             | 24. Front brake caliper              |
| 4. Rear tyre                  | 25. Front brake rotor                |
| 5. Rear brake caliper         | 26. Fork                             |
| 6. Rear brake rotor           | 27. Stem                             |
| 7. Rear wheel                 | 28. Handlebar                        |
| 8. Cassette                   | 29. Front brake lever                |
| 9. Rear thru-axle             | 30. Shifter                          |
| 10. Derailleur hanger         | 31. Display mount                    |
| 11. Rear derailleur           | 32. LCD Display                      |
| 12. Rim magnet                | 33. LED Remote                       |
| 13. Chainstay protector       | 34. Dropper seatpost remote          |
| 14. Chain                     | 35. Rear brake lever                 |
| 15. Chainring                 | 36. Battery lock on frame            |
| 16. Crank arm                 | 37. Rear shock                       |
| 17. Drive unit                | 38. Battery charging socket on frame |
| 18. Flip chip                 | 39. Frame serial number              |
| 19. Battery cover             |                                      |
| 20. Li-Ion Battery (internal) |                                      |
| 21. Front tyre                |                                      |

## TECHNICAL SPECIFICATIONS

Component	Brand, model
Frame	PLATUM VR46, hydroformed aluminium with flip chip dropout system PRO edition
Drive Unit	BOSCH, Performance Line CX - 250W 36V 85N·m
Battery	BOSCH, PowerTube 750 Vertical - 36V 20.1Ah 750Wh
Display - LCD screen	BOSCH, Kiox 300
Display - LED remote	BOSCH, LED Remote
Display mount	BOSCH, Display Mount
Battery charger	BOSCH, 4A Charger - 220V-240V 50/60Hz 1.65A - 36V 4.0A
Battery lock	ABUS, BLO BOS IT 3 XPLUS
Fork	RockShox, Lyrik Ultimate RC2 29" 160mm
Rear shock	RockShox, Super Deluxe Coil Ultimate 205x65 mm Trunnion - black spring
Shifter	SRAM, GX Eagle Trigger Lunar 12s
Rear derailleur	SRAM, GX Eagle Lunar 12s
Cassette	SRAM, XG-1275 12s 10-52
Derailleur hanger	SRAM, UDH (Universal Derailleur Hanger)
Chain	SRAM, GX Eagle 12s 120 links
Chainring	FSA, CR E-BIKE Direct Mount 148 1x34T
Crank arms	FSA, CK E-BIKE CK-762/IS wider Armset 165mm
Hydraulic front brake	SRAM, G2 RE
Hydraulic rear brake	SRAM, G2 RE
Front brake rotor	SRAM, Centerline 200mm
Rear brake rotor	SRAM, Centerline 180mm
Handlebar	FSA, HB MTB COMET riser alloy 15x800mm Ø35mm A0
Stem	UUR, AS-235 Ø35mm
Grips	AMS, Berm black
Headset	FSA, HS NO.57E 8mm alloy 1-1/8 to 1.5
Expander	FSA, HSSP Star Nut Alloy flat 1-1/8
Saddle	selle sanmarco, Ground Short DNY 140 manganese saddle rail VR46 edition
Dropper seatpost	cranckbrothers, Adjustable Seatpost Highline 7 170 mm x Ø31.6mm
Dropper seatpost remote	cranckbrothers, ADJ Highline Remote Premium
Seatpost clamp	PLATUM VR46, Ø34.9mm
Front wheel	FULCRUM, E-METAL 500 30mm x 29" VR46 edition
Rear wheel	FULCRUM, E-METAL 500 35mm x 27.5" VR46 edition
Front hub	FULCRUM, BOOST™ 15mm thru-axle
Rear hub	FULCRUM, BOOST™ 12mm thru-axle 148mm
Front thru-axle	RockShox, BOOST™ 15x110mm
Rear thru-axle	PLATUM VR46, BOOST™ 12x148mm
Front tyre	PIRELLI, Scorpion ENDURO S 29"x2.6 Hard Wall
Rear tyre	PIRELLI, Scorpion E-MTB S 27.5"x2.6 Hyper Wall

Consult, learn and examine in depth the relevant information regarding assembling, use, adjustments and calibrations, maintenance and characteristics of the main installed components with reference to the websites of specific manufacturers indicated in this manual and/or available on [www.vr46e-mtb.com/en/support/](http://www.vr46e-mtb.com/en/support/)



## GEOMETRY

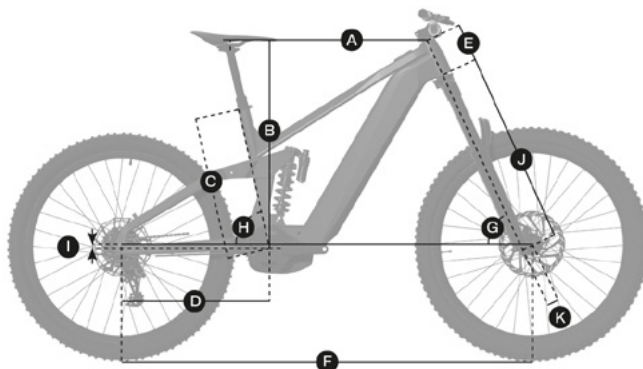

Geometry		VR46 E-MTB PRO M SIZE	VR46 E-MTB PRO L SIZE
A	Top tube length "EFF" (mm)	570	615
B	Stack (mm)	600	630
C	Seat tube length (mm)	430	455
D	Chainstay length (mm)	450	450
E	Head tube length (mm)	110	125
F	Wheelbase (mm)	1270 / 1275	1295 / 1300
G	Head tube angle (°)	65,5 / 64,5	65,5 / 64,5
H	Seat tube angle (°)	76 / 75	76 / 75
I	BB Drop (mm)	0 / 15	0 / 15
J	Fork size (mm)	575	575
K	Fork offset (mm)	44	44
	Fork travel (mm)	160	160
	Rear travel (mm)	205x65	205x65
	Handlebar length (mm)	800	800
	Crank arm length (mm)	165	165

The table represents the standard geometry of the product. The sizes are representative.

## STRUCTURAL WEIGHT LIMIT

Item Description	Item Code	Structural Weight Limit (kg / lb)
VR46 E-MTB PRO - M SIZE	VR-BI-220002	120 kg / 264.5 lb
VR46 E-MTB PRO - L SIZE	VR-BI-220005	120 kg / 264.5 lb

Maximum load capacity (rider and load) defined and tested to be supported at structural level.

## 4. INSTRUCTIONS FOR MOUNTING AND COMMISSIONING

### UNBOXING

Carefully remove the bike from its packaging and remove the protective material taking care not to damage the relevant aesthetic parts or force the cables and pre-assembled components. The packaging removal and subsequent positioning of the bike on the ground must be performed by two adults to guarantee the integrity of the product and avoid the risk of incurring injuries.



#### CAUTION

The internal packaging materials of the product are not suitable to support the bike after it has been removed from its packaging; use only support equipment suitable to guarantee the stability of the bike during the assembly and adjustment activity necessary for the relative commissioning (e.g.: kickstands and/or bike supports).

It is recommended to store the external packaging and the internal packaging materials of the product for any future transportation and/or shipping needs.

For information on the supply and installation of equipment deemed suitable for the bike, please contact your authorised dealer or specialised operators.

### Content of the product packaging

#1 VR46 E-MTB PRO with battery installed

#1 Bosch battery charger box (fig.4a)

#1 PowerTube 750Wh Bosch battery box\* (fig.4b)

\*usable to contain the battery removed from the e-bike for any ground transportation or shipping needs



fig.4a



fig.4b

## Content of the Bosch battery charger box

The box is located inside the rear wheel-stop wedge within the product packaging (fig.4c)



fig.4c

#1 Bosch battery charger (code BPC3400)

#1 Network cable for Bosch battery charger

#1 Display Kiox 300 Bosch (code BHU3600)

#1 key set for locking the battery on the ABUS frame (2 keys + ABUS ONE KEY Code Card)

SRAM accessories kit

Manuals of components



### CAUTION

The product includes the exclusive supply of 1 key set (2 keys + ABUS Code Card) uniquely associated with the key lock on the bike frame in order to allow locking and/or unlocking to remove the battery.

Keep the key/s and the ABUS ONE KEY Code Card (card provided with an identification code, essential to allow key duplication uniquely associated with the key lock on the bike frame) in a safe place, taking care not to lose it and the consequent impossibility of removing the battery from the product frame.

Do not use the product while keeping the key inserted in the lock on the frame in order to avoid the risk of theft or accidental damage caused by any shocks.

In the event of loss or duplication of the key(s), contact your authorized dealer or contact the ABUS customer after-sales service ([www.abus.com](http://www.abus.com))

## HANDLEBARS INSTALLATION

Check that the handlebar stem is placed frontally and aligned to the horizontal tube of the bike frame (fig.4d)

By using a 4 mm hexagonal Allen key, loosen and remove the four fixing screws of the front plate located on the handlebar stem end (fig.4e).

Insert the handlebars in the specific housing in the middle position (fig.4f) and place the front plate of the handlebar stem previously removed in its original position by slightly and alternatively tightening the fixing screws in order to adjust the correct positioning of the handlebars according to the sequence shown in the image. End the operation by tightening the screws (fig.4g).



fig.4d



fig.4e



fig.4f



fig.4g



## TELESCOPIC SEAT POST ADJUSTMENT

Before adjusting the saddle height, completely extend the telescopic seat post proceed as follows:

- place the thumb of the left hand on the control lever of the telescopic seat post (fig.4h) and the right hand on the saddle (fig.4i);
- press the control lever of the telescopic seat post while using the right hand to control the upward motion of the saddle up to the complete extension of the seat post.



fig.4h



fig.4i

By using a 4 mm hexagonal Allen key loosen the two fixing screws of the seat post clamp and remove the seat post up to set the desired saddle height and then slightly tighten the fixing screws of the seat post clamp (fig.4j)



fig.4j

Align the saddle positioning with the central line of the horizontal tube of the bike frame.

End the operation by tightening the seat post clamp screws with a recommended torque setting not exceeding 7 N·m.



### Minimum insertion limit of the seat post

It is strictly forbidden to remove the seat post from the seat tube of the frame beyond the minimum insertion limit indicated on it (fig.4k) in order to avoid the risk of structural damage on the bike (frame and/or seat post) and run into serious injuries.



fig.4k

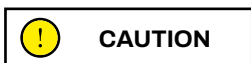

During the height adjustment, push or pull the excess cable of the seat post through the cable port in the front part of the bike, as needed.

### TYRES

Tyres must be blown up, checked and periodically blown up again by using a pump with precision pressure gauge.

Blow up the tyres up to the desired pressure by exclusively referring to the pressure range indicated on the tyre side.



It is strictly forbidden to blow up the tyre beyond the maximum pressure level indicated on the tyre side or beyond the maximum pressure limit specified by the manufacturer of the wheel, according to the lower value.

Failure to observe this warning can cause the tyre to come off the rim and cause serious personal injuries.

## Pedals installation (not included)

Being a high-performance product, the VR46 E-MTB Pro is not equipped with this component. Each rider can install the pedal model of his/her choice on the product, taking care to respect the following instructions during installation.

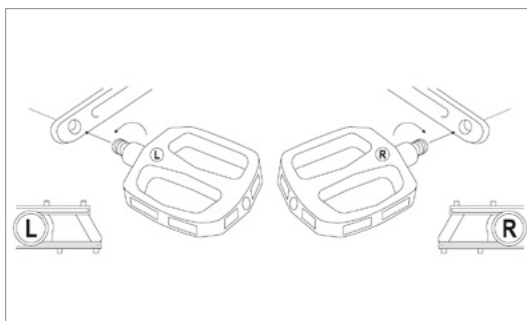

Locate the right pedal (marked with the letter R) and left pedal (marked with the letter L).

Install the right pedal (R) by inserting the threaded pin of the pedal into the corresponding crank arm on the right side of the bike and taking care to tighten it clockwise (rotate in the direction of the front wheel) up to the relative tightening to be carried out by using the type of tool suitable for the pedal model installed.

Install the left pedal (L) by inserting the threaded pin of the pedal into the corresponding crank arm on the left side of the bike and taking care to tighten it counter-clockwise (rotate in the direction of the front wheel) up to the relative tightening to be carried out by using the type of tool suitable for the pedal model installed.



### CAUTION

Periodically verify and check the correct tightening of the different bolt-on elements, of the fixing screws, of the quick releases and passing axis and generally check that all the components are in order. The nuts and all the other self-tightening parts can become loose so, these components need to be periodically checked and tightened.

The values of the recommended tightening torques for fastening the specific components present on the product can be identified in correspondence with the relative elements.

A correct tightening torque (screws, bolts, nuts) is essential for safety. If not enough force is applied, the seal is not ensured. An excessive force can damage the threads or cause elongation, deformation or breakage of the fixing device. In both cases, a wrong tightening torque can cause losses of control and falls.

Where indicated, check that every screw is tightened to the specified torque.

After the first use, and then in a regular manner, recheck the tightening of each screw in order to ensure a safe fixing of components.

The check of the correct tightening of the components through lever systems, in the absence of technically precise indications of the relative values, can take place by testing that the relative component object of fastening is not mobile and/or unstable if subjected to an energetic attempt of removal and/or extraction and by checking that the tightening lever has an adequate resistance

during the closing phase (such as to leave a mark on the palm of the hand used for the lever tightening, the so-called “imprint on palm”) and, after the closing, it needs an impressive force to allow its opening.

### KIOX 300 DISPLAY INSTALLATION

Place the Kiox 300 display (fig.4l) on the spring hook of the front edge of the display coupling support, Display Mount, and then press the lower side of the display on the support up to obtain its relative locking through the eye for the fixing strap (fig.4m).



fig.4l



fig.4m

To remove the display, let it slide it towards the handlebars up to the unlocking position of the eye for the fixing strap from the display coupling support, allowing its relative lifting and subsequent extraction (fig.4n)



fig.4n

## BOSCH e-BIKE SYSTEM ACTIVATION

After completing the mounting of the non-assembled components and after carrying out the preliminary safety checks on the bike, the rider can activate the Bosch e-Bike System in order to test its regular operation by pressing the On/Off key on the LED remote control unit (fig.4o) of the Kiox 300 display placed on the handlebars and powered by the installed battery, which allows data control and the management of all the electrical and electronic functions of the product.



fig.4o



### CAUTION

Carefully consult the Original Instruction Manuals regarding the specific components of the Bosch e-Bike System equipped with the product regarding the description, the instructions for mounting and usage, safety warnings, maintenance and service, refer to:

#### Kiox 300 display (code BHU3600)

[www.bosch-ebike.com/en/help-center/manuals/user-manual-kiox-300-e82](http://www.bosch-ebike.com/en/help-center/manuals/user-manual-kiox-300-e82)



#### LED Remote control (code BRC3600)

[www.bosch-ebike.com/en/help-center/manuals/user-manual-led-remote-e83](http://www.bosch-ebike.com/en/help-center/manuals/user-manual-led-remote-e83)



## Display Mount (code BDS3250)

[www.bosch-ebike.com/en/help-center/manuals/user-manual-display-mount-e84](http://www.bosch-ebike.com/en/help-center/manuals/user-manual-display-mount-e84)



### CAUTION

After checking the activation and the proper operation of the Bosch e-Bike System, perform the first charging cycle of the battery.

## BATTERY CHARGE PROCEDURE

The PowerTube 750Wh Battery installed on the product is supplied only partially charged.

In order to ensure the full power of the battery, before its first use, carry out a complete charging cycle of the battery using only the battery charger supplied with the product (fig.4p).



fig.4p

## Battery charger (code BPC3400)

1. Battery charger
2. Network cable
3. Battery charger socket
4. Network cable connector
5. Network cable pin
6. Charging connector of the battery charger

## Instructions for charging with battery inserted in the frame and Kiox 300 display installed

Make sure that the electrically power assisted cycle is off and that the battery charger, the charging connector, the network cable pin and the socket for the charging connector of the battery on the frame are dry.

Connect the network cable pin to the power supply socket (220V-240V ~ 50/60Hz).

Lift the cover of the charging socket of the battery on the frame and insert the charging connector of the battery charger into the recharging socket, starting the battery charging procedure (fig.4q).



fig.4q

During the battery charging process, the progressive charge level is displayed simultaneously on the screen of the Kiox 300 display and on the LED Remote Control unit through the relative battery charge level indicators and contextually on the screen of the Kiox 300 display.

Each LED turned on with a fixed light corresponds to approximately 20% of charge; the flashing LED indicates next 20% being charged.

Following the completion of the battery charging cycle, the screen of the Kiox 300 display and the LED Remote Control unit will turn off and deactivate immediately, thus terminating the charging operation.

Disconnect the battery charger using the network cable pin from the power supply socket and the battery charger connector from the battery charging socket on the frame of the bike to allow automatic deactivation of the battery.



## CAUTION

If the battery charger is not disconnected from the battery charging socket, after a few hours, the charging process is reactivated, checking the battery charge level and, if necessary, restarts the charging procedure until further completion.

At the end of the charging procedure, carefully cover the socket of the charging connector on the frame with the specific cover in order to prevent any infiltration of dirt or water.

When charging the battery, always check that the charging connector of the battery charger is fully inserted and that the cable pin is fully inserted into the electrical socket. A loose connection can potentially cause fire.

To charge the battery, read and follow the instructions for use of the battery charger.

The battery can be charged with any charge level.

An interruption of the charging operation does not damage the battery.

The battery is equipped with a temperature monitoring system, which allows it to be recharged only in the temperature range between 0 °C and 40 °C.

In the event that it is not possible to carry out the procedure for recharging the battery inserted in the bike, remove it from the frame and carry out the charging process in a suitable place in the manner described in the specific section of the use and maintenance manual (Chapter 5).



## CAUTION

Carefully consult the Original Instruction Manuals regarding the specific components of the Bosch e-Bike System equipped with the product regarding the description, the instructions for mounting and usage, safety warnings, maintenance and service, refer to:

### **Battery charger (code BPC3400)**

[www.bosch-ebike.com/en/help-center/manuals/user-manual-charger-e86](http://www.bosch-ebike.com/en/help-center/manuals/user-manual-charger-e86)



### **PowerTube 750Wh Battery (code BBP3771)**

[www.bosch-ebike.com/en/help-center/manuals/user-manual-powertube-750-e85](http://www.bosch-ebike.com/en/help-center/manuals/user-manual-powertube-750-e85)





## BOSCH e-BIKE SYSTEM SOFTWARE UPDATE

After completing the first charging cycle of the battery, it is recommended to install the eBike Flow app on your device and immediately update the Bosch e-Bike System status equipped with your VR46 E-MTB Pro.

The eBike Flow app connects the rider to his/her own VR46 E-MTB Pro and connects it to the digital world thus allowing the control of all the functions of the Bosch e-Bike System and allowing to customize, expand and continuously update the product.



### VR46 E-MTB Pro connecting procedure - eBike Flow app

After installing the eBike Flow app on your device, it will be possible to connect your own VR46 E-MTB Pro to the app via Bluetooth®.

Enable the Bosch e-Bike System of the product by pressing the relative On/On/Off key located on the LED Remote control unit, taking care to not engage the gear.

Start the Bluetooth® pairing while holding down the same On/Off key for less than 3 seconds until a blue flashing LED indicator appears on the LED Remote control unit.

Confirm the connecting request on the app.

Carefully refer to the Original Bosch Guide regarding the installation procedure, instructions and overview of the eBike Flow app functions available on:

[www.bosch-ebike.com/en/products/ebike-flow-app](http://www.bosch-ebike.com/en/products/ebike-flow-app)



#### CAUTION

In the event that during the mounting and commissioning of the product manufacturing defects, unclear passages or assembling difficulties shall be detected, do not drive the electrically power assisted cycle and contact the after-sales service of your local authorized dealer or visit the website [www.vr46e-mtb.com/en/support/](http://www.vr46e-mtb.com/en/support/) in order to receive adequate support.

Consult, learn and examine in depth the relevant information regarding assembling, use, maintenance and characteristics of the main installed components with reference to the websites of specific manufacturers indicated in this manual and/or available on [www.vr46e-mtb.com/en/support/](http://www.vr46e-mtb.com/en/support/)

Contacting your dealer for advice on how to use the bike correctly or indications on contacting a suitable training organisation.

## 5. BOSCH INTELLIGENT e-BIKE SYSTEM

The intelligent Bosch e-Bike System installed on the VR46 E-MTB Pro brings the electrically power assisted cycle in the future. The eBike Flow app, the Battery, the Display, the Control Unit and the Drive Unit are totally networked in the intelligent system and they are continuously updated and improved with new functions through periodical over-the-air updates.

Whether to go to work or on the trail during the weekend, the precisely optimized components from a technical and aesthetic point of view allow the user to customize his/her own riding experience and to take the amusement to the next level.

For further in-depth information, refer to the complete presentation of BOSCH INTELLIGENT e-BIKE SYSTEM available on:

[www.bosch-ebike.com/en/products/the-smart-system](http://www.bosch-ebike.com/en/products/the-smart-system)



### BOSCH INTELLIGENT e-BIKE SYSTEM components

The **Performance Line CX** drive unit is a powerful and dynamic traction system which ensures easy of use and a unique bike ride sensation to push the rider to his/her limit, for a greater amusement on technically demanding terrains. In the intelligent system, the drive unit is completely networked with the other components installed on your own eBike. Through the eBike Flow app the rider can use digital functions as the activity-tracking and the eBike Lock and maintain updated the eBike also in the future.

**Kiox 300** is the display for the intelligent system, actionable intuitively via the LED Remote control unit, extremely compact and with easy-to-read, splash-waterproof and dust-proof colour screen. Completely networked in the intelligent system, it continuously receives new functions via the eBike Flow app.

The **LED Remote** control unit connects the eBike to the eBike Flow app, extremely ergonomic and intuitive, it allows to easily access all the important driving data while keeping the hands firmly on the handlebars. Thanks to the intelligent system, the LED Remote allows to carry out the eBike updates autonomously.

The **PowerTube 750Wh** battery represents the most powerful and durable version of the Bosch PowerTube series of integrated lithium-ion batteries, designed to tackle long and demanding climbs and adventures on the trails.

The **eBike Flow** app connects the rider to his/her own VR46 E-MTB Pro and connects it to the digital world thus allowing the control of all the functions of the Bosch e-Bike System and allowing to customize, expand and continuously update the product.



## CAUTION

Carefully consult the Original Instruction Manuals regarding the specific components of the Bosch e-Bike System equipped with the product regarding the description, the instructions for mounting and usage, safety warnings, maintenance and service, available on:

[www.bosch-ebike.com/en/help-center/manuals/2022](http://www.bosch-ebike.com/en/help-center/manuals/2022)



### PERFORMANCE LINE CX DRIVE UNIT

The Drive Unit (fig.5a) provides assistance during the riding until the pedals are operated. If the pedals are not operated, the assistance is not enabled.

The power of the engine always depends on the force exerted during pedalling.

By exerting a little force, the assistance will be lower comparing to the use of a lot of force. This applies regardless of the assistance level.

The engine automatically deactivates at speeds above 25 km/h. When speed drops below 25 km/h, the propeller reactivates.

The speed is detected and calculated directly by the drive unit through a sensor sensitive to the magnetic field generated by the magnet for the rim (fig.5b) installed on the rear wheel in correspondence with the tube valve of the tire.

The VR46 E-MTB PRO can always be used even without assistance, like a normal bike, by deactivating the eBike system, or by switching the assistance level to OFF.

The same applies in case of low battery.

The push-aid function will allow to push the eBike without the user enabling the pedals, at lower speed and generating an autonomous rotation of pedals.



fig.5a



fig.5b



## CAUTION

Carefully consult the Original Instruction Manuals regarding description, instructions for mounting and usage, safety warnings, maintenance and service of the Performance Line CX Drive Unit (code BDU3741):

[www.bosch-ebike.com/en/help-center/manuals/user-manual-performance-line-cx-e87](http://www.bosch-ebike.com/en/help-center/manuals/user-manual-performance-line-cx-e87)



## KIOX 300 DISPLAY

The Kiox 300 onboard computer (fig.5c) positioned on the handlebars through its support, Display Mount, powered by the battery installed on the eBike, allows to control data and to fully manage all the electrical and electronic functions of the product. The display operation and the data control occur by pressing the selection keys of the control unit, LED Remote control, positioned on the left side of the handlebars.



fig.5c

In order to fully use the Kiox 300 onboard computer, a device compatible with the eBike Flow app is required.



## CAUTION

Carefully consult the Original Instruction Manuals regarding description, instructions for mounting and usage, safety warnings, maintenance and service of the Display Kiox 300 (code BHU3600): [www.bosch-ebike.com/en/help-center/manuals/user-manual-kiox-300-e82](http://www.bosch-ebike.com/en/help-center/manuals/user-manual-kiox-300-e82)



## LED REMOTE CONTROL

The LED Remote control unit (fig.5d) controls the eBike Bosch system and the Kiox 300 display equipped with the product and it allows the connection to the eBike Flow app installed on the user's device by Bluetooth® pairing.

The following overview shows the meaning of the keys present on the LED Remote control unit to indicate the data on the Kiox 300 display.

The same selection key enables different functions depending on the duration of pressure exerted by the user.



1. On/Off key
2. Selection key
3. LED indicators to indicate the residual charging level of the battery
4. LED ABS indicator (optional)
5. LED indicator to indicate the selected pedalling assistance level
6. Clamp to be installed on the handlebars
7. Socket for the diagnosis (exclusively for maintenance purposes)
8. Key to reduce the pedalling assistance level (-) / enabling of the push-aid function
9. Key to increase the pedalling assistance level (+)
10. Key to reduce brightness / backward selection
11. Key to increase brightness / forward selection
12. Environmental light sensor



## CAUTION

Carefully consult the Original Instruction Manuals regarding description, instructions for mounting and usage, safety warnings, maintenance and assistance of the LED Remote control (code BRC3600):

[www.bosch-ebike.com/en/help-center/manuals/user-manual-led-remote-e83](http://www.bosch-ebike.com/en/help-center/manuals/user-manual-led-remote-e83)



## DISPLAY MOUNT

The Display Mount, support for the display coupling, is designed to mechanically and electrically connect the Kiox 300 display to the Bosch e-Bike System of the product.

Carefully consult the Original Instruction Manuals regarding description, instructions for mounting and usage, safety warnings, maintenance and service of the Display Mount (code BDS325):

[www.bosch-ebike.com/en/help-center/manuals/user-manual-display-mount-e84](http://www.bosch-ebike.com/en/help-center/manuals/user-manual-display-mount-e84)



## POWERTUBE 750Wh BATTERY

The VR46 E-MTB Pro starts and powers its own electrical and electronic functions through the Bosch Li-Ion battery PowerTube 750Wh model Vertical version (fig.5e) totally integrated within the down tube of the frame.



fig.5e

1. On/Off key
2. Indicator for the operation and the residual charge level of the battery
3. Socket for the charging connector
4. Guard locking of the battery

## Battery charge level indicator

Once the battery is enabled, the LEDs of the indicator of the battery charge level signal the residual charge level of the battery. Each LED corresponds to approximately 20% of its capacity. View the residual charge level of the battery by pressing the On/Off key for approximately 5 seconds.

The presence of 5 LEDs on indicates the maximum charge level of the battery.

When the battery is enabled and properly installed on the VR46 E-MTB Pro, the charge level will be displayed on the screen of the Kiox 300 display and on the LED Remote Control unit through the relative indicators of the charge level of the battery.

If the battery capacity is less than 5%, all the LEDs of the indicator of the battery charge level present on the battery will go off, but the display function on the display and control unit will be still active.



### CAUTION

The battery is equipped with the «Electronic Cell Protection (ECP)» system which protects it from deep discharge, overcharge, overheating and short circuit.

In case of danger, the battery will deactivate automatically through an automatic switch.

If a battery defect will be detected, 2 LEDs of the indicator of the battery charge level will flash.

In this case, consult the after-sales service of your local authorized dealer.

The battery can be removed from the cycle to prevent theft, for charging, or to be stored under optimal conditions.

## Battery extraction

Make sure that the electrically power assisted cycle is off.

Remove the cover of the housing battery present on the lower part of the down tube of the frame by pushing downwards the relative lock/unlock device (fig.5f).

Insert the supplied key in the lock present on the frame and turn it clockwise up to the unlock position to be performed with further clockwise rotation snap, allowing the battery to unhook from the base of its own housing on the frame (fig.5g).

End the extraction procedure of the battery by intervening on the release system of the restraint system present on the battery and causing its instantaneous expulsion from the frame, ensuring to carefully hold it in order to avoid its fall (fig.5h).



fig.5f



fig.5g



fig.5h

## Battery insertion

Insert the supplied key in the lock present on the frame and turn it clockwise up to the unlock position. Insert the battery in its own housing on the frame, from downwards to upwards, taking care to properly engage the relative socket for the charging connector in the charging connector installed in the frame (fig.5i).

Complete the insertion of the battery on the frame by pressing it up to its locking in its own housing in the lower part of the down tube (fig.5j).

Rotate the key counterclockwise up to lock position and remove it from the lock confirming the successfully performed installation.

Fit the cover of the battery housing by inserting it correctly in the lower part and then fixing it in the upper part using the lock/unlock device (fig.5k).



fig.5i





fig.5j



fig.5k

### **PowerTube 750Wh Battery charge**

The PowerTube 750Wh Battery must be exclusively charged with the original Bosch battery charge equipped with the product. Refer to 4A Bosch BPC3400.

View the specific section of the use and maintenance manual (Chapter 4) and carefully consult the Original Instruction Manuals regarding description, instructions for mounting and usage, safety warnings, maintenance and service of the Battery charger (code BPC3400)

[www.bosch-ebike.com/en/help-center/manuals/user-manual-charger-e86](http://www.bosch-ebike.com/en/help-center/manuals/user-manual-charger-e86)



### **Charge procedure of the battery removed from the frame**

Make sure that the battery charger, the charging connector, the network cable pin and the socket for the charging connector of the battery are dry.

Connect the network cable pin to the power supply socket (220V-240V ~ 50/60Hz) and engage the charging connector of the battery charger in the charge socket starting the charging procedure of the battery.

During the battery charging process, the progressive charge level is displayed with the LEDs of the indicator of battery charge level turn on. Each LED turned on with a fixed light corresponds to approximately 20% of charge; the flashing LED indicates next 20% being charged.

When the battery will be charged, the LEDs go off meaning the end of the charging process.

Disconnect the battery charger using the network cable pin from the power supply socket and the battery charger connector from the battery charging socket to allow automatic deactivation of the battery.



#### CAUTION

If the battery charger is not disconnected from the battery charging socket, after a few hours, the charging process is reactivated, checking the battery charge level and, if necessary, restarts the charging procedure until further completion.

When charging the battery, always check that the charging connector of the battery charger is fully inserted and that the cable pin is fully inserted into the electrical socket. A loose connection can potentially cause fire.

To charge the battery, read and follow the instructions for use of the battery charger.

The battery can be charged with any charge level.

An interruption of the charging operation does not damage the battery.

The battery is equipped with a temperature monitoring system, which allows it to be recharged only in the temperature range between 0 °C and 40 °C.

If the battery is out of the temperature charging range, 3 LEDs of the indicator of the charge level will flash. Disconnect the battery from the battery charger and let it to adapt to ambient temperature. Connect again the battery to the battery charge only when it has reached the permitted charging temperature.

#### Charging procedure of the battery inserted in the frame.

Carry out the charging process in a suitable place in the manner described in the specific section of the use and maintenance manual (Chapter 4).



#### CAUTION

Carefully consult the Original Instruction Manuals regarding description, instructions for mounting and usage, safety warnings, maintenance and service of the PowerTube 750Wh Battery (code BBP3771) [www.bosch-ebike.com/en/help-center/manuals/user-manual-powertube-750-e85](http://www.bosch-ebike.com/en/help-center/manuals/user-manual-powertube-750-e85)



## eBIKE FLOW APP

The eBike Flow app connects the rider to his/her own VR46 E-MTB Pro and connects it to the digital world thus allowing the control of all the functions of the Bosch e-Bike System and allowing to customize, expand and continuously update the product.



Carefully refer to the Original Bosch Guide regarding the installation procedure, instructions and overview of the eBike Flow app functions available on:

[www.bosch-ebike.com/en/products/ebike-flow-app](http://www.bosch-ebike.com/en/products/ebike-flow-app)



## 6. GENERAL NOTES FOR USE AND COMPONENTS ADJUSTMENT

Before using the electrically power assisted cycle, in addition to verifying the state of charge and correct installation of the battery, to allow an adequate start-up and ensure efficient and safe use of the product, it is always appropriate to carefully check each part by carrying out the necessary adjustment of the related mechanical components, directly or with the support of specialized operators, see: adjustment and tightening of the saddle and seat post, adjustment and tightening of the handlebar and handlebar stem, adjustment of brakes, adjustment of gearshift, chain and gear lubrication, wheel and tyre pressure verification, general check of the correct tightening of the fixing screws, quick releases and through pins as well as a general check that all the parts are in order.



### CAUTION

Consult, learn and examine in depth the relevant information regarding assembling, use, adjustments and calibrations, maintenance and characteristics of the main installed components with reference to the websites of specific manufacturers indicated in this manual and/or available on [www.vr46e-mtb.com/en/support/](http://www.vr46e-mtb.com/en/support/)

Contacting your dealer for advice on how to use the bike correctly or indications on contacting a suitable training organisation.

### SADDLE

The position on the bicycle is very important to ensure the optimal comfort when using the bike, correct pedalling and to avoid any safety problems. For this reason it is important that the saddle and its seat post are positioned and adjusted accordingly to the rider's physiognomy. Generally speaking, the best way to adjust the height of the saddle is to check that when your foot is placed on the pedal at its lowest point, your leg is almost completely extended. To adjust the advance and inclination of the saddle it is necessary to loosen the relative fastening system present in the seat post allowing to provide the desired position and subsequently reset the correct tightening of the fastening system to avoid any play and movement.

### HANDLEBAR

To adjust the angle of the handlebars, loosen the clamp on the stem, rotate the handlebars until the desired position is reached and secure it by tightening the clamp until it can no longer be moved.

### BRAKES

The braking system installed on the product includes hydraulic disc brakes that can be activated on the front wheel and on the rear wheel via the respective levers located on the handlebars. The brake lever on the right side of the handlebar activates the rear brake and stops the rear wheel whereas the brake lever on the left side of the handlebar activates the front brake and stops the front wheel.

The front and rear brake levers must be adjusted according to the user's specific needs, located and oriented in such a way to maximize ergonomics, favouring a natural position of the hand and fingers used for its operation, minimizing the force and timing required to allow the enabling of the braking and maintaining the possibility of having a good modulation.

It is possible to customize the position of the brake levers by acting on the relative sealing collars on the handlebars until defining the preferred position and by adapting the distance of the lever with respect to the knob by acting on the relative adjusting screw.

As the progressive state of wear of the brake pads installed on the relative callipers reduce their thickness, the corresponding brake levers will require a greater stroke to exert the same braking force and will be automatically compensated by the valve system the braking system is equipped with, thus guaranteeing the same braking efficiency until the pads are worn out and need to be replaced.



#### **CAUTION**

Check the operation of the brakes with a low speed (max 6km/h) braking test in an obstacle-free area before each use.

If you notice a loss of efficiency, before or while riding, do not use the product and contact your authorized dealer or a specialized operator to have the braking system properly inspected.

### **GEAR CHANGE AND DRIVE**

The mechanical gear change system supplied with the product is indexed and allows you to change the gear ratio and pedal stroke metrics by adjusting the control device on the handlebars, determining the sideways movement of the chain on the corresponding sprocket of the cassette installed on the rear wheel via the derailleur.

Adjust the position of the gearshift control so that it is easily reachable with the fingers of the right hand, allowing a firm grip of the right hand on the handlebars knob. Make sure the gearshift and its adjustment are correct and that the chain and drive gears are clean and properly lubricated.

Check correct installation and tightening of the SRAM UDH universal derailleur drop-out.



#### **CAUTION**

Do not grease any part of the UDH and avoid tightening the UDH bolt with a wheel installed as this will increase torque on the axle and on the UDH bolt.

### **TYRES**

Check the inflation pressure of the tyres using a pump with a precision pressure gauge referring to the specific range of minimum and maximum values shown on the side of the same (the appropriate pressure value must be customized based on the weight transported, the weather conditions and the road surface).

## WHEELS

Check that the wheels are centred with respect to the frame and fork, that they rotate freely and have no sideways oscillations.

Check the integrity and the proper tensioning of the spokes and the regular installation and tightening of the passing axis.

The front axis for all the VR46 E-MTB Pro models measures 15x110mm and it is supplied with the fork.

The rear axis of 12x148mm is supplied with frame.



### CAUTION

The VR46 E-MTB Pro can be exclusively supplied with wheels compatible with the BOOST™ format.

## SUSPENSIONS

The suspensions supplied with the VR46 E-MTB PRO, fork and rear shock dumper, are pre-adjusted during the assembly phase of the product and constitute a complete system with the frame. In fact, the frame of the VR46 E-MTB PRO is designed in combination with the suspensions and the factory-installed support parts and their configuration is essential to obtain the best riding experience on a full suspension bike.

To customize the suspensions adjustment, starting from the factory configuration, it is essential to carry out different tests and find the best solution that fits the user' specific needs, according to the product, the riding style and the environment of use.



### CAUTION

Suspension adjustments require in-depth knowledge of the components, as well as the use of specific tools and lubricants.

Failure to perform a correct intervention can cause damages and compromise the correct functioning of the relative components.

## FLIP CHIP

Depending on the terrain or user preferences, the geometry of the VR46 E-MTB PRO can be configured in a different way by modifying the position of the Flip Chip (fig. 6a), varying the steering angle and the bottom bracket height. All the VR46 E-MTB Pro bikes are assembled with Flip Chip system in "High" position.



fig.6a

### Flip Chip in “High” position:

it determines a closer steering angle and puts the rider in a more aggressive driving position in order to take on uphill slopes. Furthermore, a higher bottom bracket improves the play of pedals, thus allowing to ride on rocky terrain with fewer pedal strokes, ideal for slower, narrower and more technical terrains.



High position

### Flip Chip in “Low” position:

it determines a more open steering angle, providing the bike greater stability and safety on steeper terrains, advancing the position of the front wheel. Furthermore, a lower bottom bracket lowers the centre of gravity both of the bike and the rider, making it more stable at high speed, ideal for faster and more open terrains.



Low position



### CAUTION

#### In the event of fall

Any falls can undergo the bike and its components to high stresses, therefore, before resuming pedalling, it is necessary to check that there is no damage related to the incident; see:

- check that the frame and the fork have no breaks, folds and/or cracks
- check that the handlebars and the handlebar stem are not deformed or broken
- check that the rims are still centred in the frame and fork by spinning the wheel
- check that the tyres are intact
- check the correct functioning of the gearshift and the derailleur with all the reduction ratios without coming into contact with the spokes and that the chain does not fall outside its housing;

- check that the saddle is stable

Signs of damage or failure after a collision or a fall may be not visible on certain components. It is recommended to consult a specialized operator to have an adequate inspection of the product before proceeding with the subsequent use of the same.



Do not resume usage of the bike in the presence of even the slightest doubt that something may have been damaged.

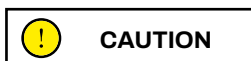

In the event that during the mounting and commissioning of the product manufacturing defects, unclear passages or assembling difficulties shall be detected, do not drive the electrically power assisted cycle and contact the after-sales service of your local authorized dealer or visit the website [www.vr46e-mtb.com/en/support/](http://www.vr46e-mtb.com/en/support/) in order to receive adequate support.

Before using the bike, it must be correctly assembled and checked in all its parts. Any damage due to incorrect assembly, adjustments or maintenance is not covered by the guarantee. For more information, technical support, assistance or to consult the general terms of the warranty, please contact your dealer or visit the website [www.vr46e-mtb.com/en/support/](http://www.vr46e-mtb.com/en/support/)



## 7. GENERAL NOTES ON MAINTENANCE, CLEANING, STORAGE AND TRANSPORTATION

### MAINTENANCE

To ensure and maintain a good level of safety and functionality of the bike, it must be regularly checked and periodically serviced.

Some checks and servicing tasks can be carried out directly by the user or anyone who has basic mechanical skills, ability and access to the right tools.

Other operations require the expertise and specific tools of a qualified operator. The dealer will be able to provide all the information about the checks which can be carried out directly by the user and suggest which routine maintenance tasks should be periodically carried out based on how frequently the bike is used and the conditions of its use.



#### CAUTION

For general information regarding the maintenance of the main components installed on the bike, consult the use and maintenance manuals of the specific manufacturers indicated in this manual and/or available on [www.vr46e-mtb.com/en/support/](http://www.vr46e-mtb.com/en/support/) and contact your authorized dealer to receive adequate support or to be referred to a specialized operator.

Every maintenance operation shall be carried out with the battery removed and taking care to rest the bike on a workshop stand or on a suitable support structure.

The different parts that make up the bike are subject to various types of wear from use.

In particular, the following components should be regularly checked and serviced: tyres, wheels, brakes, gears, chain, seat post, suspension and frame.

The tread of the **tyres** installed on the bike is liable to be consumed which can be accentuated by how and where it is used. The rubber of the tyres also tends to harden over time.

The correct pressure of the inner tube in the tyres should be constantly checked to reduce the risk of punctures, limit deterioration and ensure safer use and performance of the bike.

Periodically inspect the state of wear and ageing/deterioration of the tyres and replace the tyres, if necessary, with ones that have the same characteristics.

The correct state of maintenance of the **wheels**, subject to wear from use, requires that it is periodically checked that they are correctly installed and centred, that the tensioning of the spokes is uniform and adequately carried out based on the type of rim; the passing axis must be intact and correctly tightened; the hub bearings must be inspected, cleaned and lubricated or replaced if necessary.

The integrity of the rims supplied with the bike must be constantly checked to make sure that they are not deformed, cracked or dented and/or show any other signs of corrosion and damage that require them to be replaced for safety reasons.

Wheels and bearings should be serviced according to the manufacturer's advises, typically every 50/90 hours or 6/9 months of use.

To ensure the maintenance of a good level of operation of the **brakes**, in addition to regularly checking the state of wear and integrity of the discs and callipers, periodically replace the brake pads installed on the relative callipers to reach a thickness of not less than 1mm. If you notice a drop in braking efficiency, it will be necessary to bleed or replace the hydraulic fluid present in the circuit of the hydraulic system.

The correct functioning of the electrically power assisted cycle transmission is guaranteed by adequate maintenance and adjustment of the relevant components.

The cable **gear change** system supplied with the product, which undergoes constant stress during use and operation as a result of mechanical efforts, may easily loose its adjustment. The permanence and/or the recovery of the correct operating conditions of the indexed gear change system are guaranteed by adjusting the derailleur (stop screws) and adjusting the gear change cable.

The **chain** and the relative transmission gears are subject to wear from use and, in order to guarantee their integrity and correct functioning in terms of fluidity and silence, regularly clean and lubricate them with specific products, suitable for the season and the methods of use of the product and replace them periodically.

Lubricate the parts in question only after they have been properly cleaned and degreased. Then, remove any excess lubricant if oily lubricants have been used.

In addition to constant tightening control, the telescopic **seat post** requires cleaning of dust and debris, focusing attention on the sealing area and around the sliding tube after each use. Periodically inspect and lubricate the internal components according to the manufacturer's recommendations by specialized operators, generally every 150-170 running hours.

The front and rear **suspensions**, requiring an in-depth knowledge of the components, as well as the use of specific tools and lubricants, must be subjected to periodic inspections to verify their correct functionality and efficiency by specialized operators.

The fork and rear dumper should be serviced according to the manufacturer's advises, typically every 50 hours or 6 months of use.

The bike **frame** must be inspected regularly to exclude the presence of any signs of cracking and/or so-called "material fatigue" so that any intervention required to reduce and/or eliminate the risk of damage and/or breakage can be promptly performed.

Each part of the fastening mechanisms on the bike should be carefully inspected and a preventive and periodic general check performed of the correct tightening of the self-tightening nuts and fastening screws which may lose their efficiency through use and over time.

After each ordinary and/or extraordinary maintenance intervention, it's mandatory to perform a check on the perfect operation of all the controls.



## CAUTION

### Maintenance notes

Every maintenance job must take place with the battery disconnected.

During each maintenance phase operators must be equipped with the necessary accident prevention equipment.

The tools used for maintenance must be suitable and good quality.

Do not use petrol or flammable solvents as cleaning agents but always use non-flammable and non-toxic solvents.

Limit the use of compressed air as much as possible and protect yourself with goggles with side shields.

Never use naked flame as a means of lighting when carrying out checks or maintenance work.

After each maintenance or adjustment job ensure that no tools or foreign bodies remain inside the organs of movement of the assisted pedal bike.

## Spare parts

Always use genuine parts.

The use of non-original spare parts can cause damage and product malfunctions with possible accidents with serious consequences.

Contact your authorized dealer to receive adequate support and/or to be directed to a specialized operator to guarantee the correct intervention procedures necessary for the installation of the specific spare parts of the product.



### CAUTION

Installing non-original spare parts can damage the product and determine its exclusion from the scope of the warranty conditions.

## CLEANING

In addition to facilitating the identification of any defects in the installed components, cleaning the bicycle ensures greater longevity, less wear and better performance.

Exposure to dirt, salt (typical if used in seaside locations), road salt and particular adverse weather conditions can cause galvanic corrosion of the components and contribute to accelerating the wear of the surfaces and bearings. Therefore, the bike must be regularly cleaned and subjected to periodic maintenance by a specialized operator.

To clean the product, after turning it off, preferably use a sponge and/or a soft cloth and water, with the possible addition of a specific neutral detergent and taking particular care in handling the electrical and electronic parts.

It is strictly forbidden to direct pressurized water jets towards electrical parts.

Before cleaning these components, make sure that all the electrical cables are well connected and that the special closing cap is present on each door that remains free.

Inspect the battery charging port on the frame for any accumulation of dirt and clean the inside by using a soft brush or low pressure air; before connecting the battery charger for the subsequent charge of the product, make sure that all contacts and ports are dry and clean.

After washing, it is important to dry all the washed components, as well as the frame and the braking surfaces with a second soft cloth and/or dry completely with low pressure compressed air and check that no residual moisture has remained on the electrical components.

If there are stains on the body of the scooter, wipe with a damp cloth. If the stains persist, apply neutral soap, brush out with a toothbrush, then wipe with a damp cloth.

Do not clean the items with alcohol, petrol, paraffin or other corrosive or volatile chemical solvents to prevent severe damage.



### CAUTION

Every cleaning operation of the electrically power assisted cycle shall be performed with the battery removed. In this case, before reinstalling the battery, make sure that it and the inner surfaces of the battery housing in the down tube of the frame are completely dry and clean.



Water seeping into the battery may cause damage to internal circuits and risk of fire or explosion. Should you suspect that water may have entered the battery, stop using the battery immediately and return it to your dealer's after-sales service for checking.

## PRESERVATION AND STORAGE

If the electrically power assisted cycle needs to be stored and will not be used for extended periods of time, it must be kept in a dry, cool, closed space, that is ventilated if possible. The following operations should also be carried out:

- Carry out a general cleaning of the electrically power assisted cycle.
- Remove the battery supplied with the electrically power assisted cycle from its housing and store it in a dry, well-ventilated environment away from flammable materials (for example materials that could explode in flames), preferably at a temperature between 10 °C and 20 °C.
- Protect the exposed electrical contacts with anti-oxidising products.
- Grease all surfaces that are not protected by paint or anti-corrosion treatments.

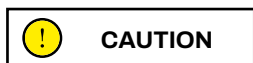

Do not store the product and/or the battery outdoors or inside a vehicle for an extended period of time. Excessive sunlight, overheating, and excessive cold accelerate tyre ageing and jeopardize the life of both the item and the battery.

Do not expose it to rain or water or immerse it in water to wash it.

## Preservation and storage of the battery

If the battery will not be used for more than 3 months, store it at a charge level between approximately 30% and 60%.

If the battery is stored discharged for long periods despite the low self-discharge, this will cause damage to the battery and its charge capacity will be greatly reduced.

## TRANSPORTATION

To ensure the safe transport of the bike, inside the passenger compartment of the vehicle used for transport or outside (e.g. bicycle carrier), in addition to providing for the preventive removal of the battery and the accessory components installed on it, perform the relative anchoring through the use of appropriate fastening materials (bands or cables) and coupling devices in good condition and installed so as not to damage the frame, cables and other parts of the product.

It is the users responsibility to ascertain the suitability of the equipment used to transport the bike by fitting and installing devices in accordance with the legal requirements of the country in which it is ridden.

Make sure that all the electrical cables are well connected and that the connection ports are closed and protected like all the electrical and electronic components with suitable materials to prevent the risk of possible exposure and water infiltration.

**CAUTION**

The transport of the battery must be carried out in compliance with the regulations in force and with the means of transport permitted.

**Lifting**

The weight of the electrically power assisted cycle means it must be lifted by two adults taking extra care to avoid the risk of personal harm (crushing and injury) or damage to property (knocks and impacts).

**CAUTION**

The Company is not liable for breakages due to the lifting and/or transport of the electrically power assisted cycle after delivering.

## 8. WARRANTY

The rider assumes all liability for any injury when not wearing a helmet or other protective devices. The rider must respect current local regulations regarding:

1. the minimum age allowed for the rider,
2. restrictions on the types of drivers who can use the product
3. all other regulatory aspects

The driver must always keep the product clean and in a perfect state of efficiency and maintenance, diligently perform the safety checks he/she is responsible for as described in the previous section, not tamper with the product in any way and keep all the maintenance documents.

The Company shall not be liable for any damages caused and is in no way responsible for damages caused to property or persons when:

- the product is used incorrectly or in a manner that does not comply with the instructions of the user guide;
- following purchase, the item is modified or tampered with in all or some of its components.

In case of malfunction of the product for reasons not attributable to improper behaviour of the rider and in case you want to consult the general terms of warranty, please contact your dealer or visit the website [www.vr46e-mtb.com/en/support/](http://www.vr46e-mtb.com/en/support/)

The Legal Guarantee never covers any Product faults or malfunctions caused by accidental events and/or events attributable to the Purchaser, or due to use of the Product in non-compliance with its intended use and/or with the provisions of the technical documentation attached to the Product, or due to failure to regulate mechanical parts, the natural wear of consumable materials, or due to assembly errors, lack of maintenance and/or use of said product in non-compliance with the instructions.

For example, the following are to be considered excluded from the statutory guarantee regarding products:

- damage caused by impacts, accidental falls or collisions, punctures;
- damage caused by use, exposure or storage in an unsuitable environment (e.g. presence of rain and/or mud, exposure to humidity or excessive heat, contact with sand or other substances);
- damage caused by failure to adjust for road use and/or maintenance of mechanical parts, brakes, handlebars, tyres, etc.; incorrect installation and/or assembly of parts and/or components;
- the natural wear of consumable materials: disc brakes (e.g. pads, callipers, rotors, sheaths), tyres, seals, bearings, LED lights and bulbs, knobs, rubber parts, cable connector harnesses, masks and stickers, etc.;
- improper maintenance and/or misuse of the battery of the product;
- tampering with and/or forcing parts of the product;
- incorrect or inadequate maintenance or alteration of the product;
- improper use of the product (e.g.: excess load, use in competitions and/or for commercial or rental activities);
- maintenance, repairs and/or technical interventions on the product carried out by unauthorised third parties;
- damage to the products resulting from transport, if carried out by the purchaser;
- damage and/or defects resulting from the use of non-original parts.

Please consult the most updated version of the warranty terms available on [www.vr46e-mtb.com/en/support/](http://www.vr46e-mtb.com/en/support/)

## 9. INFORMATION ABOUT DISPOSAL



### CAUTION

**Handling of the electrical or electronic device at the end of its service life (applicable in all European Union countries and in other European systems with separate collection systems)**

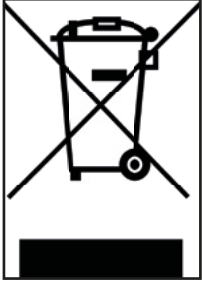

This symbol on the product or packaging indicates that the product should not be considered as normal household waste, but should be taken to a facility authorised to dispose of waste from electrical and electronic equipment (WEEE).

By ensuring the item is disposed of correctly, you will help prevent potential negative consequences for the environment and human health, which may otherwise be caused by inappropriate disposal.

Recycling materials will help to preserve natural resources.

For more detailed information about the recycling and disposal of this item, you can contact the local waste disposal service or the point of sale where you purchased it.

In any case, disposal must be carried out in accordance with the legislation in force in the country of purchase.

More specifically, consumers must not dispose of WEEE as municipal waste, but must dispose of this type of waste separately, in one of two possible ways:

- By taking it to municipal collection centres (also called eco-collection centres or recycling facilities), directly or through the collection services of municipal companies, where available.
- By taking it to shops selling new electrical and electronic equipment.

Here, very small items of the WEEE type (with the longest side less than 25 cm) can be left free of charge, while larger ones can be left on a 1-for-1 basis, i.e., you can leave the old item when you buy a new one having the same function.

Moreover, the 1-on-1 mode is always guaranteed when the consumer purchases a new EEE, regardless of the size of the WEEE.

In the event of improper disposal of electrical or electronic equipment, the specific sanctions provided for by current legislation on environmental protection may be applied.

If the WEEE contains batteries or accumulators, they must be removed and subjected to specific separate collection.



## CAUTION

### **Treatment of spent batteries (applicable in all countries of the European Union and in other European systems with separate collection system)**

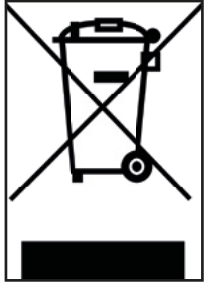

This symbol on the product or packaging indicates that the battery pack should not be treated as normal household waste. On some types of batteries, this symbol may be used in combination with a chemical symbol.

The chemical symbols for mercury (Hg) or lead (Pb) are added if the battery contains more than 0.0005% mercury or 0.004% lead.

By ensuring that the batteries are disposed of correctly, you will help prevent potential negative consequences for the environment and human health, which may otherwise be caused by inappropriate disposal. Recycling materials will help to conserve natural resources. In the case of items which, for safety, performance, or data protection purposes, require a fixed connection to an internal battery, said battery should only be replaced by qualified service personnel.

Deliver the product at the end of its service life to collection centres suitable for the disposal of electrical and electronic equipment: this ensures that the battery inside it is also treated correctly.

For more detailed information about disposal of the dead battery, contact the local waste disposal service or the shop where it was purchased.

In any case, disposal must be carried out in accordance with the legislation in force in the country of purchase.

If the WEEE contains batteries or accumulators, they must be removed and subjected to specific separate collection.





## EC Declaration of Conformity

**This declaration of conformity is issued under the sole responsibility of the manufacturer.**

**Manufacturer:** FABRIK s.r.l.  
Via Antonio Meucci s/n, 61033, Fermignano (PU), Italy

**Authorised representative:** Platum By MT Distribution S.r.l.  
Via Bargellino 10, 40012, Calderara di reno (BO), Italy

**Person authorized to compile the technical file:** Platum By MT Distribution S.r.l.  
Via Bargellino 10, 40012, Calderara di reno (BO), Italy

Object of the declaration:

Model code	Generic denomination	Commercial name	Trademark	Serial identification number (s) and/or batch number (s)
VR-BI- 220002	Electrically power assisted cycle (e-bike)	VR46 E-MTB PRO M SIZE	VR46	D2K48652 – D3Bxxxx
VR-BI- 220005	Electrically power assisted cycle (e-bike)	VR46 E-MTB PRO L SIZE	VR46	D3B01036 - D3Bxxxx

**The object of the declaration described above fulfils all the relevant provisions of the following Directives:**

Directive 2006/42/CE on machinery.

Directive 2014/53/EU on the harmonization of the laws of the Member States relating to electromagnetic compatibility.

Directive 2011/65/EU on the restriction of the use of certain hazardous substances in electrical and electronic equipment.

**Harmonized standards or other technical specifications applied:**

EN ISO 12100:2010	EN 63000:2018
EN 15194:2017	EN 62479:2010
EN 300 328 V2.2.2	EN 63000:2018

**Place of issue**  
Calderara di Reno (BO), Italy

**Date of issue**  
04/05/2023

**Name, function, signature**  
*Alessandro Summa, CEO*

**M.T. DISTRIBUTION SRL**  
Via Bargellino, 10/55  
40012 CALDERARA DI RENO (BO)  
Cod. Fisc. 01119840377  
Partita IVA 04177060375



*Translation of the original Declaration of Conformity*

# VR46 E-MTB Pro

## Manuale d'uso

### Istruzioni originali

Grazie per aver scelto questo prodotto.  
Per informazioni, supporto tecnico, assistenza e per consultare i termini generali di garanzia rivolgersi al proprio rivenditore o visitare il sito

[www.vr46e-mtb.com](http://www.vr46e-mtb.com)

## **1. INTRODUZIONE**

- Generalità
- Servizio assistenza
- Nota legale sull'utilizzo
- Forma grafica delle avvertenze di sicurezza

## **2. AVVERTENZE SU USO E SICUREZZA**

- Regole generali per la sicurezza
- Responsabilità ed informazioni generali sulla guida
- Modalità di utilizzo

## **3. PANORAMICA DEL PRODOTTO**

- Componenti
- Specifiche tecniche
- Geometria
- Limite di peso strutturale

## **4. ISTRUZIONI DI MONTAGGIO E MESSA IN SERVIZIO**

- Unboxing
- Installazione del manubrio
- Regolazione del reggisella telescopico
- Pneumatici
- Installazione Display Kiox 300
- Attivazione Bosch e-Bike System
- Procedura di ricarica della batteria
- Aggiornamento software Bosch e-Bike System

## **5. BOSCH INTELLIGENT e-BIKE SYSTEM**

- Unità Motrice Performance Line CX
- Display Kiox 300
- Comando LED Remote
- Display Mount
- Batteria PowerTube 750Wh
- App eBike Flow

## **6. NOTE GENERALI PER L'UTILIZZO E LA REGOLAZIONE DEI COMPONENTI**

- Sella
- Manubrio
- Freni
- Cambio e trasmissione
- Pneumatici
- Ruote
- Sospensioni
- Flip Chip

## **7. NOTE GENERALI SULLA MANUTENZIONE, PULIZIA, CONSERVAZIONE E TRASPORTO**

- Manutenzione
- Pulizia
- Conservazione e deposito
- Trasporto

## **8. GARANZIA**

## **9. INFORMAZIONI SULLO SMALTIMENTO**

**“La forza mentale fa parte del carattere, non si può studiare a tavolino. Si è forti di testa se si riesce a rimanere sereni e divertirsi anche quando le cose non vanno bene, e se si riesce a non perdere mai la fiducia in se stessi e nel lavoro di squadra.”**

A stylized, handwritten signature in black ink, consisting of several loops and a final flourish that resembles the number '46'.

*Valentino Rossi*

VR46 E-MTB nasce dallo spirito di competizione e confronto con se stessi e gli altri, ma soprattutto dalla voglia di mettere alla prova le proprie capacità di guida in ogni condizione di terreno off-road.

L'esperienza di guida è unica, grazie al design esclusivo del telaio bi-ammortizzato interamente progettato in Italia e alla geometria personalizzabile con sistema “Flip Chip”.

Il motore Bosch di ultima generazione e i componenti top di gamma dei più importati brand del settore completano la dotazione per offrire un'erogazione della potenza e una pedalata fluide.

Supera i tuoi limiti, godendoti un controllo in discesa ai vertici della categoria e affrontando in sicurezza anche le salite più ripide.

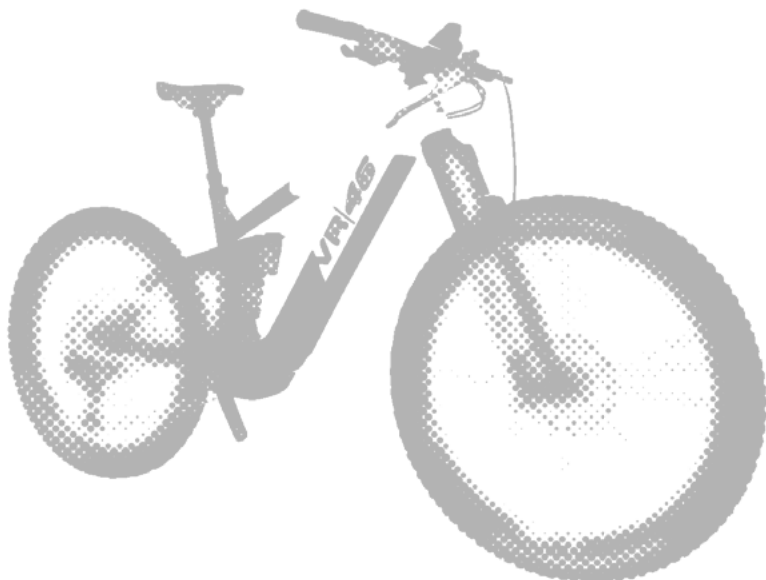

# 1. INTRODUZIONE

## GENERALITÀ

Questo manuale costituisce parte integrante ed essenziale della bicicletta a pedalata assistita (EPAC).

Prima della messa in funzione, è indispensabile che gli utilizzatori leggano, comprendano ed eseguano scrupolosamente le disposizioni che seguono.

L' Azienda non risponde dei danni causati e non è in alcun modo responsabile dei danni provocati a cose o persone nelle fattispecie in cui:

- il prodotto venga utilizzato in modo improprio o non conforme a quanto riportato nel manuale di istruzioni;
- il prodotto, in seguito all'acquisto, venga alterato o manomesso in tutti o in alcuni dei suoi componenti.

Nell'ottica del continuo sviluppo tecnologico, la casa costruttrice si riserva di modificare il prodotto senza preavviso e senza che sia automaticamente aggiornato questo manuale.

Per informazioni e per consultare le eventuali revisioni di questo manuale visita il sito [www.vr46e-mtb.com](http://www.vr46e-mtb.com)

## SERVIZIO ASSISTENZA

Per qualunque inconveniente o richiesta di chiarimento contattate senza esitazioni il servizio assistenza tecnica del proprio rivenditore autorizzato che dispone di personale competente e specializzato, attrezzature specifiche e ricambi originali.

## NOTA LEGALE SULL'UTILIZZO

Verificare e rispettare il codice della strada e le normative locali di circolazione vigenti in materia ciclistica in relazione alle restrizioni sulla tipologia dei conducenti che possono utilizzare il prodotto ed all'utilizzo stesso di questo tipo di prodotto.

## FORMA GRAFICA DELLE AVVERTENZE DI SICUREZZA

Per identificare i messaggi di sicurezza nel presente manuale saranno utilizzati i seguenti simboli grafici di segnalazione che hanno la funzione di attirare l'attenzione del lettore ai fini di un uso corretto e sicuro della bicicletta a pedalata assistita.



### Prestare attenzione

Evidenzia le regole da rispettare per evitare di danneggiare la bicicletta a pedalata assistita e/o impedire il verificarsi di situazioni pericolose.



### Rischi residui

Evidenzia la presenza di pericoli che causano rischi residui ai quali l'utente deve prestare attenzione per evitare lesioni o danni materiali.

## 2. AVVERTENZE SU USO E SICUREZZA

### REGOLE GENERALI PER LA SICUREZZA

Anche se si è già pratici nell'uso della bicicletta a pedalata assistita, è necessario seguire le istruzioni qui riportate, oltre alle precauzioni di carattere generale da osservare durante la guida di un mezzo a motore.

È importante dedicare il tempo necessario per imparare le basi della pratica del prodotto per evitare qualsiasi incidente grave che possa aver luogo nelle prime fasi di utilizzo avendo cura di consultare, apprendere ed approfondire le informazioni rilevanti relative a descrizione, istruzioni di montaggio e utilizzo, avvertenze di sicurezza, manutenzione ed assistenza delle principali componenti installate facendo riferimento ai siti dei fabbricanti specifici segnalati nel presente manuale e/o rivolgendosi al proprio rivenditore per ricevere adeguato supporto in merito alle corrette modalità di utilizzo del prodotto o per essere indirizzato presso un'organizzazione di formazione appropriata.

L'Azienda declina ogni responsabilità diretta o indiretta derivata dal cattivo utilizzo del prodotto, inadempienze tanto relative alle normative stradali quanto alle istruzioni di questo manuale, incidenti e controversie causate dal mancato rispetto delle normative e da azioni illegali.

Questo prodotto deve essere utilizzato per scopi ricreativi, non può essere utilizzato da più di una persona contemporaneamente e non deve essere utilizzato per il trasporto passeggeri.

Non cambiare in alcun modo la finalità di utilizzo del veicolo, questo prodotto non è adatto a fare acrobazie, competizioni, trasportare oggetti, trainare altri veicoli o appendici.

Il livello di pressione sonora di emissione ponderato "A" all'orecchio del conducente è inferiore a 70 dB(A).



**ATTENZIONE**

### Informazioni sulle frequenze

La banda di frequenza di funzionamento del dispositivo Bluetooth® è compresa tra 2,4000 GHz e 2,4835 GHz.

La massima potenza a radiofrequenza trasmessa nelle bande di frequenza è di 100mW.



**ATTENZIONE**

Nel caso in cui, in occasione di montaggio e messa in servizio del prodotto, dovessero essere riscontrati difetti di fabbrica, passaggi non chiari o difficoltà nell'assemblaggio, non guidare la bicicletta a pedalata assistita e contattare il servizio assistenza del proprio rivenditore autorizzato o visitare il sito [www.vr46e-mtb.com/assistenza](http://www.vr46e-mtb.com/assistenza) per ricevere adeguato supporto.



**PERICOLO**

Nonostante l'applicazione dei dispositivi di sicurezza, per un uso sicuro della bicicletta a pedalata assistita si deve prendere nota di tutte le prescrizioni relative alla prevenzione degli infortuni riportate in questo manuale.

Rimanere sempre concentrati durante la guida e non sottovalutare i rischi residui connessi all'uso della bicicletta a pedalata assistita.

## **RESPONSABILITÀ ED INFORMAZIONI GENERALI SULLA GUIDA**

Il conducente ha l'obbligo di usare la bicicletta a pedalata assistita con la massima diligenza e nel pieno rispetto del codice della strada e di tutte le norme in materia ciclistica vigenti nel Paese di circolazione.

Questa bicicletta a pedalata assistita (EPAC) è stata progettata e costruita per essere utilizzata in contesti fuoristradistici; l'utilizzo del prodotto sulla viabilità pubblica, strade pubbliche e piste ciclabili, è subordinato alla relativa dotazione ed equipaggiamento di tutti i dispositivi previsti dal codice della strada e delle normative locali di circolazione vigenti in materia ciclistica.

È importante tenere presente che quando si utilizza la bicicletta a pedalata assistita, anche seguendo questo manuale alla lettera, non si è immuni da lesioni causate da violazioni o azioni inappropriate intraprese nei confronti di altri veicoli, ostacoli o persone. Il cattivo utilizzo del prodotto o il mancato rispetto delle istruzioni di questo manuale possono provocare seri danni.

Il conducente ha l'obbligo di mantenere pulito ed in perfetto stato di efficienza e di manutenzione il prodotto, di eseguire diligentemente i controlli di sicurezza di sua competenza oltre che di conservare tutta la documentazione relativa alla manutenzione del prodotto.

Il conducente deve valutare attentamente le condizioni atmosferiche che potrebbero rendere pericoloso l'utilizzo della bicicletta a pedalata assistita.

Questo prodotto è un veicolo, pertanto, più velocemente si guida, più lo spazio di frenata si allunga. A tal proposito, si consiglia di moderare la velocità e di mantenere una adeguata distanza di frenata nel caso in cui ci si trovi in condizioni climatiche avverse, in caso di circolazione intensa o si transiti su fondi stradali sconnessi ed accidentati (fondi stradali irregolari con buche, avvallamenti ed ostacoli).

Su strade bagnate, scivolose, fangose o ghiacciate, lo spazio di frenata aumenta e l'aderenza diminuisce notevolmente rischiando di far slittare le ruote facendo perdere l'equilibrio rispetto alle strade asciutte.

È necessario quindi condurre il veicolo con maggiore prudenza, mantenere adeguate velocità e distanze di sicurezza da altri veicoli o pedoni.

Fare maggiore attenzione quando si guida su strade sconosciute.

Per la propria sicurezza si consiglia di indossare adeguati dispositivi di protezione (casco, ginocchiere, gomitiere, scarpe adeguate) per proteggersi da eventuali cadute e lesioni mentre si guida il prodotto.

Quando si presta il prodotto, fare indossare dispositivi di sicurezza al conducente e spiegare come utilizzare il veicolo; non prestare il prodotto a persone che non sappiano come utilizzarlo.

Il prodotto è stato progettato per consentire il carico di un peso massimo complessivo (conducente ed eventuale carico trasportato) non superiore a 120 kg.

Evitare in qualsiasi circostanza di utilizzare il prodotto in presenza di carico complessivo trasportato superiore a quanto prescritto per non incorrere nel rischio di deteriorare l'integrità delle componenti strutturali ed elettroniche dello stesso.

La bicicletta a pedalata assistita (EPAC), conformemente a quanto previsto dalla normativa di riferimento vigente EN 15194, è un mezzo di trasporto adibito al trasporto di una sola persona. Il trasporto di un passeggero è ammissibile esclusivamente nell'ambito delle normative vigenti nel Paese di circolazione in merito a: età minima del conducente, età massima del passeggero trasportato, dotazione dispositivi di trasporto passeggero normativamente omologati ed autorizzati. È responsabilità dell'utente accertarsi dell'idoneità dei dispositivi di equipaggiamento del prodotto adibiti al trasporto del passeggero in termini di caratteristiche costruttive, sistemi di sicurezza, sistemi di ancoraggio e della relativa installazione e montaggio sulla bicicletta a pedalata assistita conformemente a quanto previsto dalla struttura della stessa ed entro i limiti di carico previsti. L'utente è inoltre responsabile in merito alla dotazione ed installazione di dispositivi di equipaggiamento del prodotto adibiti al trasporto di oggetti ed animali in conformità a quanto normativamente omologato ed autorizzato nel Paese di circolazione ed a quanto previsto dalla struttura dello stesso ed entro i limiti di carico previsti.

## **ATTENZIONE**

L'installazione sul prodotto di accessori e dispositivi di equipaggiamento, oltre a costituire fattore incidente sulle prestazioni e sulle modalità di utilizzo dello stesso, può in caso di relativa inidoneità essere causa di danni compromettendone il corretto funzionamento e le condizioni di sicurezza in fase di utilizzo.

Per informazioni in merito alla dotazione ed installazione di dispositivi di equipaggiamento adeguati ed idonei al prodotto rivolgersi al proprio rivenditore autorizzato o ad operatori specializzati.

### **Avvertenze per gli utenti**

- La bicicletta a pedalata assistita può essere utilizzata solo da adulti e ragazzi esperti.
- Non assumere alcool o droghe prima di guidare la bicicletta a pedalata assistita.
- Non chiedere alla bicicletta a pedalata assistita prestazioni superiori a quelle per cui è stata progettata.
- Non guidare mai la bicicletta a pedalata assistita con parti smontate.
- Guidare con entrambe le mani sul manubrio.
- Sostituire le parti usurate e/o danneggiate, controllare che le protezioni funzionino nel modo corretto prima dell'utilizzo.
- Tenere lontano i bambini da parti plastiche (inclusi i materiali di imballo) e piccole parti che possono provocare soffocamenti.
- Supervisionare i bambini per assicurarsi che non giochino con il prodotto.
- Eliminare eventuali spigoli taglienti causati dall'utilizzo improprio, rotture o danneggiamenti del prodotto.
- Prestare massima attenzione utilizzando il prodotto in prossimità di pedoni ed avere cura di rallentare e segnalare la propria presenza per evitare di spaventarli sopraggiungendo alle loro spalle.
- Assemblare correttamente il prodotto.

### **MODALITÀ DI UTILIZZO**

La VR46 E-MTB PRO è una bicicletta a pedalata assistita progettata e costruita per essere utilizzata in contesti fuoristradistici, idonea alla guida su sentieri naturali tecnici ed in presenza di elevati dislivelli.

La bicicletta a pedalata assistita è una bicicletta equipaggiata con un motore elettrico ausiliario che si attiva esclusivamente quando si azionano i pedali.

Il motore, quindi, non sostituisce il lavoro muscolare delle gambe del ciclista, ma le aiuta a fare meno fatica, attivandosi nelle modalità previste dal funzionamento delle componenti elettriche ed elettroniche in dotazione al prodotto: batteria, comandi al manubrio, sensori ed elettronica di controllo.

In dettaglio, il motore elettrico è alimentato da una batteria e viene controllato da una centralina che ne gestisce l'erogazione della potenza e la spinta aggiuntiva da fornire al contributo muscolare originato dalla pedalata del conducente in base alla lettura di valori forniti in tempo reale da una serie di sensori ed in funzione dei parametri di gestione inseriti dall'utilizzatore attraverso i comandi al manubrio.

Il motore elettrico in dotazione alla bicicletta a pedalata assistita, conformemente a quanto previsto dai requisiti della Direttiva Europea 2002/24/CE, oltre ad attivarsi esclusivamente in supporto alla funzione di pedalata muscolare fornita dall'utilizzatore ed in modalità direttamente proporzionale alla forza applicata dallo stesso, si disattiverà al raggiungimento dei 25 km/h di velocità.



Ogni modifica dello stato di costruzione può compromettere il comportamento, la sicurezza e la stabilità della bicicletta a pedalata assistita e può condurre ad un incidente.

Altri tipi di impiego, oppure l'ampliamento dell'impiego oltre quello previsto, non corrispondono alla destinazione attribuita dal costruttore; pertanto, il costruttore non può assumersi alcuna responsabilità per danni eventualmente risultanti.

L'autonomia della batteria in dotazione alla bicicletta a pedalata assistita, e quindi il relativo dato di percorrenza in km stimato, può variare sensibilmente a seconda delle specifiche modalità di utilizzo (carico complessivo trasportato, contributo muscolare fornito dal conducente, livello di assistenza elettrica alla pedalata selezionato, frequenza partenze/ripartenze), delle condizioni meccaniche ed elettriche del prodotto (pressione ed usura degli pneumatici, livello di efficienza della batteria) e degli influssi esterni (pendenze e fondo stradale, condizioni atmosferiche).

Prima di ogni utilizzo controllare con attenzione il corretto funzionamento dei freni ed il loro stato di usura, verificare la pressione degli pneumatici, l'usura delle ruote e lo stato di carica della batteria.

Controllare regolarmente il serraggio dei vari elementi imbullonati. I dadi e tutti gli altri fissaggi autoserranti possono perdere la loro efficienza, è quindi necessario controllare periodicamente e stringere questi componenti.

Come tutti i componenti meccanici, anche questo prodotto è soggetto ad usura e forti sollecitazioni. Materiali e componenti diversi possono reagire all'usura o alla fatica da sollecitazione in modi diversi. Se la vita utile di un componente venisse superata, potrebbe rompersi improvvisamente, causando lesioni all'utilizzatore. Qualsiasi forma di crepa, graffio o cambiamento di colorazione in zone molto sollecitate indica che la vita del componente è stata raggiunta e deve essere sostituito.



### **Ambiente di utilizzo**

- La bicicletta a pedalata assistita può essere utilizzata all'esterno, in assenza di condizioni atmosferiche avverse (pioggia, grandine, neve, vento forte, ecc.).
- Temperatura massima ammessa: +40°C
- Temperatura minima ammessa: +0°C
- Umidità massima ammessa: 80%



Le azioni qui di seguito descritte, che ovviamente non possono coprire l'intero arco di potenziali possibilità di "cattivo uso" della bicicletta a pedalata assistita, sono da considerarsi assolutamente vietate.

- Utilizzare la bicicletta a pedalata assistita per impieghi diversi da quelli per i quali è stata costruita.
- Utilizzare la bicicletta a pedalata assistita se il proprio peso è superiore a quello consentito.
- Utilizzare la bicicletta a pedalata assistita sotto l'effetto di alcool o droghe.
- Utilizzare la bicicletta a pedalata assistita in aree soggette a rischio di incendi, esplosioni od in ambienti con atmosfera corrosiva e/o chimicamente attiva.
- Utilizzare la bicicletta a pedalata assistita in presenza di condizioni atmosferiche avverse (pioggia battente, grandine, neve, forte vento, ecc.).
- Utilizzare la bicicletta a pedalata assistita in ambienti scarsamente illuminati.
- Modificare il telaio o la bicicletta in alcun modo e/o limare, forare o rimuovere parti della bicicletta.
- Installare componenti e/o accessori incompatibili con il prodotto per evitare di compromettere l'integrità e la solidità del prodotto.
- Ricaricare la batteria in ambiente troppo caldo o non sufficientemente ventilato.
- Coprire la batteria durante la ricarica.
- Fumare o utilizzare fiamme libere vicino alla zona di ricarica.
- Eseguire qualsiasi intervento di manutenzione con la batteria collegata.
- Inserire gli arti o le dita fra le parti mobili della bicicletta.
- Toccare i freni immediatamente dopo l'uso causa surriscaldamento.
- Permettere che le componenti elettriche ed elettroniche della bicicletta a pedalata assistita entrino a contatto con acqua o altri liquidi.
- Modificare o trasformare in alcun modo il prodotto o le sue parti meccaniche ed elettroniche per evitare il rischio di danneggiamenti strutturali, comprometterne l'efficienza e provocare danni.

Se si rileva qualche difetto di fabbrica, se si rilevano rumori insoliti o qualche anomalia, non utilizzare il veicolo e contatta il proprio rivenditore autorizzato o visitare il sito

[www.vr46e-mtb.com/assistenza](http://www.vr46e-mtb.com/assistenza)

### 3. PANORAMICA DEL PRODOTTO

#### COMPONENTI



1. Sella
2. Reggisella telescopico
3. Collarino reggisella
4. Pneumatico posteriore
5. Pinza freno posteriore (lato opposto)
6. Disco freno posteriore (lato opposto)
7. Ruota posteriore
8. Cassetta
9. Asse passante posteriore
10. Attacco deragliatore (forcellino UDH)
11. Deragliatore posteriore
12. Magnete sensore di velocità
13. Batticatena
14. Catena
15. Corona
16. Pedivella
17. Unità motrice
18. Flip chip
19. Copertura sede batteria
20. Batteria Li-Ion (interna al telaio)
21. Pneumatico anteriore
22. Ruota anteriore
23. Asse passante anteriore
24. Pinza freno anteriore (lato opposto)
25. Disco freno anteriore (lato opposto)
26. Forcella
27. Attacco manubrio
28. Manubrio
29. Leva freno ruota posteriore (lato destro)
30. Comando cambio indicizzato
31. Supporto per attacco display LCD
32. Display LCD
33. Unità di comando remoto display
34. Comando reggisella telescopico
35. Leva freno ruota anteriore (lato sinistro)
36. Serratura blocco/sblocco batteria (lato opposto tubo obliquo)
37. Ammortizzatore posteriore
38. Presa di ricarica batteria a telaio (lato opposto tubo piantone)
39. Numero seriale telaio

## SPECIFICHE TECNICHE

Componente	Marca, Modello
Telaio	PLATUM VR46, alluminio idroformato con sistema flip chip PRO edition
Unità Motrice	BOSCH, Performance Line CX - 250W 36V 85N·m
Batteria	BOSCH, PowerTube 750 Vertical - 36V 20.1Ah 750Wh
Display - Schermo LCD	BOSCH, Kiox 300
Display - Unità di comando remoto	BOSCH, LED Remote
Display - supporto	BOSCH, Display Mount
Cariacabatteria	BOSCH, 4A Charger - 220V-240V 50/60Hz 1.65A - 36V 4.0A
Serratura batteria a telaio	ABUS, BLO BOS IT 3 XPLUS
Forcella	RockShox, Lyrik Ultimate RC2 29" 160mm
Ammortizzatore posteriore	RockShox, Super Deluxe Coil Ultimate 205x65 mm Trunnion - Molla nera
Cambio - Comando 12v Meccanico	SRAM, GX Eagle Trigger Lunar 12v
Cambio - Deragliatore posteriore 12v Meccanico	SRAM, GX Eagle Lunar 12v
Cassetta 12v	SRAM, XG-1275 12v 10-52
Forcellino	SRAM, UDH (Universal Derailleur Hanger)
Catena 12V	SRAM, GX Eagle 12v 120 maglie
Corona	FSA, CR E-BIKE Direct Mount 148 1x34T
Pedivelle	FSA, CK E-BIKE CK-762/IS wider Armset 165mm
Freno idraulico anteriore	SRAM, G2 RE
Freno idraulico posteriore	SRAM, G2 RE
Disco anteriore	SRAM, Centerline 200mm
Disco posteriore	SRAM, Centerline 180mm
Manubrio	FSA, HB MTB COMET riser alloy 15x800mm Ø35mm A0
Attacco manubrio	UUR, AS-235 Ø35mm
Manopole	AMS, Berm black
Serie Sterzo	FSA, HS NO.57E 8mm alloy 1-1/8 to 1.5
Expander	FSA, HSSP Star Nut Alloy flat 1-1/8
Sella	selle sanmarco, Sella Ground Short DNY 140 carro manganese VR46 edition
Reggisella telescopico	cranckbrothers, Adjustable Seatpost Highline 7 170 mm x Ø31.6mm
Comando reggisella telescopico	cranckbrothers, ADJ Highline Remote Premium
Collarino reggisella	PLATUM VR46, Ø34.9mm
Ruota anteriore	FULCRUM, E-METAL 500 30mm x 29" VR46 edition
Ruota posteriore	FULCRUM, E-METAL 500 35mm x 27.5" VR46 edition
Mozzo ruota anteriore	FULCRUM, BOOST™ 15mm thru-axle
Mozzo ruota posteriore	FULCRUM, BOOST™ 12mm thru-axle 148mm
Asse passante ruota anteriore	RockShox, BOOST™ 15x110mm
Asse passante ruota posteriore	PLATUM VR46, BOOST™ 12x148mm
Pneumatico anteriore	PIRELLI, Scorpion™ ENDURO S 29"x2.6 Hard Wall
Pneumatico posteriore	PIRELLI, Scorpion™ E-MTB S 27.5"x2.6 Hyper Wall

Consultare, apprendere ed approfondire le informazioni rilevanti relative ad assemblaggio, uso, regolazioni e tarature, manutenzione e caratteristiche delle principali componenti installate facendo riferimento ai siti dei produttori specifici segnalati nel presente manuale e/o disponibili su [www.vr46e-mtb.com/assistenza](http://www.vr46e-mtb.com/assistenza)



## GEOMETRIA

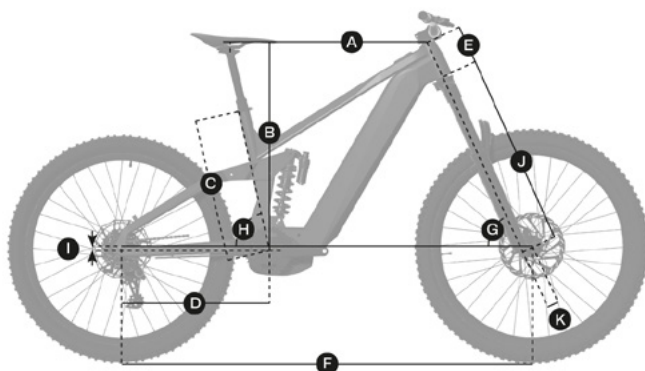

Geometria		VR46 E-MTB PRO M SIZE	VR46 E-MTB PRO L SIZE
A	Lunghezza tubo orizzontale "Centro/Centro" (mm)	570	615
B	Stack (mm)	600	630
C	Lunghezza tubo piantone (mm)	430	455
D	Lunghezza foderi carro posteriore (mm)	450	450
E	Lunghezza tubo sterzo (mm)	110	125
F	Interasse (mm)	1270 / 1275	1295 / 1300
G	Angolo tubo sterzo (°)	65,5 / 64,5	65,5 / 64,5
H	Inclinazione tubo piantone (°)	76 / 75	76 / 75
I	BB Drop (mm)	0 / 15	0 / 15
J	Lunghezza forcella (mm)	575	575
K	Offset forcella (mm)	44	44
	Escursione forcella (mm)	160	160
	Escursione posteriore (mm)	205x65	205x65
	Lunghezza manubrio (mm)	800	800
	Lunghezza pedivella (mm)	165	165

La tabella è rappresentativa della geometria standard del prodotto. Le misure di taglia sono orientative.

## LIMITE DI PESO STRUTTURALE

Descrizione Prodotto	Codice Prodotto	Limite di peso strutturale (kg)
VR46 E-MTB PRO - M SIZE	VR-BI-220002	120
VR46 E-MTB PRO - L SIZE	VR-BI-220005	120

Peso totale massimo (conducente e carico) trasportabile definito e testato per essere supportato a livello strutturale.

## 4. ISTRUZIONI DI MONTAGGIO E MESSA IN SERVIZIO

### UNBOXING

Estrarre con cura la bicicletta dal proprio imballo e provvedere alla rimozione dei materiali di protezione prestando attenzione a non danneggiare le relative parti estetiche e a non forzare cavi e componenti preassemblate. La rimozione dall'imballo ed il successivo posizionamento a terra della bicicletta deve essere eseguita da due persone adulte per garantire l'integrità del prodotto ed evitare il rischio di incorrere in infortuni.



#### ATTENZIONE

I materiali di imballaggio interno del prodotto non sono idonei a sorreggere la bicicletta successivamente all'estrazione dal proprio imballo; utilizzare esclusivamente attrezzature di supporto adeguate a garantire la stabilità della bicicletta durante lo svolgimento dell'attività di montaggio e regolazione necessarie alla relativa messa in servizio (es: cavalletti e/o supporti reggi bici).

Si consiglia di conservare imballo esterno e materiali di imballaggio interno del prodotto per eventuali successive necessità di trasporto e/o spedizione.

Per informazioni in merito alla dotazione ed installazione di dispositivi di equipaggiamento adeguati ed idonei al prodotto rivolgersi al proprio rivenditore autorizzato o ad operatori specializzati.

### Contenuto all'interno dell'imballo del prodotto

Nr.1 VR46 E-MTB PRO con batteria installata

Nr.1 Box Caricabatteria Bosch (fig.4a)

Nr.1 Box Batteria PowerTube 750Wh Bosch\* (fig.4b)

\*utilizzabile per contenere la batteria estratta dalla e-bike per eventuali necessità di trasporto o spedizione via terra.



fig.4a



fig.4b

## Contenuto all'interno del Box Caricabatteria Bosch

Il box è posizionato all'interno del cuneo ferma ruota posteriore all'interno dell'imballo del prodotto (fig.4c)



fig.4c

Nr.1 Caricabatteria Bosch (cod.BPC3400)

Nr.1 Cavo di rete per caricabatteria Bosch

Nr.1 Display Kiox 300 Bosch (cod.BHU3600)

Nr.1 set chiavi per serratura batteria a telaio ABUS (2 chiavi + ABUS ONE KEY Code Card)

Kit Accessori SRAM

Manualistica Componenti

### **ATTENZIONE**

Il prodotto prevede la dotazione esclusiva di 1 set chiavi (2 chiavi + ABUS Code Card) univocamente associato alla serratura a chiave presente sul telaio della bicicletta per permettere blocco e/o sblocco per estrazione della batteria.

Custodire chiave/i ed ABUS ONE KEY Code Card (tessera provvista di codice identificativo indispensabile per consentire duplicazione chiave univocamente associata alla serratura a chiave presente sul telaio della bicicletta) in luogo sicuro avendo cura di evitarne lo smarrimento e la conseguente impossibilità di rimuovere la batteria dal telaio del prodotto.

Non utilizzare il prodotto mantenendo la chiave inserita nella serratura a telaio per prevenire il rischio di furto o danneggiamento accidentale causato da eventuali urti.

In caso di smarrimento o richiesta duplicazione chiave/i contattare il proprio rivenditore autorizzato o rivolgersi al servizio assistenza clienti ABUS ([www.abus.com](http://www.abus.com))

## INSTALLAZIONE DEL MANUBRIO

Verificare che l'attacco manubrio sia posizionato frontalmente ed allineato al tubo orizzontale del telaio della bicicletta (fig.4d)

Utilizzando una chiave con inserto a brugola esagonale 4mm allentare e rimuovere le quattro viti di fissaggio del frontalino presente sull'estremità dell'attacco manubrio (fig.4e).

Inserire il manubrio nell'apposito alloggiamento in posizione centrale (fig.4f) e posizionare il frontalino dell'attacco manubrio precedentemente rimosso nella sua posizione originaria avvitando leggermente ed alternativamente le viti di fissaggio per regolare il corretto posizionamento del manubrio nella sequenza indicata nell'immagine. Finalizzare l'operazione serrando le viti (fig.4g).



fig.4d



fig.4e



fig.4f



fig.4g



## REGOLAZIONE DEL REGGISELLA TELESCOPICO

Prima di regolare l'altezza della sella è necessario estendere completamente il reggisella telescopico procedendo come segue:

- posizionare il pollice della mano sinistra sulla leva del comando del reggisella telescopico (fig.4h) e la mano destra sulla sella (fig.4i);
- premere la leva del comando del reggisella telescopico e simultaneamente utilizzare la mano destra per controllare il movimento verso l'alto della sella sino a completa estensione del reggisella.



fig.4h



fig.4i

Usando una chiave con inserto a brugola esagonale 4mm allentare le due viti di fissaggio del collarino reggisella ed estrarre il reggisella sino ad impostare l'altezza della sella desiderata e successivamente provvedere a serrare leggermente le viti di fissaggio del collarino reggisella (fig.4j)



fig.4j

Allineare il posizionamento della sella con la linea centrale del tubo orizzontale del telaio della bicicletta.

Finalizzare l'operazione serrando le viti del collarino reggisella applicando una coppia di serraggio raccomandata non superiore a 7 N·m.



### **Limite minimo di inserimento del reggisella**

È severamente vietato estrarre il reggisella dal tubo piantone del telaio oltre il livello minimo di inserimento indicato sullo stesso (fig.4k) per evitare il rischio di causare danni strutturali alla bicicletta (telaio e/o reggisella) ed incorrere in seri infortuni.



fig.4k



Durante la regolazione dell'altezza, spingere o tirare il cavo del reggisella in eccesso attraverso la porta del cavo nella parte anteriore della bicicletta, secondo necessità.

### **PNEUMATICI**

Gli pneumatici devono essere gonfiati, controllati e rigonfiati periodicamente utilizzando una pompa con un manometro di precisione.

Gonfiare gli pneumatici fino alla pressione desiderata facendo esclusivamente riferimento all'intervallo di pressione indicato sul fianco dello pneumatico.



È severamente vietato gonfiare il pneumatico oltre la pressione massima indicata sul fianco dello stesso o il limite di pressione massimo specificato dal produttore della ruota, a seconda di quale sia il valore inferiore.

Il mancato rispetto di questa avvertenza di pericolo può causare la fuoriuscita dello pneumatico dal cerchio e provocare gravi lesioni personali.

## Installazione pedali (non inclusi)

Trattandosi di un prodotto altamente performante la VR46 E-MTB PRO non viene fornita di questo componente. Ogni ciclista sarà libero di installare sul prodotto il modello di pedali di proprio gradimento avendo cura di rispettare le seguiti istruzioni in fase di installazione.

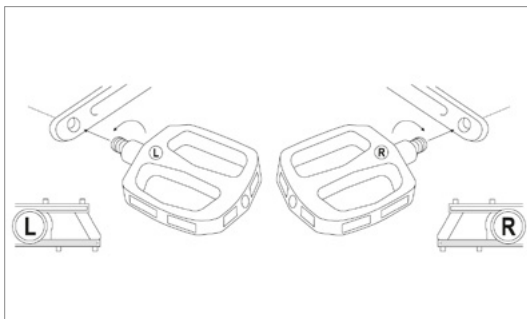

Individuare il pedale di destra (contrassegnato con la lettera R) ed il pedale di sinistra (contrassegnato con la lettera L).

Installare il pedale di destra (R) inserendo il perno filettato del pedale nella pedivella corrispondente presente sul lato destro della bicicletta ed avendo cura di avvitare in senso orario (ruotare in direzione della ruota anteriore) sino a relativo serraggio da eseguire utilizzando la tipologia di utensile adeguata al modello di pedale installato.

Installare il pedale di sinistra (L) inserendo il perno filettato del pedale nella pedivella corrispondente presente sul lato sinistro della bicicletta ed avendo cura di avvitare in senso antiorario (ruotare in direzione della ruota anteriore) sino a relativo serraggio da eseguire utilizzando la tipologia di utensile adeguata al modello di pedale installato.



### ATTENZIONE

Verificare e controllare regolarmente il corretto serraggio dei vari elementi imbullonati, delle viti di fissaggio, sganci rapidi ed assi passanti oltre ad un controllo generale che tutte le parti siano in ordine.

I dadi e tutti gli altri fissaggi autoserranti possono perdere la loro efficienza, è quindi necessario controllare periodicamente e serrare questi componenti.

I valori delle coppie di serraggio consigliate per il fissaggio delle specifiche componenti presenti sul prodotto sono individuabili in corrispondenza dei relativi elementi.

Una coppia di serraggio corretta (viti, bulloni, dadi) è fondamentale per la sicurezza. Se viene applicata una forza non sufficiente, la tenuta non è garantita. Una forza eccessiva può rovinare le filettature o causare l'allungamento, la deformazione o la rottura del dispositivo di fissaggio. In entrambi i casi, una coppia di serraggio non corretta può portare a perdite di controllo e cadute.

Dove indicato, controllare che ogni vite sia serrata alla coppia specificata.

Dopo il primo utilizzo e successivamente in modo regolare, ricontrollare il serraggio di ogni vite per garantire un fissaggio sicuro dei componenti.

La verifica del corretto serraggio delle componenti attraverso sistemi a leva, in assenza di indicazioni tecnicamente precise dei relativi valori, può avvenire testando che la relativa componente oggetto di fissaggio non sia mobile e/o instabile se sottoposta ad energico tentativo di rimozione e/o estrazione

e verificando che la leva di serraggio presenti una adeguata resistenza in fase di chiusura (tale da lasciare un segno sul palmo della mano adibita a serraggio leva, cosiddetto "imprint on palm") e, successivamente alla chiusura, richieda si eserciti una notevole forza per permettere relativa apertura.

### INSTALLAZIONE DISPLAY KIOX 300

Posizionare il Display Kiox 300 (fig.4l) sul gancetto a molla del bordo anteriore del supporto per attacco display, Display Mount, e successivamente premere il lato inferiore del display sul supporto sino ad ottenere relativo bloccaggio attraverso l'occhiello per il cinturino di fissaggio (fig.4m).



fig.4l



fig.4m

Per rimuovere il display farlo scorrere verso il manubrio sino alla posizione di sblocco dell'occhiello per il cinturino di fissaggio dal supporto per attacco display, permettendo relativo sollevamento e successiva estrazione (fig.4n)



fig.4n

## ATTIVAZIONE BOSCH e-BIKE SYSTEM

Completato il montaggio dei componenti non assemblati ed eseguiti i preliminari controlli di sicurezza sulla bicicletta sarà possibile attivare il Bosch e-Bike System per testarne il regolare funzionamento attraverso la pressione del tasto di accensione/spegnimento (On/Off) presente sull'unità di Comando LED Remote (fig.4o) del Display Kiox 300, posizionato sul manubrio ed alimentato dalla batteria installata, che permette il controllo dei dati e la gestione completa di tutte le funzionalità elettriche ed elettroniche del prodotto.



fig.4o

### **ATTENZIONE**

Consultare con attenzione i Manuali d'Use Originali relativi alle specifiche componenti del Bosch e-Bike System in dotazione al prodotto in merito a descrizione, istruzioni di montaggio e utilizzo, avvertenze di sicurezza, manutenzione ed assistenza; si veda:

#### **Display Kiox 300 (cod.BHU3600)**

[www.bosch-ebike.com/it/help-center/manuals/istruzioni-per-l-uso-kiox-300-e82](http://www.bosch-ebike.com/it/help-center/manuals/istruzioni-per-l-uso-kiox-300-e82)



#### **Comando LED Remote (cod.BRC3600)**

[www.bosch-ebike.com/it/help-center/manuals/istruzioni-per-l-uso-led-remote-e83](http://www.bosch-ebike.com/it/help-center/manuals/istruzioni-per-l-uso-led-remote-e83)



## Display Mount (cod.BDS3250)

[www.bosch-ebike.com/it/help-center/manuals/istruzioni-per-l-uso-display-mount-e84](http://www.bosch-ebike.com/it/help-center/manuals/istruzioni-per-l-uso-display-mount-e84)



### ATTENZIONE

Verificato che il sistema Bosch e-Bike System si sia attivato e sia correttamente funzionante eseguire il primo ciclo di ricarica della batteria.

## PROCEDURA DI RICARICA DELLA BATTERIA

La batteria PowerTube 750Wh installata sul prodotto viene fornita solo parzialmente carica.

Per garantire la piena potenza della batteria, preventivamente al primo utilizzo, eseguire un ciclo di ricarica completa della batteria avvalendosi esclusivamente del caricabatteria in dotazione al prodotto (fig.4p).



fig.4p

## Caricabatteria (cod.BPC3400)

1. Caricabatteria
2. Cavo di rete
3. Presa del caricabatteria
4. Connettore del cavo di rete
5. Spinotto del cavo di rete
6. Connettore di ricarica del caricabatteria

## Istruzioni per la ricarica con batteria inserita nel telaio e Display Kiox 300 installato

Accertarsi che la bicicletta a pedalata assistita sia spenta e che il caricabatteria, il connettore di ricarica, lo spinotto del cavo di rete e la presa per connettore di ricarica della batteria presente sul telaio siano asciutti.

Collegare lo spinotto del cavo di rete alla presa della rete elettrica (220V-240V ~ 50/60Hz).

Sollevare la copertura della presa di ricarica della batteria presente sul telaio ed innestare il connettore di ricarica del caricabatteria nella presa di ricarica avviando la procedura di ricarica della batteria (fig.4q).



fig.4q

Durante il processo di ricarica della batteria il progressivo livello di carica viene visualizzato contestualmente sullo schermo del Display Kiox 300 e sull'unità di Comando LED Remote attraverso i relativi indicatori del livello di carica della batteria e contestualmente sullo schermo del Display Kiox 300.

Ciascun LED acceso con luce fissa corrisponde a circa il 20% di ricarica; il LED lampeggiante indica il successivo 20% in fase di ricarica.

In seguito al completamento del ciclo di ricarica della batteria, lo schermo del Display Kiox 300 e l'unità di Comando LED Remote si spegneranno e disattiveranno immediatamente terminando l'operazione di ricarica.

Scollegare il caricabatteria attraverso lo spinotto del cavo di rete dalla presa della rete elettrica ed il connettore di ricarica del caricabatteria dalla presa di ricarica della batteria presente sul telaio della bicicletta per permettere la disattivazione automatica della batteria.

 **ATTENZIONE**

Nel caso in cui non si provvedesse a scollegare il caricabatteria dalla presa di ricarica della batteria, dopo alcune ore, il processo di ricarica si riattiverà, verificando il livello di carica della batteria e, all'occorrenza, avvierà nuovamente la procedura di ricarica sino ad ulteriore completamento. Al termine della procedura di ricarica coprire con cura la presa del connettore di carica presente sul telaio con l'apposita copertura per evitare eventuali infiltrazioni di sporco o di acqua.

Quando si carica la batteria, verificare sempre che il connettore di ricarica del caricabatteria sia completamente inserito e che lo spinotto del cavo di rete sia completamente inserito nella presa elettrica. Una connessione allentata può potenzialmente essere all'origine di incendi.

Per la ricarica della batteria, leggere e rispettare le istruzioni per l'uso del caricabatteria. La batteria si può ricaricare con qualsiasi livello di carica. Un'interruzione dell'operazione di ricarica non danneggia la batteria.

La batteria è dotata di un sistema di sorveglianza della temperatura, che ne consente la ricarica nel solo campo di temperatura fra 0 °C e 40 °C.

Nel caso in cui non fosse possibile eseguire la procedura di ricarica della batteria inserita nella bicicletta procedere all'estrazione della stessa dal telaio ed operare il processo di ricarica in un luogo adatto nelle modalità descritte nella specifica sezione del manuale d'uso e manutenzione (Capitolo 5).

 **ATTENZIONE**

Consultare con attenzione i Manuali d'Uso Originali relativi alle specifiche componenti del Bosch e-Bike System in dotazione al prodotto in merito a descrizione, istruzioni di montaggio e utilizzo, avvertenze di sicurezza, manutenzione ed assistenza; si veda:

**Caricabatteria (cod.BPC3400)**

[www.bosch-ebike.com/it/help-center/manuals/istruzioni-per-l-uso-charger-e86](http://www.bosch-ebike.com/it/help-center/manuals/istruzioni-per-l-uso-charger-e86)



**Batteria PowerTube 750Wh (cod.BBP3771)**

[www.bosch-ebike.com/it/help-center/manuals/istruzioni-per-l-uso-powertube-750-e85](http://www.bosch-ebike.com/it/help-center/manuals/istruzioni-per-l-uso-powertube-750-e85)





## AGGIORNAMENTO SOFTWARE BOSCH e-BIKE SYSTEM

Dopo aver completato il primo ciclo di ricarica della batteria si consiglia di installare l'app eBike Flow sul proprio device e provvedere ad aggiornare immediatamente lo stato del sistema Bosch e-Bike System in dotazione alla propria VR46 E-MTB PRO.

L'app eBike Flow connette il conducente alla propria VR46 E-MTB PRO e connette la stessa al mondo digitale permettendo il controllo di tutte le funzioni del sistema Bosch e-Bike System e consentendo la personalizzazione, l'ampliamento e l'aggiornamento continuo del prodotto.



### Procedura di collegamento VR46 E-MTB PRO - app eBike Flow

Dopo aver installato l'app eBike Flow sul proprio device sarà possibile il collegamento della propria VR46 E-MTB PRO con l'app tramite Bluetooth®.

Attivare il Bosch e-Bike System del prodotto premendo il relativo tasto di accensione/spegnimento (On/Off) presente sull'unità di Comando LED Remote avendo cura di non avviare la marcia.

Avviare l'abbinamento Bluetooth® tenendo ulteriormente premuto il medesimo tasto di On/Off per un periodo di tempo non inferiore a 3 secondi e sino ad apparizione spia LED lampeggiante blu sull'unità di Comando LED Remote.

Confermare la richiesta di collegamento sull'app.

Consultare con attenzione la Guida Originale Bosch relativa a procedura di installazione, istruzioni e panoramica delle funzioni relativa all'app eBike Flow disponibile su:

[www.bosch-ebike.com/it/prodotti/ebike-flow-app](http://www.bosch-ebike.com/it/prodotti/ebike-flow-app)



### ATTENZIONE

Nel caso in cui, in occasione di montaggio e messa in servizio del prodotto, dovessero essere riscontrati difetti di fabbrica, passaggi non chiari o difficoltà nell'assemblaggio, non guidare la bicicletta a pedalata assistita e contattare il servizio assistenza del proprio rivenditore autorizzato o visitare il sito [www.vr46e-mtb.com/assistenza](http://www.vr46e-mtb.com/assistenza) per ricevere adeguato supporto.

Consultare, apprendere ed approfondire le informazioni rilevanti relative ad assemblaggio, uso, manutenzione e caratteristiche delle principali componenti installate facendo riferimento ai siti dei produttori specifici segnalati nel presente manuale e/o disponibili su [www.vr46e-mtb.com/assistenza](http://www.vr46e-mtb.com/assistenza)

Rivolgendosi al proprio rivenditore per ricevere adeguato supporto in merito alle corrette modalità di utilizzo del prodotto o per essere indirizzato presso un'organizzazione di formazione appropriata.

## 5. BOSCH INTELLIGENT e-BIKE SYSTEM

Il sistema intelligente Bosch e-Bike System installato sulla VR46 E-MTB PRO porta nel futuro digitale della bicicletta a pedalata assistita. L'app eBike Flow, la Batteria, il Display, l'Unità di comando e l'Unità Motrice sono completamente connessi in rete nel sistema intelligente ed attraverso aggiornamenti over-the-air periodici, vengono continuamente aggiornati e migliorati con nuove funzioni.

Sia per andare al lavoro che sul trail nel weekend, i componenti, ottimizzati con precisione dal punto di vista tecnico ed estetico, consentono all'utilizzatore di personalizzare la propria esperienza di guida e di portare il divertimento al livello successivo.

Per ulteriori informazioni ed approfondimenti si consiglia di visionare la presentazione completa del BOSCH INTELLIGENT e-BIKE SYSTEM disponibile su:

[www.bosch-ebike.com/it/prodotti/il-sistema-intelligente](http://www.bosch-ebike.com/it/prodotti/il-sistema-intelligente)



### Componenti BOSCH INTELLIGENT e-BIKE SYSTEM

L'Unità Motrice **Performance Line CX** è un sistema di trazione potente e dinamico che garantisce facilità di utilizzo e una sensazione di pedalata unica per spingere il ciclista al limite, per un divertimento ancora maggiore su terreni tecnicamente impegnativi. Nel sistema intelligente, l'unità motrice è completamente collegata in rete con gli altri componenti installati sulla propria eBike.

Con l'app eBike Flow, è possibile utilizzare funzioni digitali come l'activity-tracking e l'eBike Lock e mantenere l'eBike aggiornata anche in futuro.

**Kiox 300** è il Display per il sistema intelligente, azionabile in modo intuitivo tramite l'Unità di Comando LED Remote, estremamente compatto e con schermo a colori facile da leggere, resistente agli spruzzi e alla polvere. Completamente connesso in rete nel sistema intelligente, riceve continuamente nuove funzioni attraverso l'app eBike Flow.

L'Unità di Comando **LED Remote** collega l'eBike all'app eBike Flow; estremamente ergonomico ed intuitivo, consente di accedere facilmente a tutti i dati di guida importanti permettendo alle mani del ciclista di mantenersi saldamente sul manubrio. Grazie al sistema intelligente, il LED Remote consente di effettuare in modo autonomo gli aggiornamenti per l'eBike.

La Batteria **PowerTube 750Wh** rappresenta la versione più potente e duratura della serie di batterie agli ioni di litio integrabili Bosch PowerTube, concepita per affrontare salite ed avventure lunghe ed impegnative sui trail.

L'app **eBike Flow** connette il conducente alla propria VR46 E-MTB PRO e connette la stessa al mondo digitale permettendo il controllo di tutte le funzioni del sistema Bosch e-Bike System e consentendo la personalizzazione, l'ampliamento e l'aggiornamento continuo del prodotto.

**! ATTENZIONE**

Consultare con attenzione i Manuali d'Uso Originali relativi alle specifiche componenti del Bosch e-Bike System in dotazione al prodotto in merito a descrizione, istruzioni di montaggio e utilizzo, avvertenze di sicurezza, manutenzione ed assistenza disponibili su:

[www.bosch-ebike.com/it/help-center/manuals/2022](http://www.bosch-ebike.com/it/help-center/manuals/2022)



## UNITÀ MOTRICE PERFORMANCE LINE CX

L'Unità Motrice (fig.5a) assiste la pedalata sino a quando i pedali vengono azionati.

Se i pedali non vengono azionati, l'assistenza è inattiva.

La potenza del motore dipende sempre dalla forza esercitata durante la pedalata.

Impiegando poca forza, l'assistenza sarà inferiore rispetto all'impiego di molta forza. Questo vale indipendentemente dal livello di assistenza.

Il motore si disattiva automaticamente a velocità superiori ai 25 km/h; quando la velocità scende sotto ai 25 km/h, il propulsore si riattiva.

La velocità di andatura viene rilevata e calcolata direttamente dall'unità motrice attraverso un sensore sensibile al campo magnetico generato dal magnete per cerchio (fig.5b) installato sulla ruota posteriore in corrispondenza della valvola della camera d'aria dello pneumatico.

La VR46 E-MTB PRO si potrà sempre utilizzare anche senza assistenza, come una normale bicicletta, disattivando il sistema eBike, oppure commutando il livello di assistenza su OFF.

Lo stesso varrà in caso di batteria scarica.

La funzione di ausilio alla spinta consentirà di spingere l'eBike senza che sia necessario l'azionamento dei pedali ad opera dell'utilizzatore, a velocità ridotta e generando un'autonoma rotazione dei pedali.



fig.5a



fig.5b



## ATTENZIONE

Consultare con attenzione il Manuale d'Uso Originale in merito a descrizione, istruzioni di montaggio e utilizzo, avvertenze di sicurezza, manutenzione ed assistenza dell'Unità Motrice Performance Line CX (cod.BDU3741):

[www.bosch-ebike.com/it/help-center/manuals/istruzioni-per-l-uso-performance-line-cx-e87](http://www.bosch-ebike.com/it/help-center/manuals/istruzioni-per-l-uso-performance-line-cx-e87)



### DISPLAY KIOX 300

Il computer di bordo Kiox 300 (fig.5c), posizionato sul manubrio attraverso il relativo supporto, Display Mount, alimentato dalla batteria installata sulla eBike, permette il controllo dei dati e la gestione completa di tutte le funzionalità elettriche ed elettroniche del prodotto.

Il funzionamento del display e il controllo dei dati avvengono mediante la digitazione dei tasti di selezione dell'unità di comando, Comando LED Remote, ubicata sul lato sinistro del manubrio.



fig.5c

Per poter utilizzare pienamente il computer di bordo Kiox 300 è necessario un device compatibile con l'app eBike Flow.

## ! ATTENZIONE

Consultare con attenzione il Manuale d'Uso Originale in merito a descrizione, istruzioni di montaggio e utilizzo, avvertenze di sicurezza, manutenzione ed assistenza del Display Kiox 300 (cod. BHU3600): [www.bosch-ebike.com/it/help-center/manuals/istruzioni-per-l-uso-kiox-300-e82](http://www.bosch-ebike.com/it/help-center/manuals/istruzioni-per-l-uso-kiox-300-e82)



## COMANDO LED REMOTE

L'unità di comando LED Remote (fig.5d) è destinata al controllo del sistema eBike Bosch e del Display Kiox 300 in dotazione al prodotto e permette la connessione all'app eBike Flow installata sul device dell'utilizzatore tramite Bluetooth®.

La panoramica seguente mostra il significato dei tasti presenti sull'unità di comando LED Remote per l'indicazione dei dati sul Display Kiox 300.

Il medesimo tasto di selezione attiva funzioni differenti in base alla durata della pressione esercitata dall'utilizzatore.



1. Tasto accensione/spengimento (On/Off)
2. Tasto di selezione
3. Spie LED per l'indicazione del livello di carica residua della batteria
4. Spia LED ABS (opzionale)
5. Spia LED per l'indicazione del livello di assistenza alla pedalata selezionata
6. Collarino installazione a manubrio
7. Presa di diagnosi (esclusivamente a scopo di manutenzione)
8. Tasto riduzione livello di assistenza alla pedalata (-) / attivazione funzione di ausilio alla spinta
9. Tasto aumento livello di assistenza alla pedalata (+)
10. Tasto riduzione luminosità / selezione indietro
11. Tasto aumento luminosità / selezione avanti
12. Sensore luce ambientale

**ATTENZIONE**

Consultare con attenzione il Manuale d'Uso Originale in merito a descrizione, istruzioni di montaggio e utilizzo, avvertenze di sicurezza, manutenzione ed assistenza del comando LED Remote (cod.BRC3600):

[www.bosch-ebike.com/it/help-center/manuals/istruzioni-per-l-uso-led-remote-e83](http://www.bosch-ebike.com/it/help-center/manuals/istruzioni-per-l-uso-led-remote-e83)



## DISPLAY MOUNT

Il Display Mount, supporto per attacco display, è progettato per collegare meccanicamente ed elettricamente il Display Kiox300 al Bosch e-Bike System del prodotto.

Consultare con attenzione il Manuale d'Uso Originale in merito a descrizione, istruzioni di montaggio e utilizzo, avvertenze di sicurezza, manutenzione ed assistenza del Display Mount (cod. BDS3250):

[www.bosch-ebike.com/it/help-center/manuals/istruzioni-per-l-uso-display-mount-e84](http://www.bosch-ebike.com/it/help-center/manuals/istruzioni-per-l-uso-display-mount-e84)



## BATTERIA POWER TUBE 750Wh

La VR46 E-MTB PRO avvia ed alimenta le proprie funzioni elettriche ed elettroniche attraverso la batteria agli ioni di litio Bosch modello PowerTube 750Wh versione Vertical (fig.5e) completamente integrata all'interno del tubo obliquo del telaio.



fig.5e

1. Tasto di accensione/spengimento (On/Off)
2. Indicatore di funzionamento e livello di carica residua della batteria
3. Presa per connettore di ricarica
4. Meccanismo di ritenuta batteria

## Indicatore del livello di carica della batteria

A batteria attivata, i LED dell'indicatore del livello di carica segnalano il livello di carica residua della batteria; ciascun LED corrisponde a circa il 20 % della capacità.

Visionare il livello di carica residua della batteria premendo il tasto On/Off per 5 secondi circa.

La presenza di 5 LED accesi è indicativa del massimo livello di carica della batteria.

A batteria attivata e correttamente installata sulla VR46 E-MTB PRO il livello di carica verrà inoltre visualizzato sullo schermo del Display Kiox 300 e sull'unità di Comando LED Remote attraverso i relativi indicatori del livello di carica della batteria.

Se la capacità della batteria è inferiore al 5%, tutti i LED dell'indicatore del livello di carica presenti sulla batteria si spegneranno, ma sarà ancora attiva la funzione di visualizzazione su display e unità di comando.



### ATTENZIONE

La batteria è dotata del sistema «Electronic Cell Protection (ECP)», che la protegge da scaricamento completo, sovraccarica, surriscaldamento e cortocircuito.

In caso di pericolo, la batteria si disattiverà automaticamente, tramite un interruttore automatico.

Se verrà rilevato un difetto della batteria, 2 LED dell'indicatore del livello di carica lampeggeranno.

In tale caso, rivolgersi al servizio assistenza del proprio rivenditore autorizzato.

La batteria può essere rimossa dalla bicicletta per prevenirne il furto, per la ricarica o per essere conservata nelle condizioni ottimali.

## Estrazione della batteria

Accertarsi che la bicicletta a pedalata assistita sia spenta.

Rimuovere la copertura della sede batteria presente nella parte inferiore del tubo obliquo del telaio spingendo verso il basso il relativo dispositivo di blocco/sblocco (fig.5f).

Introdurre la chiave in dotazione nella serratura presente sul telaio e ruotarla in senso orario sino a posizione di sblocco da eseguire con ulteriore scatto di rotazione in senso orario permettendo alla batteria di sganciarsi dalla base della propria sede a telaio (fig.5g).

Completare la procedura di estrazione della batteria intervenendo sul sistema di sgancio presente sul meccanismo di ritenuta presente sulla batteria e provocandone l'istantanea espulsione dal telaio avendo cura di predisporre la relativa presa con attenzione per evitarne la caduta a terra (fig.5h).



fig.5f



fig.5g



fig.5h

### **Inserimento della batteria**

Introdurre la chiave in dotazione nella serratura presente sul telaio e ruotarla in senso orario sino a posizione di sblocco. Inserire la batteria nella propria sede a telaio, dal basso verso l'alto, avendo cura di innestare correttamente la relativa presa per connettore di ricarica nel connettore di ricarica installato nel telaio (fig.5i).

Completare l'inserimento della batteria a telaio premendola sino a relativo bloccaggio nella propria sede nella parte inferiore del tubo obliquo (fig.5j).

Ruotare la chiave in senso antiorario sino a posizione di blocco e procedere a relativa estrazione dalla serratura confermando buon esito della procedura di installazione eseguita.

Montare la copertura della sede batteria procedendo al corretto inserimento nella parte inferiore e successivamente operando il relativo fissaggio nella parte superiore attraverso il dispositivo di blocco/sblocco (fig.5k).



fig.5i





fig.5j



fig.5k

### **Ricarica della Batteria PowerTube 750Wh**

La batteria PowerTube 750Wh Bosch deve essere ricaricata esclusivamente con il caricabatteria originale Bosch in dotazione al prodotto; si veda Caricabatteria 4A Bosch BPC3400.

Visionare la specifica sezione del manuale d'uso e manutenzione (Capitolo 4) e consultare con attenzione il Manuale d'Uso Originale in merito a descrizione, istruzioni di montaggio e utilizzo, avvertenze di sicurezza, manutenzione ed assistenza del Caricabatteria (cod.BPC3400)

[www.bosch-ebike.com/it/help-center/manuals/istruzioni-per-l-uso-charger-e86](http://www.bosch-ebike.com/it/help-center/manuals/istruzioni-per-l-uso-charger-e86)



### **Procedura di ricarica della batteria estratta dal telaio**

Accertarsi che il caricabatteria, il connettore di ricarica, lo spinotto del cavo di rete e la presa per connettore di ricarica della batteria siano asciutti.

Collegare lo spinotto del cavo di rete alla presa della rete elettrica (220V-240V ~ 50/60Hz) ed innestare il connettore di ricarica del caricabatteria nella presa di ricarica avviando la procedura di ricarica della batteria.

Durante il processo di ricarica della batteria il progressivo livello di carica viene visualizzato attraverso l'accensione dei LED dell'indicatore del livello di carica della batteria. Ciascun LED acceso con luce fissa corrisponde a circa il 20% di ricarica; il LED lampeggiante indica il successivo 20% in fase di ricarica.

Non appena la batteria sarà completamente carica, i LED si spegneranno segnalando la conclusione del processo di ricarica.

Scollegare il caricabatteria attraverso lo spinotto del cavo di rete dalla presa della rete elettrica ed il connettore di ricarica del caricabatteria dalla presa di ricarica della batteria per permettere la disattivazione automatica della batteria.



Nel caso in cui non si provvedesse a scollegare il caricabatteria dalla presa di ricarica della batteria, dopo alcune ore, il processo di ricarica si riattiverà, verificando il livello di carica della batteria e, all'occorrenza, avvierà nuovamente la procedura di ricarica sino ad ulteriore completamento.

Quando si carica la batteria, verificare sempre che il connettore di ricarica del caricabatteria sia completamente inserito e che lo spinotto del cavo di rete sia completamente inserito nella presa elettrica. Una connessione allentata può potenzialmente essere all'origine di incendi.

Per la ricarica della batteria, leggere e rispettare le istruzioni per l'uso del caricabatteria.

La batteria si può ricaricare con qualsiasi livello di carica.

Un'interruzione dell'operazione di ricarica non danneggia la batteria.

La batteria è dotata di un sistema di sorveglianza della temperatura, che ne consente la ricarica nel solo campo di temperatura fra 0 °C e 40 °C.

Se la batteria si trova fuori dal campo della temperatura di ricarica, 3 LED dell'indicatore del livello di carica lampeggeranno. Scollegare la batteria dal caricabatteria e lasciarla adattare alla temperatura ambiente. Collegare nuovamente la batteria al caricabatteria solamente quando lo stesso avrà raggiunto la temperatura di ricarica ammessa.

### **Procedura di ricarica della batteria inserita nel telaio**

Operare il processo di ricarica nelle modalità descritte nella specifica sezione del manuale d'uso e manutenzione (Capitolo 4).



Consultare con attenzione il Manuale d'Uso Originale in merito a descrizione, istruzioni di montaggio e utilizzo, avvertenze di sicurezza, manutenzione ed assistenza della Batteria PowerTube 750Wh (cod.BBP3771)

[www.bosch-ebike.com/it/help-center/manuals/istruzioni-per-l-uso-powertube-750-e85](http://www.bosch-ebike.com/it/help-center/manuals/istruzioni-per-l-uso-powertube-750-e85)



## APP eBIKE FLOW

L'app eBike Flow connette il conducente alla propria VR46 E-MTB PRO e connette la stessa al mondo digitale permettendo il controllo di tutte le funzioni del sistema Bosch e-Bike System e consentendo la personalizzazione, l'ampliamento e l'aggiornamento continuo del prodotto.



Consultare con attenzione la Guida Originale Bosch relativa a procedura di installazione, istruzioni e panoramica delle funzioni relativa all'app eBike Flow disponibile su:

[www.bosch-ebike.com/it/prodotti/ebike-flow-app](http://www.bosch-ebike.com/it/prodotti/ebike-flow-app)

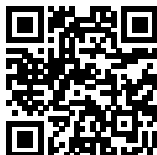

## 6. NOTE GENERALI PER L'UTILIZZO E LA REGOLAZIONE DEI COMPONENTI

Prima di utilizzare la bicicletta a pedalata assistita, oltre a verificare stato di carica e corretta installazione della batteria, per consentire una adeguata messa in strada e garantire un utilizzo efficiente e sicuro del prodotto, è sempre opportuno controllare attentamente ogni parte provvedendo ad eseguire i necessari interventi di regolazione delle relative componenti meccaniche, direttamente od avvalendosi del supporto di operatori specializzati, si vedano: regolazione e serraggio sella e reggisella, regolazione e serraggio manubrio ed attacco manubrio, regolazione freni, regolazione cambio, lubrificazione catena ed ingranaggi, verifica ruote e pressione pneumatici, verifica generale del corretto serraggio delle viti di fissaggio, sganci rapidi e assi passanti oltre ad un controllo generale che tutte le parti siano in ordine.



### ATTENZIONE

Consultare, apprendere ed approfondire le informazioni rilevanti relative ad assemblaggio, uso, regolazioni e tarature, manutenzione e caratteristiche delle principali componenti installate facendo riferimento ai siti dei produttori specifici segnalati nel presente manuale e/o disponibili su [www.vr46e-mtb.com/assistenza](http://www.vr46e-mtb.com/assistenza)

Rivolgersi al proprio rivenditore per ricevere adeguato supporto in merito alle corrette modalità di utilizzo del prodotto o per essere indirizzato presso un'organizzazione di formazione appropriata.

### SELLA

La posizione sulla bicicletta è molto importante per garantire il miglior comfort di utilizzo del prodotto, per permettere un corretto esercizio della pedalata e per evitare problemi di sicurezza. Per questa ragione è importante che la sella ed il relativo reggisella siano posizionati e regolati nelle modalità adeguate alla fisionomia del ciclista.

In generale si consiglia di regolare l'altezza della sella verificando che appoggiando il piede sul pedale posizionato nel punto più basso della rotazione la gamba corrispondente sia quasi completamente distesa.

Per regolare l'avanzamento e l'inclinazione della sella è necessario allentare il relativo sistema di fissaggio presente nel reggisella permettendo di predisporre la posizione gradita e successivamente ripristinare il corretto serraggio del sistema di fissaggio per evitare eventuali giochi e movimenti.

### MANUBRIO

Per regolare posizionamento ed inclinazione del manubrio intervenire allentando il sistema di serraggio presente sull'attacco manubrio, ruotare il manubrio sino a definizione della posizione gradita e provvedere a fissarlo stringendo il sistema di serraggio sino ad evitare che lo stesso risulti mobile.

### FRENI

L'impianto frenante installato sul prodotto prevede la presenza di freni a disco idraulici azionabili sulla ruota anteriore e sulla ruota posteriore attraverso le corrispondenti leve posizionate sul manubrio.

La leva del freno ubicata sul lato destro del manubrio aziona il freno posteriore permettendo l'arresto della ruota posteriore, al contrario la leva del freno ubicata sul lato sinistro del manubrio aziona il freno anteriore permettendo l'arresto della ruota anteriore.

Le leve dei freni, anteriore e posteriore, devono essere regolate in funzione delle specifiche esigenze dell'utilizzatore, ubicate ed orientate in modo da massimizzarne l'ergonomia favorendo una posizione naturale della mano e delle dita adibite al relativo azionamento, minimizzando forza e tempistica necessarie per permettere l'attivazione della frenata e mantenendo la possibilità di avere una buona modulazione.

È possibile personalizzare la posizione delle leve dei freni intervenendo sui relativi collarini di tenuta sul manubrio sino a definire la collocazione gradita ed adattando la distanza della leva rispetto alla manopola agendo sulla relativa vite di registro.

Il progressivo stato di usura delle pastiglie dei freni installate sulle relative pinze, riducendone lo spessore, richiederà alle corrispondenti leve del freno una corsa maggiore per esercitare la stessa forza frenante e sarà automaticamente compensato dal sistema di valvole in dotazione all'impianto frenante garantendo la medesima efficienza di frenata sino ad esaurimento e necessaria sostituzione delle pastiglie.



#### **ATTENZIONE**

Controllare il funzionamento dei freni con una prova di frenatura a bassa velocità (max 6km/h) in una zona libera da ostacoli prima di ogni utilizzo.

Nel caso in cui si avvertisse una perdita di efficienza, prima o durante la guida, non utilizzare il prodotto e rivolgersi al proprio rivenditore autorizzato o presso un operatore specializzato per un'adeguata ispezione dell'impianto frenante.

## **CAMBIO E TRASMISSIONE**

Il sistema di cambio meccanico in dotazione al prodotto è indicizzato e permette di modificare il rapporto di marcia e lo sviluppo metrico della pedalata agendo sul dispositivo di comando presente sul manubrio determinando lo spostamento laterale della catena sul corrispondente pignone della cassetta installata sulla ruota posteriore attraverso il relativo deragliatore.

Regolare il posizionamento del comando del cambio in modo che sia facilmente raggiungibile con le dita della mano destra permettendo una presa salda della stessa sulla manopola del manubrio.

Verificare il corretto funzionamento del cambio e la relativa regolazione oltre allo stato di pulizia ed adeguata lubrificazione della catena e degli ingranaggi della trasmissione.

Verificare corretta installazione e serraggio del forcellino cambio universale SRAM UDH.



#### **ATTENZIONE**

Non ingrassare nessuna parte dell'UDH ed evitare di serrare il bullone UDH con una ruota installata poiché ciò aumenterà la coppia sull'asse e sul bullone UDH.

## **PNEUMATICI**

Verificare la pressione di gonfiaggio degli pneumatici utilizzando una pompa con un manometro di precisione facendo riferimento allo specifico intervallo di valori minimo e massimo riportato sul fianco degli stessi (il valore della pressione adeguata dovrà essere personalizzata in base al peso trasportato, alle condizioni atmosferiche e del fondo stradale).

## RUOTE

Verificare che le ruote siano centrate rispetto al telaio e alla forcella, ruotino liberamente e non abbiano oscillazioni laterali.

Verificare integrità ed adeguato tensionamento dei raggi e la regolare installazione e serraggio degli assi passanti.

L'asse anteriore per tutti i modelli VR46 E-MTB PRO è 15x110mm e viene fornito con la forcella.

L'asse posteriore di 12x148mm viene fornito con il telaio.



### ATTENZIONE

Le VR46 E-MTB PRO possono essere fornite esclusivamente di ruote compatibili con il formato BOOST™.

## SOSPENSIONI

Le sospensioni in dotazione alla VR46 E-MTB PRO, forcella ed ammortizzatore posteriore, sono prerregolate in fase di assemblaggio del prodotto e costituiscono un sistema completo con il telaio. Infatti, il telaio VR46 E-MTB PRO è progettato in combinazione con le sospensioni e le parti di supporto che vengono installate in fabbrica e la relativa configurazione è fondamentale per ottenere la migliore esperienza di guida su una bicicletta biammortizzata.

Per personalizzare la regolazione delle sospensioni, partendo dalla configurazione di fabbrica, è indispensabile eseguire diverse prove e trovare la soluzione che meglio si addice alle specifiche esigenze dell'utilizzatore, in funzione del prodotto, dello stile di guida e dell'ambiente di utilizzo.



### ATTENZIONE

Gli interventi di regolazione delle sospensioni richiedono un'approfondita conoscenza dei componenti, così come l'uso di attrezzature e lubrificanti specifici.

La non corretta esecuzione dell'intervento può causare danneggiamenti e compromettere il corretto funzionamento dei relativi componenti.

## FLIP CHIP

In funzione del terreno o delle preferenze dell'utilizzatore, la geometria della VR46 E-MTB PRO può essere configurata diversamente modificando la posizione del Flip Chip (fig. 6a), variando l'angolo di sterzo e l'altezza del movimento centrale.

Tutte le VR46 E-MTB PRO vengono assemblate con sistema Flip Chip in posizione "Alta".



fig. 6a

### **Flip Chip in posizione “Alta”:**

determina un angolo di sterzo più chiuso e pone il ciclista in una posizione di guida più aggressiva per affrontare tratti in salita. Inoltre, un movimento centrale più alto migliora il gioco dei pedali, consentendo di pedalare su terreni rocciosi con meno colpi di pedali; ideale per terreni più lenti, più stretti e più tecnici.



Posizione Alta

### **Flip Chip in posizione “Bassa”:**

determina un angolo di sterzo più aperto offrendo alla bicicletta una maggiore stabilità ed una maggiore sicurezza su terreni più ripidi avanzando la posizione della ruota anteriore. Inoltre, un'altezza inferiore del movimento centrale abbassa il baricentro della bicicletta e del ciclista, rendendolo ancora più stabile ad alte velocità; ideale per terreni più veloci e più aperti.



Posizione Bassa



### **In caso di caduta**

Eventuali cadute possono sottoporre la bicicletta ed i relativi componenti ad elevate sollecitazioni, pertanto, prima di riprendere a pedalare, occorre verificare che non vi siano danni legati all'accaduto; si veda:

- verificare che telaio e forcella non presentino rotture, pieghe e/o crepe
- verificare che manubrio ed attacco manubrio non siano deformati o rotti
- verificare che i cerchi siano ancora centrati nel telaio e nella forcella facendo girare la ruota
- verificare che gli pneumatici siano integri

- verificare che il cambio ed il deragliatore posteriore funzionino correttamente con tutti i rapporti senza entrare in contatto con i raggi e che la catena non cada fuori sede;
- verificare che la sella sia stabile

Su alcuni componenti potrebbero non essere visibili segni di danni o cedimenti dopo un urto od una caduta. Si consiglia di rivolgersi presso un operatore specializzato per un'adeguata ispezione del prodotto prima di procedere al successivo utilizzo dello stesso.



Non riprendere l'utilizzo della bicicletta se vi è anche solo il minimo dubbio che qualcosa possa essere stato danneggiato.



Nel caso in cui, in occasione di montaggio e messa in servizio del prodotto, dovessero essere riscontrati difetti di fabbrica, passaggi non chiari o difficoltà nell'assemblaggio, non guidare la bicicletta a pedalata assistita e contattare il servizio assistenza del proprio rivenditore autorizzato o visitare il sito [www.vr46e-mtb.com/assistenza](http://www.vr46e-mtb.com/assistenza) per ricevere adeguato supporto.

Prima di utilizzare la bicicletta, questa deve essere montata in modo corretto e controllata in tutte le sue parti. Eventuali danni dovuti a montaggio, regolazioni o manutenzione errate non sono coperti dalla garanzia. Per ulteriori informazioni, supporto tecnico, assistenza e per consultare i termini generali di garanzia rivolgersi al proprio rivenditore autorizzato o visitare il sito [www.vr46e-mtb.com/assistenza](http://www.vr46e-mtb.com/assistenza)



## 7. NOTE GENERALI SULLA MANUTENZIONE, PULIZIA, CONSERVAZIONE E TRASPORTO

### MANUTENZIONE

Per assicurare e mantenere nel tempo un buon livello di sicurezza e funzionalità del prodotto è necessario provvedere a sottoporre lo stesso a controlli regolari e manutenzione periodica.

Alcune operazioni di controllo e manutenzione possono essere eseguite direttamente dall'utilizzatore o da chiunque abbia basiche attitudini meccaniche, manualità e disponga degli strumenti adeguati.

Altre operazioni richiedono la competenza e l'utensileria specifica di un operatore qualificato. Il rivenditore potrà fornire tutte le informazioni relative agli interventi di controllo eseguibili direttamente dall'utilizzatore e suggerire quali interventi di manutenzione ordinaria siano da eseguire periodicamente in funzione dell'intensità e delle condizioni di utilizzo del prodotto.



#### ATTENZIONE

Per informazioni generali riguardanti la manutenzione delle principali componenti installate sulla bicicletta, consultare i manuali di uso e manutenzione dei produttori specifici segnalati nel presente manuale e/o disponibili su [www.vr46e-mtb.com/assistenza](http://www.vr46e-mtb.com/assistenza) e rivolgersi al proprio rivenditore autorizzato per ricevere adeguato supporto od per essere indirizzato presso un operatore specializzato.

Tutte le operazioni di manutenzione devono essere eseguite con la batteria staccata ed avendo cura di appoggiare la bicicletta su un cavalletto da officina o su una struttura di supporto adeguata.

Le varie parti che compongono il prodotto sono soggette a varie forme di usura da utilizzo.

In particolare, si suggerisce di eseguire ispezioni regolari e manutenzione periodica delle seguenti componenti: pneumatici, ruote, freni, cambio, catena, reggisella, sospensioni e telaio.

Gli **pneumatici** installati sul prodotto sono soggetti al fisiologico consumo del battistrada che può essere accentuato da specifiche modalità ed ambiente di utilizzo e sono sottoposti al naturale indurimento nel tempo della miscela della gomma che li compone.

Verificare costantemente la corretta pressione delle camere d'aria installate all'interno degli pneumatici per ridurre il rischio di forature, limitarne il processo di deterioramento e garantire un utilizzo maggiormente sicuro e performante del prodotto.

Ispezionare periodicamente lo stato di usura ed invecchiamento/deterioramento degli pneumatici e provvedere all'eventuale necessario intervento di sostituzione con pneumatici dotati delle medesime caratteristiche.

Il corretto stato di manutenzione delle **ruote**, soggette ad usura da utilizzo, prevede che sia periodicamente verificato che le stesse siano correttamente installate e centrate, il tensionamento dei raggi sia omogeneo ed adeguatamente effettuato in base al tipo di cerchio; gli assi passanti dovranno essere integri e correttamente serrati; i cuscinetti dei mozzi dovranno essere ispezionati, puliti e lubrificati od eventualmente sostituiti se necessario.

L'integrità dei cerchi in dotazione al prodotto deve essere costantemente oggetto di verifica per accertare l'esclusione di deformazioni, ammaccature, crepe e/od altri segni di corrosione e danneggiamento che ne rendano necessaria la sostituzione per ragioni di sicurezza.

Ruote e cuscinetti devono essere sottoposti a manutenzione secondo le raccomandazioni del fabbricante, in genere ogni 50/90 ore o 6/9 mesi di utilizzo.

Per garantire il mantenimento di un buono livello di funzionamento dei **freni**, oltre a verificare regolarmente lo stato di usura ed integrità dei dischi e delle pinze, eseguire la periodica sostituzione delle pastiglie dei freni installate sulle relative pinze al raggiungimento di uno spessore non inferiore a 1mm. Riscontrando un calo di efficienza nella frenata, sarà necessario provvedere allo spurgo od alla sostituzione del fluido idraulico presente nel circuito dell'impianto idraulico.

Il corretto funzionamento della trasmissione della bicicletta a pedalata assistita è garantito da una adeguata manutenzione e regolazione delle relative componenti.

Il sistema di **cambio** a cavo in dotazione al prodotto, essendo un componente molto sollecitato durante l'uso e lavorando in conseguenza di una tensione meccanica, è portato a perdere la regolazione; la permanenza e/o il ripristino delle corrette condizioni di funzionamento del cambio indicizzato sono garantite da adeguati interventi di regolazione del deragliatore (viti di fine-corsa) e registrazione del cavo di cambio.

La **catena** ed i relativi ingranaggi della trasmissione sono soggetti ad usura da utilizzo e, per garantirne l'integrità ed il corretto funzionamento in termini di fluidità e silenziosità, devono essere regolarmente puliti e lubrificati con prodotti specifici, adeguati alla stagionalità ed alle modalità di utilizzo del prodotto e periodicamente sostituiti.

Eseguire l'intervento di lubrificazione esclusivamente dopo aver adeguatamente pulito e sgrassato le parti interessate e, successivamente, in modo particolare nella fattispecie di utilizzo di lubrificanti oleosi, avendo cura di eliminare la presenza di eventuali eccedenze di lubrificante.

Il **reggisella** telescopico richiede, oltre a costante controllo serraggi, intervento di pulizia da polvere e detriti concentrando l'attenzione sulla zona di tenuta e attorno al tubo di scorrimento dopo ogni utilizzo. Provvedere a periodica ispezione e lubrificazione delle componenti interni secondo le raccomandazioni del fabbricante presso operatori specializzati, in genere ogni 150-170 ore di utilizzo.

Le **sospensioni** anteriori e posteriori, richiedendo un'approfondita conoscenza dei componenti, così come l'uso di attrezzature e lubrificanti specifici, dovranno essere sottoposte a periodica ispezione per verificarne la corretta funzionalità ed efficienza a cura di operatori specializzati.

La forcella e l'ammortizzatore posteriore devono essere sottoposti a manutenzione secondo le raccomandazioni del fabbricante, in genere ogni 50 ore o 6 mesi di utilizzo.

Il **telaio** del prodotto deve essere ispezionato con regolarità per escludere la presenza di eventuali sintomi di fessurazione e/o cosiddetta "fatica dei materiali" e permettendo un tempestivo intervento di riduzione e/o eliminazione dei rischi di danneggiamento e/o rottura.

Si consiglia di controllare attentamente ogni parte elemento di fissaggio presente sul prodotto provvedendo ad eseguire preventiva e periodica verifica generale del corretto serraggio dei dadi autoserranti e delle viti di fissaggio che possono perdere la loro efficienza a seguito di utilizzo e nel corso del tempo.

Dopo ogni intervento di manutenzione, ordinaria e/o straordinaria, è obbligatoria una verifica sul perfetto funzionamento di tutti i comandi.



## ATTENZIONE

### Note per la manutenzione

Ogni intervento di manutenzione deve avvenire con la batteria scollegata.

Durante ogni fase di manutenzione gli operatori devono essere dotati dell'equipaggiamento antinfortunistico necessario.

Gli utensili utilizzati per la manutenzione devono essere idonei e di buona qualità.

Non usare benzina o solventi infiammabili come detergenti, ma ricorrere sempre a solventi non infiammabili e non tossici.

Limitare al massimo l'uso dell'aria compressa e proteggersi con occhiali aventi ripari laterali.

Non ricorrere mai all'uso di fiamme libere come mezzo di illuminazione quando si procede ad operazioni di verifica o di manutenzione.

Dopo ogni intervento di manutenzione o regolazione accertarsi che non rimangano attrezzi o corpi estranei fra gli organi di movimento della bicicletta a pedalata assistita.

## Ricambi

Utilizzare sempre parti originali.

L'uso di parti di ricambio non originali può provocare danni e causare malfunzionamenti del prodotto ed eventuali incidenti con conseguenze gravi.

Rivolgersi al proprio rivenditore autorizzato per ricevere adeguato supporto e/o per essere indirizzato presso un operatore specializzato per garantire le corrette modalità di intervento necessarie per l'installazione delle specifiche parti di ricambio del prodotto.



### ATTENZIONE

L'installazione di parti di ricambio non originali può danneggiare il prodotto e determinare l'esclusione dello stesso dal campo di applicazione delle condizioni di garanzia.

## PULIZIA

La pulizia della bicicletta, oltre a facilitare l'individuazione di eventuali difetti presenti nei componenti installati, assicura una maggiore longevità, meno usura e migliori prestazioni.

L'esposizione a sporcizia, salsedine (tipica in caso di utilizzo in località marittime), sale antigelo e particolari condizioni climatiche avverse possono provocare la corrosione galvanica dei componenti e contribuire ad accelerare l'usura delle superfici e dei cuscinetti. Pertanto, la bicicletta deve essere pulita regolarmente e sottoposta a una manutenzione periodica da parte di un operatore specializzato.

Per pulire il prodotto, dopo averlo spento, utilizzare preferibilmente una spugna e/o un panno morbido e acqua, con eventuale aggiunta di un detergente neutro specifico ed avendo particolare cura nel maneggiare le parti elettriche ed elettroniche.

È assolutamente vietato indirizzare getti di acqua in pressione verso le parti elettriche.

Prima di procedere alla pulizia di tali componenti accertarsi che tutti i cavi elettrici siano ben connessi e che su ogni porta rimasta libera sia presente l'apposito tappo di chiusura.

Ispezionare la porta di ricarica della batteria presente sul telaio per l'eventuale accumulo di sporcizia e pulire l'interno usando una spazzola morbida o aria a bassa pressione; prima di collegare il caricabatterie per la successiva ricarica del prodotto, assicurarsi che tutti i contatti e le porte siano asciutti e puliti.

Dopo il lavaggio, è importante asciugare tutte le componenti lavate, nonché il telaio e le superfici frenanti con un secondo panno morbido e/od asciugare completamente con aria compressa a bassa pressione e verificare che non sia rimasta umidità residua sui componenti elettrici.

Se sono presenti macchie sul corpo del prodotto, pulirle con un panno umido. Se le macchie persistono, applicarvi sopra del sapone neutro, spazzolarle con uno spazzolino, quindi pulire con un panno umido.

Non pulire il prodotto con alcol, benzina, cherosene o altri solventi chimici corrosivi e volatili per evitare di danneggiarlo in modo grave.



### ATTENZIONE

Tutte le operazioni di pulizia della bicicletta a pedalata assistita devono essere preferibilmente eseguite con la batteria estratta; in tal caso, prima di reinstallare la batteria, assicurarsi che la stessa e le superfici interne del vano di alloggiamento della batteria nel tubo obliquo del telaio siano completamente asciutte e pulite.



Le infiltrazioni d'acqua nella batteria possono comportare danni ai circuiti interni, rischio di incendio o di esplosione. Se si ha il dubbio che ci sia un'infiltrazione d'acqua nella batteria, sospendere immediatamente l'utilizzo della batteria e restituirla al servizio di assistenza tecnica o presso il rivenditore per un controllo.

## CONSERVAZIONE E DEPOSITO

Nel caso in cui la bicicletta a pedalata assistita dovesse essere immagazzinata e conservata per lunghi periodi di inattività sarà necessario il relativo deposito in un ambiente chiuso, in un luogo secco, fresco e possibilmente arieggiato, avendo cura di effettuare le seguenti operazioni:

- Eseguire una pulizia generale della bicicletta a pedalata assistita.
- Rimuovere la batteria in dotazione alla bicicletta a pedalata assistita dal proprio alloggiamento e conservarla in un ambiente asciutto, arieggiato e lontano da materiali infiammabili (ad esempio materiali che potrebbero esplodere in fiamme), preferibilmente a una temperatura compresa tra 10°C e 20°C.
- Proteggere i contatti elettrici esposti con prodotti antiossidanti.
- Ingrassare tutte le superfici non protette da vernici o trattamenti anticorrosione.



Non conservare o depositare il prodotto e/o la batteria all'aperto o all'interno di un veicolo per un periodo di tempo prolungato. Luce del sole eccessiva, surriscaldamento e freddo eccessivo accelerano l'invecchiamento delle gomme e compromettono la vita utile sia del prodotto che della batteria. Non esporlo a pioggia o acqua, né immergerlo e lavarlo con acqua.

### Conservazione e deposito della batteria

Se si prevede di non utilizzare la batteria per periodi superiori ai 3 mesi, conservarla ad un livello di carica compreso tra il 30 % e il 60 % circa.

Nel caso in cui la batteria venga conservata scarica per lunghi periodi, nonostante la ridotta autoscarica, ciò comporterà danni alla batteria stessa e la relativa capacità di carica verrà fortemente ridotta.

## TRASPORTO

Per garantire la sicurezza del trasporto della bicicletta, interna all'abitacolo del veicolo adibito al trasporto od esterno (es: portabiciclette), oltre a provvedere alla preventiva rimozione della batteria e delle componenti accessorie installate sulla stessa, eseguire il relativo ancoraggio attraverso l'utilizzo di adeguati materiali di fissaggio (fasce o cavi) e dispositivi di aggancio in buono stato ed installati in modo da non danneggiare il telaio, i cavi e le altre parti del prodotto.

È responsabilità dell'utente accertarsi dell'idoneità delle attrezzature adibite al trasporto del prodotto attraverso la dotazione ed installazione di dispositivi in conformità a quanto normativamente omologato ed autorizzato nel Paese di circolazione.

Accertarsi che tutti i cavi elettrici siano ben connessi e che le porte di connessione siano chiuse e protette al pari di tutte le componenti elettriche ed elettroniche con materiali idonei a prevenire il rischio di eventuale esposizione ed infiltrazione di acqua.



Il trasporto della batteria deve effettuarsi rispettando la normativa vigente e con i mezzi di trasporto consentiti.

### **Sollevamento**

Il peso della bicicletta a pedalata assistita suggerisce il relativo sollevamento ad opera di due persone adulte operando con estrema cautela per evitare il rischio di procurare danni alle persone (schiacciamenti ed infortuni) e alle cose (urti ed impatti).



L'Azienda non risponde di rotture dovute al sollevamento e/o al trasporto della bicicletta a pedalata assistita dopo la consegna.

## 8. GARANZIA

Il conducente si assume tutti i rischi relativi al mancato utilizzo di un casco e di altri dispositivi di protezione. Il conducente ha l'obbligo di rispettare le normative locali vigenti in relazione:

1. all'età minima consentita per il conducente,
2. alle restrizioni sulla tipologia dei conducenti che possono utilizzare il prodotto
3. a tutti gli altri aspetti normativi

Il conducente ha altresì obbligo di mantenere pulito ed in perfetto stato di efficienza e di manutenzione il prodotto, di eseguire diligentemente i controlli di sicurezza di sua competenza come descritti nelle sezioni precedenti, di non manomettere il prodotto in nessun modo e di conservare tutta la documentazione relativa alla manutenzione.

L'Azienda non risponde dei danni causati e non è in alcun modo responsabile dei danni provocati a cose o persone nelle fattispecie in cui:

- il prodotto venga utilizzato in modo improprio o non conforme a quanto riportato nel manuale di istruzioni;
- il prodotto, in seguito all'acquisto, venga alterato o manomesso in tutti o in alcuni dei suoi componenti.

In caso di malfunzionamento del prodotto per cause non imputabili a comportamenti scorretti del conducente e nel caso in cui si voglia consultare i termini generali di garanzia si prega di contattare il proprio rivenditore o di visitare il sito [www.vr46e-mtb.com/assistenza](http://www.vr46e-mtb.com/assistenza)

Sono sempre esclusi dal campo di applicazione della Garanzia Legale dei Prodotti eventuali guasti o malfunzionamenti causati da fatti accidentali e/o ascrivibili a responsabilità dell'Acquirente ovvero da un uso del Prodotto non conforme alla sua destinazione d'uso e/o a quanto previsto nella documentazione tecnica allegata al Prodotto, ovvero dovuti a mancata regolazione delle parti meccaniche, naturale usura dei materiali logorabili o causati da errori di assemblaggio, carenza di manutenzione e/o da utilizzo dello stesso non conforme alle istruzioni.

Sono, per esempio, da considerarsi esclusi dalla Garanzia Legale relativa ai Prodotti:

- i danni causati da urti, cadute accidentali o collisioni, forature;
- i danni causati da utilizzo, esposizione o rimessaggio in ambiente non adeguato (es: presenza di pioggia e/o fango, esposizione all'umidità o fonte di calore eccessiva, contatto con la sabbia o con altre sostanze);
- i danni causati da mancata regolazione per messa in strada e/o manutenzione di parti meccaniche, freni, manubrio, pneumatici ecc.; l'errata installazione e/o l'errato assemblaggio di parti e/o componenti;
- la naturale usura dei materiali logorabili: freni a disco (es: pastiglie, pinze, dischi, guaine), pneumatici, guarnizioni, cuscinetti, luci LED e lampadine, manopole, parti in gomma, cablaggi dei connettori dei cavi, mascherine e adesivi, ecc.;
- la manutenzione impropria e/o l'uso improprio della batteria del Prodotto;
- la manomissione e/o la forzatura di parti del Prodotto;
- la manutenzione o la modificazione scorretta o non adeguata del Prodotto;
- l'utilizzo improprio del Prodotto (es: carico eccedente, uso in competizioni e/o per attività commerciali di affitto o noleggio);
- manutenzioni, riparazioni e/o interventi tecnici sul Prodotto effettuati da soggetti terzi non autorizzati;
- danni ai Prodotti derivanti dal trasporto, ove effettuato a cura dell'Acquirente;
- danni e/o difetti derivanti dall'uso di parti di ricambio non originali.

Invitiamo a consultare la versione più aggiornata dei termini di garanzia disponibile su [www.vr46e-mtb.com/assistenza](http://www.vr46e-mtb.com/assistenza)

## 9. INFORMAZIONI SULLO SMALTIMENTO



### **Trattamento del dispositivo elettrico o elettronico a fine vita (applicabile in tutti i paesi dell'Unione Europea ed in altri sistemi europei con sistema di raccolta differenziata)**

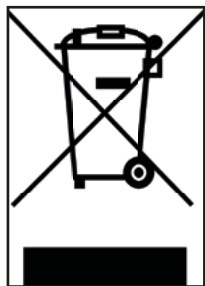

Questo simbolo sul prodotto o sulla confezione indica che il prodotto non deve essere considerato come un normale rifiuto domestico, ma deve invece essere consegnato ad un punto di raccolta appropriato per il riciclo di apparecchi elettrici ed elettronici (RAEE).

Assicurandovi che questo prodotto sia smaltito correttamente, voi contribuirete a prevenire potenziali conseguenze negative per l'ambiente e per la salute che potrebbero altrimenti essere causate dal suo smaltimento inadeguato.

Il riciclo dei materiali aiuta a conservare le risorse naturali.

Per informazioni più dettagliate circa il riciclo e lo smaltimento di questo prodotto potete contattare il servizio locale di smaltimento rifiuti oppure il punto vendita dove lo avete acquistato.

In ogni caso occorre effettuare lo smaltimento secondo la normativa vigente nel Paese d'acquisto.

In particolare, i consumatori hanno l'obbligo di non smaltire i RAEE come rifiuti urbani, ma devono partecipare alla raccolta differenziata di questa tipologia di rifiuti attraverso due modalità di consegna:

- Presso i Centri di Raccolta comunali (anche dette Eco-piazzole, isole ecologiche), direttamente o tramite i servizi di raccolta delle municipalizzate, ove questi siano disponibili.
- Presso i punti di vendita di nuove apparecchiature elettriche ed elettroniche.

Qui si possono consegnare gratuitamente i RAEE di piccolissime dimensioni (con il lato più lungo inferiore a 25 cm), mentre quelli di dimensioni maggiori possono essere conferiti in modalità 1 contro 1, ovvero consegnando il vecchio prodotto nel momento in cui se ne acquista uno nuovo di pari funzioni.

Inoltre, la modalità 1 contro 1 è sempre garantita durante l'atto di acquisto da parte del consumatore di una nuova AEE, indipendentemente dalla dimensione del RAEE.

In caso di smaltimento abusivo di apparecchiature elettriche o elettroniche potrebbero essere applicate le specifiche sanzioni previste dalla normativa vigente in materia di tutela ambientale.

Qualora i RAEE contengano pile o accumulatori, questi devono essere rimossi e soggetti ad una specifica raccolta differenziata.



## ATTENZIONE

### **Trattamento delle batterie esauste (applicabile in tutti i paesi dell'Unione Europea ed in altri sistemi europei con sistema di raccolta differenziata)**

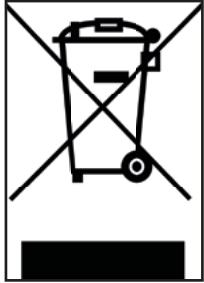

Questo simbolo sul prodotto o sulla confezione indica che la batteria non deve essere considerata un normale rifiuto domestico. Su alcuni tipi di batterie questo simbolo potrebbe essere utilizzato in combinazione con un simbolo chimico.

I simboli chimici del Mercurio (Hg) o del Piombo (Pb) sono aggiunti se la batteria contiene più dello 0,0005% di mercurio o dello 0,004% di piombo.

Assicurandovi che le pile-batterie siano smaltite correttamente, voi contribuirete a prevenire potenziali conseguenze negative per l'ambiente e per la salute che potrebbero altrimenti essere causate dal loro smaltimento inadeguato. Il riciclaggio dei materiali aiuta a conservare le risorse naturali. In caso di prodotti che, per motivi di sicurezza, prestazione o protezione dei dati richiedano un collegamento fisso ad una pila/batteria interna, la stessa dovrà essere sostituita solo da personale di assistenza qualificato.

Consegnare il prodotto a fine vita a punti di raccolta idonei allo smaltimento di apparecchiature elettriche ed elettroniche: questo assicura che anche la pila al suo interno venga trattata correttamente.

Per informazioni più dettagliate circa lo smaltimento della pila-batteria esausta o del prodotto, potete contattare il servizio locale di smaltimento rifiuti oppure il punto vendita dove lo avete acquistato.

In ogni caso occorre effettuare lo smaltimento secondo la normativa vigente nel Paese d'acquisto.

Qualora i RAEE contengano pile o accumulatori, questi devono essere rimossi e soggetti ad una specifica raccolta differenziata.





## Dichiarazione di Conformità CE

in conformità all'Allegato II 1.A della Direttiva 2006/42/CE

**La presente dichiarazione di conformità è rilasciata sotto la responsabilità esclusiva del fabbricante.**

**Fabbricante:** FABRIK s.r.l.  
Via Antonio Meucci s/n, 61033, Fermignano (PU), Italia

**Mandatario:** Platum By MT Distribution S.r.l.  
Via Bargellino 10, 40012, Calderara di reno (BO), Italia

**Persona autorizzata a costituire il fascicolo tecnico:** Platum By MT Distribution S.r.l.  
Via Bargellino 10, 40012, Calderara di reno (BO), Italia

Oggetto della dichiarazione:

Modello	Denominazione generica	Denominazione commerciale	Trademark	Numero di serie e/o lotto
VR-BI- 220002	Bicicletta elettrica a pedalata assistita (e-bike)	VR46 E-MTB PRO M SIZE	VR46	D2K48652 - D3Bxxxx
VR-BI- 220005	Bicicletta elettrica a pedalata assistita (e-bike)	VR46 E-MTB PRO L SIZE	VR46	D3B01036 - D3Bxxxx

**L'oggetto della dichiarazione descritto sopra è conforme a tutte le disposizioni pertinenti delle seguenti Direttive:**

Direttiva 2006/42/CE relativa alle macchine.

Direttiva 2014/53/EU concernente l'armonizzazione delle legislazioni degli Stati membri relative alla compatibilità elettromagnetica.

Direttiva 2011/65/UE sulla restrizione dell'uso di determinate sostanze pericolose nelle apparecchiature elettriche ed elettroniche.

**Sono state applicate le seguenti norme armonizzate o specifiche tecniche:**

EN ISO 12100:2010	EN 63000:2018
EN 15194:2017	EN 62479:2010
EN 300 328 V2.2.2	EN 63000:2018

**Luogo**  
Calderara di Reno (BO), Italia

**Data**  
04/05/2023

**Nome, ruolo, firma**  
Alessandro Summa, CEO

M.T. DISTRIBUTION SRL  
Via Bargellino, 10/10c  
40012 CALDERARA DI RENO (BO)  
Cod. Fisc. 04177060375 P. IVA 04177060375  
Partita IVA 04177060375



Dichiarazione di conformità originale

# **VR46 E-MTB Pro**

## **Notice d'instructions**

### **Instructions originales**

Nous vous remercions pour avoir choisi ce produit.  
Pour toute information, support technique, assistance et pour consulter  
les conditions générales de garantie, adressez-vous à votre revendeur ou  
visitez le site

[www.vr46e-mtb.com/en/](http://www.vr46e-mtb.com/en/)

# Table des matières

## **1. INTRODUCTION**

- Informations générales
- Service d'assistance
- Note légale sur l'utilisation
- Forme graphique des consignes de sécurité

## **2. CONSIGNES D'UTILISATION ET DE SÉCURITÉ**

- Règles générales de sécurité
- Responsabilité et informations générales sur la conduite
- Mode d'emploi

## **3. VUE D'ENSEMBLE DU PRODUIT**

- Composants
- Spécifications techniques
- Géométrie
- Limite de poids structurel

## **4. INSTRUCTIONS DE MONTAGE ET DE MISE EN SERVICE**

- Déballage
- Installation du guidon
- Réglage de la tige de selle télescopique
- Pneus
- Installation de l'Écran Kiox 300
- Activation de Bosch e-Bike System
- Procédure de recharge de la batterie
- Mise à jour du logiciel Bosch e-Bike System

## **5. BOSCH INTELLIGENT e-BIKE SYSTEM**

- Unité Motrice Performance Line CX
- Écran Kiox 300
- Commande LED Remote
- Display Mount
- Batterie PowerTube 750Wh
- App eBike Flow

## **6. NOTES GÉNÉRALES POUR L'UTILISATION ET LE RÉGLAGE DES COMPOSANTS**

- Selle
- Guidon
- Freins
- Boîte de vitesses et transmission
- Pneus
- Roues
- Suspensions
- Flip Chip

## **7. NOTES GÉNÉRALES SUR L'ENTRETIEN, LE NETTOYAGE, LA CONSERVATION ET LE TRANSPORT**

- Entretien
- Nettoyage
- Conservation et Stockage
- Transport

## **8. GARANTIE**

## **9. INFORMATIONS SUR L'ÉLIMINATION**

« La force mentale fait partie du caractère, elle ne peut pas être étudiée de manière théorique. On est forts lorsqu'on arrive à rester tranquille et à s'amuser même quand les choses ne vont pas, et si on arrive à ne jamais perdre la confiance en soi et dans le travail d'équipe. »

A stylized, handwritten signature in black ink, consisting of several loops and a final flourish that resembles the number '46'.

*Valentino Rossi*

VR46 E-MTB naît de l'esprit de compétition et de défi envers soi-même et envers les autres, mais surtout de l'envie de mettre à l'épreuve ses capacités de conduite dans chaque condition en tout-terrain.

L'expérience de conduite est unique, grâce au design exclusif du cadre tout suspendu entièrement conçu en Italie et à la géométrie personnalisable avec le système « Flip Chip ».

Le moteur Bosch de dernière génération et les composants haut de gamme des plus grandes marques du secteur complètent l'équipement pour offrir une distribution de la puissance et un pédalage fluides.

Dépassez vos limites, en profitant d'un contrôle en descente au top de sa catégorie et en surmontant en toute sécurité les pentes les plus escarpées.

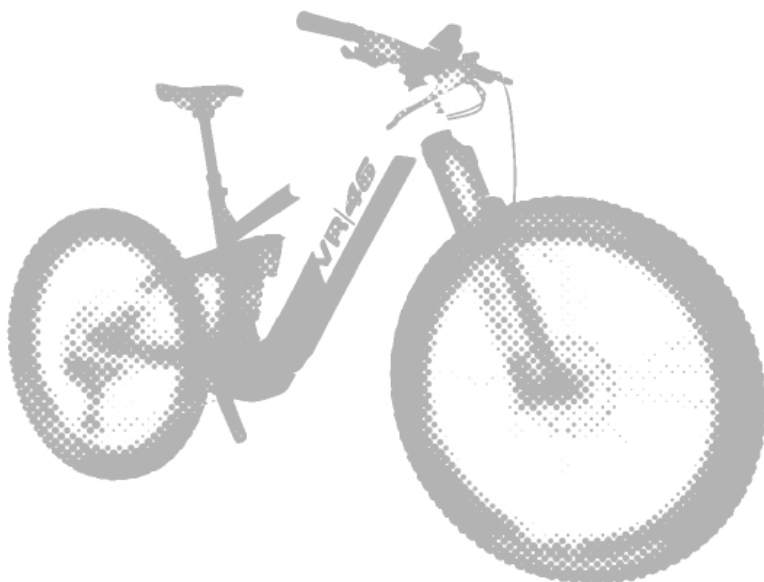

# 1. INTRODUCTION

## INFORMATIONS GÉNÉRALES

Ce manuel fait partie intégrante et essentielle du vélo à pédalage assisté (EPAC).

Avant sa mise en marche, il est indispensable que les utilisateurs lisent, comprennent et suivent scrupuleusement les dispositions à suivre.

L'Entreprise ne répond pas des dommages provoqués et n'est en aucun cas responsable des dommages matériels ou personnels dans les cas où :

- le produit est utilisé de manière abusive ou non conforme aux indications de la notice d'instructions ;
- le produit, suite à l'achat, est altéré ou modifié dans tout ou partie de ses composants.

Compte tenu du développement technologique continu, le fabricant se réserve le droit de modifier le produit sans préavis et sans mise à jour automatique de ce mode d'emploi.

Pour plus d'informations et pour consulter les révisions de ce manuel, visitez le site

[www.vr46e-mtb.com/en/](http://www.vr46e-mtb.com/en/)

## SERVICE D'ASSISTANCE

En cas de problème ou de demande de précisions, n'hésitez pas à contacter le service d'assistance technique de votre revendeur agréé qui dispose d'un personnel compétent et spécialisé, des équipements spécifiques et des pièces de rechange d'origine.

## NOTE LÉGALE SUR L'UTILISATION

Vérifiez et respectez le code de la route et les règles de circulation locales en vigueur concernant le cyclisme en ce qui concerne les restrictions sur le type de conducteurs qui peuvent utiliser le produit et l'utilisation de ce type de produit.

## FORME GRAPHIQUE DES CONSIGNES DE SÉCURITÉ

Pour identifier les messages de sécurité présents dans ce manuel, les symboles graphiques suivants de signalisation seront utilisés. Ils sont destinés à attirer l'attention du lecteur en vue d'utilisation correcte et sûre du vélo à pédalage assisté.



### Soyez attentif

Met en évidence les consignes à respecter afin d'éviter d'endommager votre vélo à pédalage assisté et / ou toute situation dangereuse.



### Risques résiduels

Signale la présence de dangers qui causent des risques résiduels auxquels l'utilisateur doit prêter attention pour éviter les blessures et les dommages matériels.

## 2. CONSIGNES D'UTILISATION ET DE SÉCURITÉ

### RÈGLES GÉNÉRALES DE SÉCURITÉ

Même si vous êtes familier avec l'utilisation du vélo à pédalage assisté, il est nécessaire de suivre les instructions indiquées ici, ainsi que les précautions à caractère général à prendre durant la conduite d'un véhicule à moteur.

Il est important de consacrer le temps nécessaire pour apprendre les bases de la pratique du produit afin d'éviter tout accident grave pouvant se produire durant les premières phases d'utilisation, en veillant à consulter, apprendre et approfondir les informations importantes relatives à la description, aux instructions de montage et d'utilisation, aux consignes de sécurité, à l'entretien et à l'assistance des principaux composants installés, en consultant les sites des fabricants spécifiques signalés dans ce manuel et/ou en vous adressant à votre revendeur pour recevoir un support adéquat concernant les modalités d'utilisation du produit ou pour être dirigé vers un organisme de formation appropriée.

L'Entreprise décline toute responsabilité, directe ou indirecte découlant d'une mauvaise utilisation du produit, du non-respect des règles de la route et des instructions contenues dans ce manuel, des accidents et des litiges causés dus au non-respect des normes et à des actions illégales. Ce produit doit être utilisé à des fins récréatives, ne peut être utilisé par plus d'une personne à la fois et ne doit pas être utilisé pour transporter des passagers.

Ne modifiez pas l'utilisation prévue du véhicule de quelque manière que ce soit, ce produit ne convient pas aux cascades, aux compétitions, au transport d'objets, au remorquage d'autres véhicules ou d'appendices.

Le niveau de pression acoustique d'émission pondéré « A » à l'oreille du conducteur est inférieur à 70 dB(A).



### Informations sur les fréquences

La bande de fréquence de fonctionnement du dispositif Bluetooth® est comprise entre 2,4000 GHz et 2,4835 GHz.

La puissance maximale à radiofréquence transmise dans les bandes de fréquence est de 100mW.



En cas de défauts de fabrication, de passages peu clairs ou de difficultés dans l'assemblage lors du montage et de la mise en service du produit, ne conduisez pas le vélo à pédalage assisté et contactez le service d'assistance de votre revendeur agréé ou visitez le site [www.vr46e-mtb.com/en/support/](http://www.vr46e-mtb.com/en/support/) pour recevoir un support adéquat.



Malgré l'application des dispositifs de sécurité, il faut, pour utiliser le vélo en toute sécurité, prendre note de toutes les consignes relatives à la prévention des accidents indiquées dans ce manuel. Restez toujours concentrés durant la conduite et ne sous-évaluez pas les risques résiduels liés à l'utilisation du vélo à pédalage assisté.

## RESPONSABILITÉ ET INFORMATIONS GÉNÉRALES SUR LA CONDUITE

En tant que conducteur vous êtes tenu d'utiliser le vélo à pédalage assisté avec le maximum de prudence et en respectant pleinement le code de la route et toutes les normes en matière de cyclisme en vigueur dans le pays de circulation.

Ce vélo à pédalage assisté (EPAC) a été conçu et construit pour être utilisé dans des contextes tout-terrains ; l'utilisation du produit sur la voie publique, les routes publiques et les pistes cyclables, est soumise à l'équipement correspondant de tous les dispositifs prévus par le code de la route et les réglementations locales de circulation en vigueur en matière de cyclisme.

Il est important de garder à l'esprit que lorsque vous utilisez le vélo à pédalage assisté, même en suivant ce manuel à la lettre, vous n'êtes pas à l'abri de blessures découlant d'infractions ou d'actions inappropriées envers d'autres véhicules, obstacles ou personnes. Toute mauvaise utilisation du produit ou le non-respect des instructions de ce mode d'emploi peut entraîner de graves dommages.

Le conducteur est tenu de maintenir le produit propre et en parfait état d'efficacité et d'entretien, d'effectuer avec diligence les contrôles de sécurité qui lui incombent, mais aussi de conserver toute la documentation relative à l'entretien du produit.

En tant que conducteur, veuillez évaluer attentivement les conditions climatiques qui pourraient rendre dangereuses l'utilisation du vélo à pédalage assisté.

Ce produit est un véhicule, donc plus vous roulez vite, plus la distance de freinage est longue. À ce propos, il est conseillé de modérer la vitesse et de maintenir une distance de freinage adéquate en cas de conditions climatiques défavorables, en cas de circulation intense ou sur des chaussées irrégulières et accidentées (revêtements avec nids de poule, affaissements et obstacles).

Sur les routes mouillées, glissantes, boueuses ou verglacées, la distance de freinage augmente et l'adhérence diminue considérablement, ce qui peut entraîner le patinage des roues et une perte d'équilibre par rapport aux routes sèches.

Ainsi, veuillez conduire plus prudemment, maintenir une vitesse adéquate et garder une distance de sécurité avec les autres véhicules ou les piétons.

Soyez très prudent lorsque vous roulez sur des routes inconnues.

Pour votre sécurité, il est conseillé de porter des équipements de protection adéquats (casque, genouillères, coudières, chaussures adéquates) pour se protéger contre les blessures en cas de chute durant la conduite du produit. En cas de prêt du produit, faites porter des équipements de sécurité au conducteur et expliquez comment utiliser le véhicule ; ne prêtez pas le produit à des personnes qui ne savent pas comment l'utiliser.

Le produit a été conçu pour permettre le chargement d'un poids maximal total (conducteur et charge transportée) non supérieur à 120 kg.

En aucun cas, le produit ne doit être utilisé avec une charge totale supérieure à la charge nominale maximale, car cela pourrait endommager les composants structurels et électroniques du produit.

Le vélo à pédalage assisté ou pèdelec est un moyen de transport destiné au transport d'une seule personne conformément à la norme de référence actuelle EN 15194.

Le transport d'un passager n'est autorisé que dans le cadre des réglementations en vigueur dans le pays d'utilisation concernant : l'âge minimum du conducteur, l'âge maximum du passager transporté, la mise à disposition de dispositifs de transport de passagers homologués et autorisés. Il est de la responsabilité de l'utilisateur de s'assurer du caractère adéquat des équipements destinés au transport du passager, en matière de caractéristiques de construction, de systèmes de sécurité, de systèmes de fixation, mais aussi d'installation et de montage sur le vélo à pédalage assisté, conformément à ce que prévoit la structure et dans les limites de charge prévues.

L'utilisateur est par ailleurs responsable concernant l'équipement et l'installation des dispositifs du produit destinés au transport d'objets et d'animaux conformément aux normes d'homologation du pays de circulation, à ce que prévoit la structure et dans les limites de charge prévues.



## ATTENTION

L'installation d'accessoires et d'équipements sur le produit, en plus d'être un facteur influençant ses performances et son utilisation, peut, en cas d'inadéquation, provoquer des dommages et compromettre son bon fonctionnement et les conditions de sécurité pendant l'utilisation. Pour toute information sur la fourniture et l'installation d'un équipement adéquat et adapté à votre produit, veuillez contacter votre revendeur agréé ou des opérateurs spécialisés.

### Mises en garde pour les utilisateurs

- Le vélo à pédalage assisté ne peut être utilisé que par des adultes et des jeunes expérimentés.
- Ne consommez pas d'alcool ou de drogues avant d'utiliser le vélo à pédalage assisté.
- Ne demandez pas au vélo à pédalage assisté des performances supérieures à celles pour lesquelles il a été conçu.
- Ne conduisez jamais le vélo à pédalage assisté avec des pièces démontées.
- Conduisez avec les deux mains sur le guidon.
- Remplacez les pièces usées et/ou endommagées et contrôlez que les protections fonctionnent correctement avant utilisation.
- Tenez les enfants à l'écart des pièces en plastique (y compris les matériaux d'emballage) et des petites pièces qui peuvent provoquer une suffocation.
- Surveillez les enfants pour vous assurer qu'ils ne jouent pas avec le produit.
- Retirez toute arête vive causée par une mauvaise utilisation, un bris ou un endommagement du produit.
- Soyez extrêmement prudent lorsque vous utilisez le produit à proximité de piétons et veillez à ralentir et à signaler votre présence pour éviter de les effrayer en arrivant derrière eux.
- Assemblez le produit correctement.

### MODE D'EMPLOI

Le VR46 E-MTB PRO est un vélo à pédalage assisté conçu et construit pour être utilisé dans des contextes tout-terrains, prévu pour une conduite sur des sentiers naturels techniques et en présence de dénivelés importants.

Le vélo à pédalage assisté est un vélo équipé d'un moteur électrique auxiliaire qui ne s'active que lorsque les pédales sont actionnées.

Le moteur ne remplace donc pas le travail musculaire des jambes du cycliste, mais les aide à faire moins d'efforts, en s'activant selon les modalités prévues par le fonctionnement des composants électriques et électroniques fournis avec le produit : batterie, commandes au guidon, capteurs et système électronique de contrôle.

Plus précisément, le moteur électrique est alimenté par une batterie et contrôlé par une unité de commande qui gère la distribution de la puissance et la propulsion additionnelle à fournir à la force musculaire générée par le pédalage du conducteur en fonction de la lecture de valeurs fournies en temps réel par une série de capteurs et en fonction des paramètres de gestion entrés par l'utilisateur à travers les commandes au guidon.

Conformément aux exigences de la Directive Européenne 2002/24/CE, le moteur électrique monté sur le vélo à pédalage assisté s'active exclusivement pour supporter la fonction de pédalage musculaire fournie par l'utilisateur et de manière directement proportionnelle à la force appliquée



par ce dernier, et se désactivera lorsque les 25 km/h seront atteints.

Toute modification de l'état de construction peut compromettre le comportement, la sécurité et la stabilité du vélo à pédalage assisté et entraîner un accident.

Aucun autre type d'utilisation, et aucune utilisation au-delà de l'utilisation prévue, ne correspond à l'utilisation prévue par le constructeur ; le constructeur ne peut par conséquent assumer aucune responsabilité quant aux dommages qui pourraient en découler.

L'autonomie de la batterie livrée avec le vélo à pédalage assisté, et donc les données de parcours en km estimées, peut varier considérablement en fonction du mode d'utilisation spécifique (charge totale transportée, contribution musculaire du cycliste, niveau d'assistance électrique au pédalage sélectionné, fréquence des départs / redémarrages), de l'état mécanique et électrique du produit (pression et usure des pneus, niveau d'efficacité de la batterie) et des influences extérieures (pentes et revêtement de la chaussée, conditions météorologiques).

Avant chaque utilisation, vérifiez soigneusement le bon fonctionnement des freins et leur état d'usure, vérifiez la pression des pneus, l'usure des roues et l'état de charge de la batterie.

Vérifiez régulièrement le serrage des différentes pièces boulonnées. Les écrous et toutes les autres fixations autobloquantes peuvent perdre leur efficacité, il est donc nécessaire de vérifier et de resserrer périodiquement ces composants.

Comme tous les composants mécaniques, ce produit est sujet à l'usure et à de fortes contraintes. Des matériaux et des composants différents peuvent réagir à l'usure ou à la fatigue sous contrainte de différentes manières. Si la durée de vie d'un composant est dépassée, ce dernier peut se briser brusquement et vous blesser. Toute fissure, rayure ou changement de couleur dans les zones fortement sollicitées indique que la durée de vie du composant a été atteinte et qu'il doit être remplacé.



## ATTENTION

### Environnement d'utilisation

- Le vélo à pédalage assisté peut être utilisé en extérieur, en l'absence de conditions climatiques défavorables (pluie, grêle, neige, vent fort, etc.).
- Température maximale admise : +40°C
- Température minimale admise : +0°C
- Humidité maximale admise : 80%



Les actions décrites ci-dessous, qui ne peuvent évidemment pas couvrir toutes les possibilités d'« utilisation incorrecte » du vélo à pédalage assisté, sont à considérer comme strictement interdites.

- Utiliser le vélo à pédalage assisté à d'autres fins que celles pour lesquelles il a été construit.
- Utiliser le vélo à pédalage assisté si votre poids est supérieur à celui autorisé.
- Utiliser le vélo à pédalage assisté sous l'influence de l'alcool ou de drogues.
- Utiliser le vélo à pédalage assisté dans des zones à risque d'incendie, d'explosion ou dans des environnements avec une atmosphère corrosive et / ou chimiquement active.
- Utiliser le vélo à pédalage assisté en présence de conditions climatiques défavorables (pluie battante, grêle, neige, fort vent fort, etc.).
- Utiliser le vélo à pédalage assisté dans des zones mal éclairées.
- Modifier le cadre ou le vélo et/ou limer, percer ou retirer des parties du vélo.
- Installer des composants et/ou des accessoires incompatibles avec le produit pour éviter de compromettre l'intégrité et la solidité du produit.
- Charger la batterie dans un environnement trop chaud ou non suffisamment aéré.
- Couvrir la batterie durant la recharge.
- Fumer ou utiliser des flammes libres près de la zone de recharge.
- Effectuer une quelconque intervention d'entretien avec la batterie branchée.
- Introduire les membres ou les doigts entre les parties mobiles du vélo.
- Toucher les freins immédiatement après leur utilisation en raison de leur surchauffe.
- Permettre que les composants électriques et électroniques du vélo à pédalage assisté entre en contact avec de l'eau ou d'autres liquides.
- Modifier ou transformer le produit ou ses parties mécaniques et électroniques de quelque façon que ce soit pour éviter le risque de dommages structurels, d'altération de son efficacité et de dommages.

Si vous constatez des défauts de fabrication, des bruits insolites ou des anomalies, n'utilisez pas le véhicule et contactez votre revendeur agréé ou visitez le site [www.vr46e-mtb.com/en/support/](http://www.vr46e-mtb.com/en/support/)

### 3. VUE D'ENSEMBLE DU PRODUIT

#### COMPOSANTS



- |  |   |
|--|---|
| 1. Selle                                     | 22. Roue avant  |
| 2. Tige de selle télescopique                | 23. Axe de roue avant   |
| 3. Collier de tige de selle                  | 24. Étrier de frein avant (côté opposé)                                     |
| 4. Pneu arrière                              | 25. Disque de frein avant (côté opposé)                                     |
| 5. Étrier de frein arrière (côté opposé)     | 26. Fourche   |
| 6. Disque de frein arrière (côté opposé)     | 27. Fixation de guidon  |
| 7. Roue arrière                              | 28. Guidon  |
| 8. Cassette                                  | 29. Levier de frein de la roue arrière (côté droit)                         |
| 9. Axe de roue arrière                       | 30. Levier changement de vitesse indexé                                     |
| 10. Fixation dérailleur (patte UDH)          | 31. Support pour fixation écran LCD   |
| 11. Dérailleur arrière                       | 32. Écran LCD   |
| 12. Aimant capteur de vitesse                | 33. Unité de commande à distance écran                                      |
| 13. Protection de base                       | 34. Levier tige de selle télescopique                                       |
| 14. Chaîne                                   | 35. Levier de frein de la roue avant (côté gauche)                          |
| 15. Couronne                                 | 36. Serrure verrouillage/déverrouillage batterie (côté opposé tube oblique) |
| 16. Manivelle                                | 37. Amortisseur arrière   |
| 17. Unité motrice                            | 38. Prise de recharge batterie sur cadre (côté opposé tube de selle)        |
| 18. Flip chip                                | 39. Numéro de série du cadre  |
| 19. Couver-batterie                          |   |
| 20. Batterie Li-Ion (à l'intérieur du cadre) |   |
| 21. Pneu avant                               |   |

## SPÉCIFICATIONS TECHNIQUES

Composant	Marque, Modèle
Châssis	PLATUM VR46, aluminium hydroformé avec système flip chip PRO edition
Unité Motrice	BOSCH, Performance Line CX - 250W 36V 85N·m
Batterie	BOSCH, PowerTube 750 Vertical - 36V 20.1Ah 750Wh
Écran LCD	BOSCH, Kiox 300
Écran - Unité de commande à distance	BOSCH, LED Remote
Écran - support	BOSCH, Display Mount
Chargeur de batterie	BOSCH, 4A Charger - 220V-240V 50/60Hz 1.65A - 36V 4.0A
Serrure de batterie sur cadre	ABUS, BLO BOS IT 3 XPLUS
Fourche	RockShox, Lyrik Ultimate RC2 29" 160mm
Amortisseur arrière	RockShox, Super Deluxe Coil Ultimate 205x65 mm Trunion - Ressort noir
Boîte de vitesse - Levier droit 12v Mécanique	SRAM, GX Eagle Trigger Lunar 12v
Boîte de vitesse - Dérailleur arrière 12v Mécanique	SRAM, GX Eagle Lunar 12v
Cassette 12v	SRAM, XG-1275 12v 10-52
Patte de dérailleur	SRAM, UDH (Universal Derailleur Hanger)
Chaîne 12V	SRAM, GX Eagle 12v 120 maillons
Couronne	FSA, CR E-BIKE Direct Mount 148 1x34T
Manivelles	FSA, CK E-BIKE CK-762/IS wider Armset 165mm
Frein hydraulique avant	SRAM, G2 RE
Frein hydraulique arrière	SRAM, G2 RE
Disque avant	SRAM, Centerline 200mm
Disque arrière	SRAM, Centerline 180mm
Guidon	FSA, HB MTB COMET riser alloy 15x800mm Ø35mm A0
Fixation de guidon	UUR, AS-235 Ø35mm
Boutons	AMS, Berm black
Jeu de direction	FSA, HS NO.57E 8mm alloy 1-1/8 to 1.5
Étoile de compression	FSA, HSSP Star Nut Alloy flat 1-1/8
Selle	selle sanmarco, Selle Ground Short DNY 140 rail manganèse VR46 edition
Tige de selle télescopique	cranckbrothers, Adjustable Seatpost Highline 7 170 mm x Ø31.6mm
Levier tige de selle télescopique	cranckbrothers, ADJ Highline Remote Premium
Collier de tige de selle	PLATUM VR46, Ø34.9mm
Roue avant	FULCRUM, E-METAL 500 30mm x 29" VR46 edition
Roue arrière	FULCRUM, E-METAL 500 35mm x 27.5" VR46 edition
Moyeu de roue avant	FULCRUM, BOOST™ 15mm thru-axle
Moyeu de roue arrière	FULCRUM, BOOST™ 12mm thru-axle 148mm
Axe de roue avant	RockShox, BOOST™ 15x110mm
Axe de roue arrière	PLATUM VR46, BOOST™ 12x148mm
Pneu avant	PIRELLI, Scorpion™ ENDURO S 29"x2.6 Hard Wall
Pneu arrière	PIRELLI, Scorpion™ E-MTB S 27.5"x2.6 Hyper Wall

Consulter, apprendre et approfondir les informations importantes relatives à l'assemblage, à l'utilisation, aux réglages et étalonnages, à l'entretien et aux caractéristiques des principaux composants installés, en consultant les sites des fabricants spécifiques signalés dans ce manuel et/ou disponibles sur [www.vr46e-mtb.com/en/support/](http://www.vr46e-mtb.com/en/support/)



## GÉOMÉTRIE

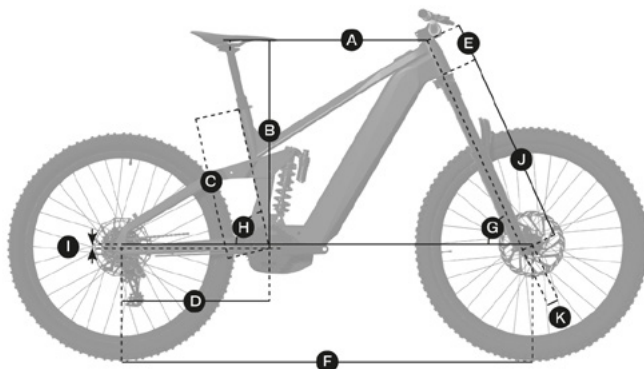

Géométrie		VR46 E-MTB PRO M SIZE	VR46 E-MTB PRO L SIZE
A	Longueur tube horizontal « Milieu/Milieu » (mm)	570	615
B	Stack (mm)	600	630
C	Longueur tube de selle (mm)	430	455
D	Longueur bases arrière (mm)	450	450
E	Longueur tube de direction (mm)	110	125
F	Empattement (mm)	1270 / 1275	1295 / 1300
G	Angle tube de direction (°)	65,5 / 64,5	65,5 / 64,5
H	Inclinaison tube de selle (°)	76 / 75	76 / 75
I	BB Drop (mm)	0 / 15	0 / 15
J	Longueur fourche (mm)	575	575
K	Déport fourche (mm)	44	44
	Débattement fourche (mm)	160	160
	Débattement suspension arrière (mm)	205x65	205x65
	Longueur guidon (mm)	800	800
	Longueur manivelle (mm)	165	165

Le tableau est représentatif de la géométrie standard du produit. Les tailles sont orientatives.

## LIMITE DE POIDS STRUCTUREL

Description du Produit	Référence Produit	Limite de poids structurel (kg)
VR46 E-MTB PRO - M SIZE	VR-BI-220002	120
VR46 E-MTB PRO - L SIZE	VR-BI-220005	120

Poids total maximal (conducteur et chargement) transportable défini et testé pour être supporté au niveau structurel.

## 4. INSTRUCTIONS DE MONTAGE ET DE MISE EN SERVICE

### DÉBALLAGE

Extrayez soigneusement le vélo de son emballage et retirez les matériaux de protection, en veillant à ne pas endommager les pièces esthétiques et à ne pas forcer les câbles ou les pièces prémontées. Le retrait de l'emballage et le positionnement au sol du vélo doivent être effectués par deux personnes adultes pour garantir l'intégrité du produit et éviter le risque d'accidents.



**ATTENTION**

Les matériaux d'emballage interne du produit ne sont pas aptes à soutenir le vélo après son extraction de l'emballage ; utilisez exclusivement des équipements de support aptes à garantir la stabilité du vélo durant les activités de montage et de réglage nécessaires à la mise en service (ex. pieds et/ou supports de vélo).

Il est conseillé de conserver l'emballage extérieur et les matériaux d'emballage interne du produit pour tout transport et/ou envoi futur.

Pour toute information sur la fourniture et l'installation d'un équipement adéquat et adapté à votre produit, veuillez contacter votre revendeur agréé ou des opérateurs spécialisés.

### Contenu de l'emballage du produit

1 VR46 E-MTB PRO avec batterie installée

1 Boîte Chargeur de batterie Bosch (fig.4a)

1 Boîte Batterie PowerTube 750Wh Bosch\* (fig.4b)

\*utilisable pour contenir la batterie extraite du vélo électrique pour tout besoin de transport ou d'envoi par voie terrestre.



fig.4a



fig.4b

## Contenu de la Boîte Chargeur de batterie Bosch

La boîte est positionnée à l'intérieur de la cale de roue arrière à l'intérieur de l'emballage à l'intérieur du produit  
(fig.4c)



fig.4c

1 Chargeur de batterie Bosch (réf.BPC3400)

1 Câble secteur pour chargeur de batterie Bosch

1 Écran Kiox 300 Bosch (réf.BHU3600)

1 set de clés pour serrure de batterie sur cadre ABUS (2 clés + ABUS ONE KEY Code Card)

Kit Accessoires SRAM

Manuels des composants



### ATTENTION

Le produit inclut 1 set de clés (2 clés + ABUS Code Card) associé de manière univoque à la serrure présente sur le cadre du vélo pour permettre le verrouillage et/ou déverrouillage de l'extraction de la batterie.

Conservez la/les clé(s) et ABUS ONE KEY Code Card (carte doté d'un code d'identification indispensable pour permettre la copie de la clé associée de manière univoque à la serrure à clé présente sur le cadre du vélo) en lieu sûr et évitez de la/les perdre pour pouvoir retirer la batterie du cadre du produit.

N'utilisez pas le produit en maintenant la clé insérée dans la serrure du cadre pour éviter le risque de vol ou l'endommagement accidentel provoqué par des impacts.

En cas de perte ou de demande de copie de la/des clé(s), contactez votre revendeur agréé ou adressez-vous au service d'assistance client ABUS ([www.abus.com](http://www.abus.com))

## INSTALLATION DU GUIDON

Vérifiez que la potence est positionnée frontalement et alignée par rapport au tube horizontal du cadre du vélo (fig.4d)

À l'aide d'une clé avec embout Allen 4mm, desserrez et retirez les quatre vis de fixation de la pièce avant présente sur l'extrémité de la potence du guidon (fig.4e).

Insérez le guidon dans le logement en position centrale (fig.4f) et positionnez la pièce avant de la potence précédemment retirée de sa position d'origine en vissant légèrement et en alternance les vis de fixation pour régler le positionnement correct du guidon dans l'ordre indiqué dans l'image. Finalisez l'opération en serrant les vis (fig.4g).



fig.4d



fig.4e



fig.4f



fig.4g



## RÉGLAGE DE LA TIGE DE SELLE TÉLESCOPIQUE

Avant de régler la hauteur de la selle, il faut allonger complètement la tige de selle télescopique en procédant comme suit :

- placez votre pouce de la main gauche sur le levier de commande de la tige de selle télescopique (fig.4h) et la main droite sur la selle (fig.4i) ;
- appuyez sur le levier de commande de la tige de selle télescopique et utilisez en même temps votre main droite pour contrôler le mouvement vers le haut de la selle jusqu'à son extension complète.



fig.4h



fig.4i

À l'aide d'une clé avec un embout Allen de 4mm, desserrez les deux vis de fixation du collier de tige de selle et extrayez la tige de selle jusqu'à la hauteur de selle souhaitée, puis serrez légèrement les vis de fixation du collier de tige de selle (fig.4j)



fig.4j

Alignez le positionnement de la ligne sur la ligne centrale du tube horizontal du cadre du vélo.

Finalisez l'opération en serrant les vis du collier de tige de selle avec un couple de serrage recommandé non supérieur à 7 N·m.



### Limite minimale d'insertion de la tige de selle

Il est strictement interdit d'extraire la tige de selle du tube de selle du cadre au-delà du niveau d'insertion indiqué dessus (fig.4k) pour éviter le risque de provoquer des dommages structurels au vélo (cadre et/ou tige de selle) et de s'exposer à de sérieux accidents.



fig.4k



Durant le réglage de la hauteur, poussez ou tirez l'excès de câble de la tige de selle à travers le port du câble dans la partie avant du vélo, en fonction des besoins.

### PNEUS

Les pneus doivent être gonflés, contrôlés et regonflés régulièrement à l'aide d'une pompe dotée d'un manomètre de précision.

Gonflez les pneus jusqu'à la pression souhaitée en se référant exclusivement à l'intervalle de pression indiqué sur le côté du pneu.



Il est strictement interdit de gonfler le pneu au-delà de la pression maximale indiquée sur le côté ou au-delà de la limite maximale spécifiée par le fabricant de la roue, si celle-ci est inférieure. Le non-respect de cette consigne peut entraîner la sortie du pneu de la jante et provoquer de graves blessures.

## Installation des pédales (non incluses)

Le VR46 E-MTB PRO étant un produit hautement performant, il est fourni sans ce composant. Chaque cycliste sera libre d'installer le modèle de pédale qu'il souhaitera en veillant à respecter les instructions suivantes pour l'installation.

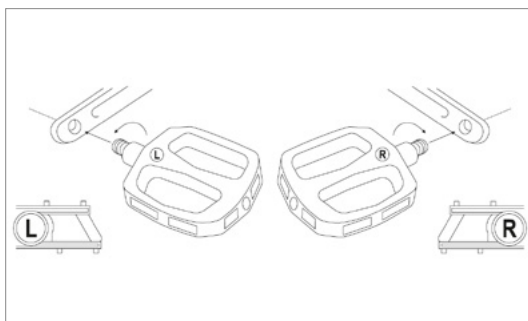

Localisez la pédale de droite (marquée de la lettre R) et la pédale de gauche (marquée de la lettre L).

Installez la pédale de droite (R) en insérant l'axe fileté de la pédale dans la manivelle correspondante présente sur le côté droit du vélo et en veillant à le visser dans le sens des aiguilles d'une montre (tournez vers la roue avant) jusqu'au serrage à effectuer en utilisant le type d'outil adapté au modèle de pédale installé.

Installez la pédale de gauche (L) en insérant l'axe fileté de la pédale dans la manivelle correspondante présente sur le côté gauche du vélo et en veillant à le visser dans le sens inverse des aiguilles d'une montre (tournez vers la roue avant) jusqu'au serrage à effectuer en utilisant le type d'outil adapté au modèle de pédale installé.



### ATTENTION

Vérifiez et contrôlez régulièrement que les différentes pièces boulonnées, les vis de fixation, les attaches rapides et les axes de roue sont bien serrés et que toutes les pièces sont en ordre. Les écrous et toutes les autres fixations auto-serrantes peuvent perdre de leur efficacité, et il est donc nécessaire de les contrôler régulièrement et de les serrer.

Les valeurs des couples de serrage conseillées pour la fixation des composants spécifiques présents sur le produit sont inscrites sur les éléments.

Un couple de serrage correct (vis, boulons, écrous) est fondamental pour la sécurité. Si la force appliquée est insuffisante, la tenue n'est pas garantie. Une force excessive peut en revanche abîmer les filetages ou provoquer l'allongement, la déformation ou la rupture du dispositif de fixation. Dans les deux cas, un couple de serrage incorrect peut entraîner des pertes de contrôle et des chutes.

Contrôlez que chaque vis est serrée au couple spécifié, lorsqu'il est indiqué.

Après la première utilisation, puis de manière régulière, recontrôlez le serrage de chaque vis pour garantir une fixation sûre des composants.

En l'absence d'indications techniquement précises des valeurs correspondantes, la vérification du serrage des composants à travers des systèmes à levier peut être effectuée en testant la mobilité et/ou l'instabilité du composant en le soumettant à une tentative énergique de retrait et/ou d'extraction

et en vérifiant que le levier de serrage présente une résistance adéquate en phase de fermeture (qui laisse une marque sur la paume de la main utilisée pour serrer le levier, appelée « imprint on palm ») et qui, après la fermeture, requiert une force importante pour permettre l'ouverture.

## INSTALLATION ÉCRAN KIOX 300

Positionnez l'Écran Kiox 300 (fig.4l) sur le crochet à ressort du bord avant du support de fixation de l'écran, Display Mount, puis appuyez sur le côté inférieur de l'écran sur le support jusqu'à obtenir son verrouillage à travers l'œillet pour la sangle de fixation (fig.4m).



fig.4l



fig.4m

Pour retirer l'écran, faites-le glisser vers le guidon jusqu'à la position de déverrouillage de l'œillet pour la sangle de fixation du support de l'écran, pour le soulever et l'extraire (fig.4n)



fig.4n

## ACTIVATION BOSCH e-BIKE SYSTEM

Après avoir monté les composants non assemblés et effectué les contrôles préalables de sécurité sur le vélo, il sera possible d'activer le Bosch e-Bike System pour tester son fonctionnement en appuyant sur le bouton d'allumage/extinction (On/Off) présent sur l'unité de Commande LED Remote (fig.4o) de l'Écran Kiox 300, positionné sur le guidon et alimenté par la batterie installée, qui permet le contrôle des données et la gestion complète de toutes les fonctionnalités électriques et électroniques du produit.



fig.4o



### ATTENTION

Consultez avec attention les Modes d'emploi Original relatifs aux composants spécifiques du Bosch e-Bike System fourni avec le produit concernant la description, les instructions de montage et d'utilisation, les consignes de sécurité, l'entretien et l'assistance :

#### Écran Kiox 300 (réf.BHU3600)

[www.bosch-ebike.com/fr/help-center/manuals/mode-d-emploi-kiox-300-e82](http://www.bosch-ebike.com/fr/help-center/manuals/mode-d-emploi-kiox-300-e82)



#### Commande LED Remote (réf.BRC3600)

[www.bosch-ebike.com/fr/help-center/manuals/mode-d-emploi-led-remote-e83](http://www.bosch-ebike.com/fr/help-center/manuals/mode-d-emploi-led-remote-e83)



## Display Mount (réf.BDS3250)

[www.bosch-ebike.com/fr/help-center/manuals/mode-d-emploi-display-mount-e84](http://www.bosch-ebike.com/fr/help-center/manuals/mode-d-emploi-display-mount-e84)



### ATTENTION

Après avoir vérifié que le système Bosch e-Bike System est activé et qu'il fonctionne correctement, effectuez le premier cycle de recharge de la batterie.

## PROCÉDURE DE RECHARGE DE LA BATTERIE

La batterie PowerTube 750Wh installée sur le produit est fournie seulement partiellement chargée.

Pour garantir la pleine puissance de la batterie, effectuez, avant la première utilisation, un cycle de recharge complète de la batterie en utilisant exclusivement le chargeur fourni avec le produit (fig.4p).



fig.4p

## Chargeur de batterie (réf.BPC3400)

1. Chargeur de batterie
2. Câble secteur
3. Prise du chargeur de batterie
4. Connecteur du câble secteur
5. Fiche du câble secteur
6. Connecteur de recharge du chargeur de batterie

## Instructions pour la recharge avec batterie insérée dans le cadre et Écran Kiox 300 installé

Assurez-vous que le vélo à pédalage assisté est éteint et que le chargeur de batterie, le connecteur de recharge, la fiche du câble secteur et la prise pour connecteur de recharge de la batterie présent sur le cadre, sont secs.

Branchez la fiche du câble secteur à la prise secteur (220V-240V ~ 50/60Hz).

Soulevez le cache de la prise de recharge de la batterie présent sur le cadre et branchez le connecteur de recharge du chargeur de batterie dans la prise de recharge pour lancer la procédure de recharge de la batterie (fig.4q).



fig.4q

Durant le processus de recharge de la batterie, le niveau progressif de charge s'affiche sur l'écran Kiox 300 et en même temps sur l'unité de Commande LED Remote à travers les indicateurs de niveau de charge de la batterie.

Chaque voyant allumé avec une lumière fixe correspond à environ 20% de recharge ; le voyant clignotant indique les 20% suivants en phase de recharge.

À la fin du cycle de recharge de la batterie, l'Écran Kiox 300 et l'unité de Commande LED Remote s'éteignent et se désactivent immédiatement, indiquant la fin de l'opération de recharge.

Débranchez le chargeur de batterie, à travers la fiche du câble secteur, de la prise secteur ainsi que le connecteur de recharge du chargeur de batterie de la prise de recharge de la batterie présente sur le cadre du vélo, pour permettre la désactivation automatique de la batterie.



## ATTENTION

Si le chargeur de batterie n'est pas débranché de la prise de recharge de la batterie, le processus de recharge se réactivera, après quelques heures, vérifiant le niveau de charge de la batterie et relancera si nécessaire la procédure de recharge jusqu'à ce qu'elle soit complète.

À la fin de la procédure de recharge, couvrez avec soin la prise du connecteur de charge présente sur le cadre avec le cache spécifique pour éviter toute infiltration de saleté ou d'eau.

Lors de la charge de la batterie, vérifiez toujours que le connecteur de recharge du chargeur de batterie est complètement inséré et que la fiche du câble secteur est complètement insérée dans la prise électrique. Un branchement mal effectué peut potentiellement être à l'origine d'incendies.

Pour la recharge de la batterie, lisez et respectez les instructions pour l'utilisation du chargeur de batterie.

La batterie peut être rechargée avec n'importe quel niveau de charge.

Une interruption de l'opération de recharge n'endommage pas la batterie.

La batterie est dotée d'un système de surveillance de la température, qui permet de la recharger uniquement lorsque la température est comprise entre 0 °C et 40 °C.

S'il est impossible d'effectuer la procédure de recharge de la batterie insérée dans le vélo, extrayez-la du cadre et effectuez le processus de recharge dans un endroit adapté, dans les modalités décrites dans la section spécifique du manuel d'utilisation et d'entretien (Chapitre 5).



## ATTENTION

Consultez avec attention les Modes d'emploi Original relatifs aux composants spécifiques du Bosch e-Bike System fourni avec le produit concernant la description, les instructions de montage et d'utilisation, les consignes de sécurité, l'entretien et l'assistance :

### Chargeur de batterie (réf.BPC3400)

[www.bosch-ebike.com/fr/help-center/manuals/mode-d-emploi-chargeur-e86](http://www.bosch-ebike.com/fr/help-center/manuals/mode-d-emploi-chargeur-e86)



### Batterie PowerTube 750Wh (réf.BBP3771)

[www.bosch-ebike.com/fr/help-center/manuals/mode-d-emploi-powertube-750-e85](http://www.bosch-ebike.com/fr/help-center/manuals/mode-d-emploi-powertube-750-e85)





## MISE À JOUR DU LOGICIEL BOSCH e-BIKE SYSTEM

Après avoir complété le premier cycle de recharge de la batterie, il est conseillé d'installer l'app eBike Flow sur votre dispositif et de mettre immédiatement à jour l'état du système Bosch e-Bike System fourni avec votre VR46 E-MTB PRO.

L'app eBike Flow connecte le conducteur à son VR46 E-MTB PRO et connecte ce dernier au monde numérique, en permettant le contrôle de toutes les fonctions du système Bosch e-Bike System et la personnalisation, l'extension et la mise à jour continues du produit.



### Procédure de connexion VR46 E-MTB PRO - app eBike Flow

Après avoir installé l'app eBike Flow sur votre dispositif, il sera possible de connecter votre VR46 E-MTB PRO à l'app par Bluetooth®.

Activez le Bosch e-Bike System du produit en appuyant sur le bouton d'allumage/extinction (On/Off) présente sur l'unité de Commande LED Remote en veillant à ne pas lancer le fonctionnement.

Lancez l'association Bluetooth® en maintenant enfoncé le bouton On/Off pendant au moins 3 secondes et jusqu'à l'apparition du voyant LED clignotant bleu sur l'unité de Commande LED Remote.

Confirmez la demande de connexion sur l'app.

Consultez avec attention le Guide Original Bosch relatif à la procédure d'installation, aux instructions et à un aperçu des fonctions de l'app eBike Flow disponible sur :

[www.bosch-ebike.com/fr/produits/application-ebike-flow](http://www.bosch-ebike.com/fr/produits/application-ebike-flow)



#### ATTENTION

En cas de défauts de fabrication, de passages peu clairs ou de difficultés dans l'assemblage lors du montage et de la mise en service du produit, ne conduisez pas le vélo à pédalage assisté et contactez le service d'assistance de votre revendeur agréé ou visitez le site

[www.vr46e-mtb.com/en/support/](http://www.vr46e-mtb.com/en/support/) pour recevoir un support adéquat.

Consulter, apprendre et approfondir les informations importantes relatives à l'assemblage, à l'utilisation, à l'entretien et aux caractéristiques des principaux composants installés, en consultant les sites des fabricants spécifiques signalés dans ce manuel et/ou disponibles sur

[www.vr46e-mtb.com/en/support/](http://www.vr46e-mtb.com/en/support/)

En vous adressant à votre revendeur pour recevoir un support adéquat concernant les modalités correctes d'utilisation du produit ou pour être dirigé vers une organisation de formation appropriée.

## 5. BOSCH INTELLIGENT e-BIKE SYSTEM

Le système intelligent Bosch e-Bike System installé sur le VR46 E-MTB PRO transporte dans le futur numérique du vélo à pédalage assisté. L'app eBike Flow, la Batterie, l'Écran, l'Unité de commande et l'Unité Motrice sont complètement connectés en réseau dans le système intelligent et sont constamment mis à jour et améliorés avec de nouvelles fonctions à travers des mises à jour over-the-air périodiques.

Les composants, optimisés avec précision d'un point de vue technique et esthétique, permettent à l'utilisateur de personnaliser son expérience de conduite et de faire passer le plaisir au niveau suivant, que ce soit pour aller au travail, ou sur les sentiers le weekend.

Pour plus d'informations et de précisions, il est conseillé de consulter la présentation complète du BOSCH INTELLIGENT e-BIKE SYSTEM disponible sur :

[www.bosch-ebike.com/fr/produits/le-systeme-intelligent](http://www.bosch-ebike.com/fr/produits/le-systeme-intelligent)



### Composants BOSCH INTELLIGENT e-BIKE SYSTEM

L'Unité Motrice **Performance Line CX** est un système de traction puissant et dynamique qui garantit une facilité d'utilisation et une sensation de pédalage unique pour pousser le cycliste aux limites, pour un plaisir encore plus grand sur les terrains techniquement difficiles. Dans le système intelligent, l'unité motrice est complètement connectée en réseau avec les autres composants installés sur le vélo. L'app eBike Flow permet d'utiliser des fonctions numériques comme l'activity-tracking et l'eBike Lock et de maintenir le vélo à jour même dans le futur.

**Kiox 300** est l'Écran pour le système intelligent, actionnable de manière intuitive par l'intermédiaire de l'Unité de Commande LED Remote, extrêmement compact et avec un écran couleurs facile à lire, résistant aux éclaboussures et à la poussière. Complètement connecté en réseau dans le système intelligent, il reçoit sans arrêt de nouvelles fonctions à travers l'app eBike Flow.

L'Unité de Commande **LED Remote** connecte le vélo à l'app eBike Flow ; extrêmement ergonomique et intuitif, elle permet d'accéder facilement à toutes les données de conduite importantes, en permettant au cycliste de garder ses mains sur le guidon. Grâce au système intelligent, la LED Remote permet d'effectuer les mises à jour du vélo de manière autonome.

La Batterie **PowerTube 750Wh** représente la version la plus puissante et durable de la série de batteries lithium-ion intégrables Bosch PowerTube, conçue pour monter des pentes et vivre des aventures longues et difficiles sur les sentiers.

L'app **eBike Flow** connecte le conducteur à son VR46 E-MTB PRO et connecte ce dernier au monde numérique, en permettant le contrôle de toutes les fonctions du système Bosch e-Bike System et la personnalisation, l'extension et la mise à jour continues du produit.



## ATTENTION

Consultez avec attention les Modes d'emploi d'Origine relatifs aux composants spécifiques du Bosch e-Bike System fourni avec le produit concernant la description, les instructions de montage et d'utilisation, les consignes de sécurité, l'entretien et l'assistance disponibles sur :

[www.bosch-ebike.com/fr/help-center/manuals/2022](http://www.bosch-ebike.com/fr/help-center/manuals/2022)



### UNITÉ MOTRICE PERFORMANCE LINE CX

L'Unité Motrice (fig.5a) assiste le pédalage tant que les pédales sont actionnées.

Sans actionnement des pédales, l'assistance est inactive.

La puissance du moteur dépend toujours de la force exercée durant le pédalage.

L'application de peu de force implique une assistance inférieure par rapport à l'application d'une grande force. Ceci est valable indépendamment du niveau d'assistance.

Le moteur se désactive automatiquement à des vitesses supérieures à 25 km/h ; quand la vitesse descend en dessous de 25 km/h, le propulseur se remet en marche.

La vitesse est relevée et calculée directement par l'unité motrice à travers un capteur sensible au champ magnétique généré par l'aimant pour jante (fig.5b) installé sur la roue arrière au niveau de la valve de chambre à air du pneu.

Le VR46 E-MTB PRO pourra toujours être utilisé même sans assistance, comme un vélo normal, en désactivant le système eBike, ou en commutant le niveau d'assistance sur OFF.

Ceci s'applique également en cas de batterie déchargée.

La fonction d'aide à la propulsion permettra de propulser le vélo sans que l'utilisateur n'ait à actionner les pédales, à vitesse réduite et en générant une rotation autonome des pédales.



fig.5a



fig.5b



## ATTENTION

Consultez avec attention le Mode d'Emploi Original concernant la description, les instructions de montage et d'utilisation, les consignes de sécurité, l'entretien et l'assistance de l'Unité Motrice Performance Line CX (réf.BDU3741) :

[www.bosch-ebike.com/fr/help-center/manuals/mode-d-emploi-performance-line-cx-e87](http://www.bosch-ebike.com/fr/help-center/manuals/mode-d-emploi-performance-line-cx-e87)



## ÉCRAN KIOX 300

L'ordinateur de bord Kiox 300 (fig.5c), positionné sur le guidon à travers le support correspondant, Display Mount, alimenté par la batterie installée sur le vélo, permet le contrôle des données et la gestion complète de toutes les fonctionnalités électriques et électroniques du produit.

Le fonctionnement de l'écran et le contrôle des données ont lieu à travers l'utilisation des boutons de sélection de l'unité de commande, LED Remote, présente sur le côté gauche du guidon.



fig.5c

Pour pouvoir utiliser pleinement l'ordinateur de bord Kiox 300, un dispositif compatible avec l'app eBike Flow est nécessaire.



## ATTENTION

Consultez avec attention le Mode d'Emploi Original concernant la description, les instructions de montage et d'utilisation, les consignes de sécurité, l'entretien et l'assistance de l'Écran Kiox 300 (réf.BHU3600) : [www.bosch-ebike.com/fr/help-center/manuals/mode-d-emploi-kiox-300-e82](http://www.bosch-ebike.com/fr/help-center/manuals/mode-d-emploi-kiox-300-e82)



## COMMANDE LED REMOTE

L'unité de commande LED Remote (fig.5d) est destinée au contrôle du système eBike Bosch et de l'Écran Kiox 300 fourni avec le produit et permet la connexion à l'app eBike Flow installée sur le dispositif de l'utilisateur par Bluetooth®.

L'aperçu suivant montre la signification des boutons présents sur l'unité de commande LED Remote pour l'indication des données sur l'Écran Kiox 300.

Le même bouton de sélection active des fonctions différentes en fonction de la durée de la pression exercée par l'utilisateur.



1. Bouton allumage / extinction (On/Off)
2. Bouton de sélection
3. Voyants LED pour l'indication du niveau de charge restante de la batterie
4. Voyant LED ABS (option)
5. Voyant LED pour l'indication du niveau d'assistance au pédalage sélectionné
6. Collier d'installation au guidon
7. Prise de diagnostic (sert uniquement pour l'entretien)
8. Bouton de réduction du niveau d'assistance au pédalage (-) / activation de la fonction d'aide à la propulsion
9. Bouton d'augmentation du niveau d'assistance au pédalage (+)
10. Bouton de réduction de la luminosité / sélection précédent
11. Bouton d'augmentation de la luminosité / sélection suivant
12. Capteur de lumière ambiante



## ATTENTION

Consultez avec attention le Mode d'Emploi Original concernant la description, les instructions de montage et d'utilisation, les consignes de sécurité, l'entretien et l'assistance de la commande LED Remote (réf.BRC3600) :

[www.bosch-ebike.com/fr/help-center/manuals/mode-d-emploi-led-remote-e83](http://www.bosch-ebike.com/fr/help-center/manuals/mode-d-emploi-led-remote-e83)



## DISPLAY MOUNT

Le Display Mount, support de fixation de l'écran, est conçu pour relier mécaniquement et électriquement l'Écran Kiox300 au Bosch e-Bike System du produit.

Consultez avec attention le Mode d'Emploi Original concernant la description, les instructions de montage et d'utilisation, les consignes de sécurité, l'entretien et l'assistance du Display Mount (réf. BDS3250):

[www.bosch-ebike.com/fr/help-center/manuals/mode-d-emploi-display-mount-e84](http://www.bosch-ebike.com/fr/help-center/manuals/mode-d-emploi-display-mount-e84)



## BATTERIE POWERTUBE 750Wh

Le VR46 E-MTB PRO lance et alimente ses propres fonctions électriques et électroniques à travers la batterie lithium-ion Bosch modèle PowerTube 750Wh version Vertical (fig.5e) complètement intégrée dans le tube oblique du cadre.



fig.5e

1. Bouton allumage/extinction (On/Off)
2. Indicateur de fonctionnement et du niveau de charge restante de la batterie
3. Prise pour connecteur de recharge
4. Mécanisme de retenue de la batterie

## Indicateur du niveau de charge de la batterie

Avec la batterie activée, les voyants de l'indicateur de niveau de charge signalent le niveau de charge restante de la batterie ; chaque voyant correspond à environ 20 % de la capacité. Consultez le niveau de charge restante de la batterie en appuyant sur le bouton On/Off pendant environ 5 secondes.

La présence de 5 voyants allumés indique que le niveau de charge de la batterie est au maximum. Avec la batterie activée et correctement installée sur le VR46 E-MTB PRO, le niveau de charge sera également affiché sur l'Écran Kiox 300 et sur l'unité de Commande LED Remote à travers les indicateur du niveau de charge de la batterie.

Si la capacité de la batterie est inférieure à 5%, tous les voyants de l'indicateur de niveau de charge présents sur la batterie s'éteindront, mais la fonction d'affichage sera encore active sur l'écran et l'unité de commande.



### ATTENTION

La batterie est dotée du système « Electronic Cell Protection (ECP) », qui la protège contre le déchargement complet, la surcharge, la surchauffe et le court-circuit.

En cas de danger, la batterie se désactive automatiquement, à travers un interrupteur automatique.

En cas de défaut de la batterie, 2 voyants de l'indicateur du niveau de charge clignoteront.

Dans ce cas, adressez-vous au service d'assistance de votre revendeur agréé.

La batterie peut être retirée du vélo pour empêcher le vol, pour la recharger ou pour la conserver dans des conditions optimales.

### Extraction de la batterie

Assurez-vous que le vélo à pédalage assisté est éteint.

Retirez le couvercle-batterie présent dans la partie inférieure du tube oblique du cadre en poussant vers le bas le dispositif de verrouillage/déverrouillage (fig.5f).

Introduisez la clé fournie dans la serrure présente sur le cadre et tournez-la dans le sens des aiguilles d'une montre jusqu'à la position de déverrouillage, à effectuer avec un autre mouvement de rotation dans le sens des aiguilles d'une montre pour permettre à la batterie de se décrocher de la base de son logement sur le cadre (fig.5g).

Terminez la procédure d'extraction de la batterie en intervenant sur le système de décrochage présent sur le mécanisme de retenue présent sur la batterie pour provoquer l'expulsion instantanée du cadre en veillant à préparer sa préhension avec attention pour éviter sa chute au sol (fig.5h).



fig.5f



fig.5g



fig.5h

### Insertion de la batterie

Introduisez la clé fournie dans la serrure présente sur le cadre et tournez-la dans le sens des aiguilles d'une montre jusqu'à la position de déverrouillage. Insérez la batterie dans son logement sur le cadre, du bas vers le haut, en veillant à brancher correctement la prise pour connecteur de recharge dans le connecteur de recharge installé dans le cadre (fig.5i).

Complétez l'insertion de la batterie sur le cadre en l'enfonçant jusqu'à son verrouillage dans la partie inférieure du tube oblique (fig.5j).

Tournez la clé dans le sens inverse des aiguilles d'une montre jusqu'à la position de verrouillage et procédez à son extraction de la serrure, confirmant le succès de la procédures d'installation effectuée.

Montez le couvre-batterie en l'insérant correctement dans la partie inférieure puis en la fixant dans la partie supérieure à travers le dispositif de verrouillage/déverrouillage (fig.5k).



fig.5i





fig.5j



fig.5k

## Recharge de la Batterie PowerTube 750Wh

La batterie PowerTube 750Wh Bosch doit être rechargée exclusivement avec le chargeur de batterie original Bosch fourni avec le produit ; se référez à Chargeur de batterie 4A Bosch BPC3400. Consultez la section spécifique du manuel d'utilisation et d'entretien (Chapitre 4) et consultez avec attention le Modes d'Emploi Original concernant la description, les instructions de montage et d'utilisation, les consignes de sécurité, l'entretien et l'assistance du Chargeur de batterie (réf. BPC3400) : [www.bosch-ebike.com/fr/help-center/manuals/mode-d-emploi-chargeur-e86](http://www.bosch-ebike.com/fr/help-center/manuals/mode-d-emploi-chargeur-e86)



## Procédure de recharge de la batterie extraite du cadre

Assurez-vous que le chargeur de batterie, le connecteur de recharge, la fiche du câble secteur et la prise pour connecteur de recharge de la batterie sont secs.  
Branchez la fiche du câble secteur à la prise secteur (220V-240V ~ 50/60Hz) et le connecteur de recharge du chargeur de batterie dans la prise de recharge pour lancer la procédure de recharge de la batterie.

Durant le processus de recharge de la batterie, le niveau progressif de charge est indiqué à travers l'allumage de l'indicateur de niveau de charge de la batterie. Chaque voyant allumé avec une lumière fixe correspond à environ 20% de recharge ; le voyant clignotant indique les 20% suivants en phase de recharge.

Dès que la batterie sera complètement chargée les voyants s'éteindront pour signaler la fin du processus de recharge.

Débranchez le chargeur de batterie à travers la fiche du câble secteur de la prise secteur, ainsi que le connecteur de recharge du chargeur de batterie de la prise de recharge de la batterie pour permettre la désactivation automatique de la batterie.



**ATTENTION**

Si le chargeur de batterie n'est pas débranché de la prise de recharge de la batterie, le processus de recharge se réactivera, après quelques heures, vérifiant le niveau de charge de la batterie et relancera si nécessaire la procédure de recharge jusqu'à ce qu'elle soit complète.

Lors de la charge de la batterie, vérifiez toujours que le connecteur de recharge du chargeur de batterie est complètement inséré et que la fiche du câble secteur est complètement insérée dans la prise électrique. Un branchement mal effectué peut potentiellement être à l'origine d'incendies.

Pour la recharge de la batterie, lisez et respectez les instructions pour l'utilisation du chargeur de batterie.

La batterie peut être rechargée avec n'importe quel niveau de charge.

Une interruption de l'opération de recharge n'endommage pas la batterie.

La batterie est dotée d'un système de surveillance de la température, qui permet de la recharger uniquement lorsque la température est comprise entre 0 °C et 40 °C.

Si la batterie se trouve en dehors de cette plage de température de recharge, 3 voyants de l'indicateur de niveau de charge clignotent. Débranchez la batterie du chargeur de batterie et laissez-la s'adapter à la température ambiante. Branchez de nouveau la batterie au chargeur de batterie uniquement quand ce dernier aura atteint la température de recharge admise.

### **Procédure de recharge de la batterie insérée dans le cadre**

Effectuez le processus de recharge dans les modalités décrites dans la section spécifique du manuel d'utilisation et d'entretien (Chapitre 4).



**ATTENTION**

Consultez avec attention le Mode d'Emploi Original concernant la description, les instructions de montage et d'utilisation, les consignes de sécurité, l'entretien et l'assistance de la Batterie PowerTube 750Wh (réf.BBP3771)

[www.bosch-ebike.com/fr/help-center/manuals/mode-d-emploi-powertube-750-e85](http://www.bosch-ebike.com/fr/help-center/manuals/mode-d-emploi-powertube-750-e85)



## APP eBIKE FLOW

L'app eBike Flow connecte le conducteur à son VR46 E-MTB PRO et connecte ce dernier au monde numérique, en permettant le contrôle de toutes les fonctions du système Bosch e-Bike System et la personnalisation, l'extension et la mise à jour continues du produit.



Consultez avec attention le Guide Original Bosch relatif à la procédure d'installation, aux instructions et à un aperçu des fonctions de l'app eBike Flow disponible sur :

[www.bosch-ebike.com/fr/produits/application-ebike-flow](http://www.bosch-ebike.com/fr/produits/application-ebike-flow)



## 6. NOTES GÉNÉRALES POUR L'UTILISATION ET LE RÉGLAGE DES COMPOSANTS

Avant d'utiliser le vélo à pédalage assisté, en plus de contrôler l'état de charge et de l'installation correcte de la batterie, il convient toujours, pour vous permettre de prendre un bon départ et de garantir une utilisation efficace et sûre du produit, de contrôler attentivement chaque pièce et d'effectuer les réglages nécessaires des composants mécaniques correspondants, soit directement, soit en faisant appel à des opérateurs spécialisés. Pour cela, consultez : réglage et serrage de la selle et de la tige de selle, réglage et serrage du guidon et de la potence, réglage des freins, réglage de la boîte de vitesse, lubrification de la chaîne et des engrenages, vérification des roues et de la pression des pneus, contrôle général du serrage des vis de fixation, des attaches rapides et des axes de roue, ainsi qu'un contrôle général de l'état de toutes les pièces.



### ATTENTION

Consulter, apprendre et approfondir les informations importantes relatives à l'assemblage, à l'utilisation, aux réglages et étalonnages, à l'entretien et aux caractéristiques des principaux composants installés, en consultant les sites des fabricants spécifiques signalés dans ce manuel et/ou disponibles sur [www.vr46e-mtb.com/en/support/](http://www.vr46e-mtb.com/en/support/)

Contactez votre revendeur pour obtenir une assistance appropriée sur la façon d'utiliser correctement le produit ou pour être dirigé vers un organisme de formation approprié.

### SELLE

La position sur le vélo est très importante pour garantir le plus grand confort d'utilisation du produit, pour permettre un exercice correct du pédalage et pour éviter les problèmes de sécurité. C'est pour cette raison qu'il est important que la selle et la tige de selle soient positionnées et réglées d'une manière adaptée à la physiologie du cycliste.

En général, il est conseillé de régler la hauteur de la selle en vous assurant que lorsque vous placez votre pied sur la pédale positionnée au point de rotation le plus bas, la jambe correspondante est presque complètement étendue.

Pour régler l'avancement et l'inclinaison de la selle, il faut desserrer le système de fixation présent sur la tige de selle, pour permettre de trouver la position souhaitée, puis rétablir le serrage du système de fixation pour éviter les jeux et les mouvements.

### GUIDON

Pour régler le positionnement et l'inclinaison du guidon, desserrez le système de serrage présent sur la potence, tournez le guidon dans la position souhaitée et fixez-le en serrant le système de serrage afin de l'immobiliser.

### FREINS

Le système de freinage installé sur le produit comprend des freins à disque hydrauliques qui peuvent être actionnés sur la roue avant et la roue arrière via les leviers correspondants sur le guidon.

Le levier de frein situé sur le côté droit du guidon actionne le frein arrière, arrêtant la roue arrière, tandis que le levier de frein situé sur le côté gauche du guidon actionne le frein avant, arrêtant la roue avant.

Les leviers de frein, avant et arrière, doivent être réglés en fonction des besoins spécifiques de l'utilisateur, placés et orientés de manière à maximiser leur ergonomie en favorisant une position naturelle de la main et des doigts destinés à leur actionnement, en minimisant la force et le temps nécessaires pour permettre l'activation du freinage et en conservant la possibilité d'avoir une bonne modulation.

Il est possible de personnaliser la position des leviers de frein en intervenant sur les colliers de tenue sur le guidon pour définir leur emplacement et adapter la distance du levier par rapport à la poignée en agissant sur la vis de réglage correspondante.

L'usure progressive des plaquettes installées sur les étriers correspondants, en réduisant leur épaisseur, obligera les leviers de frein correspondants à se déplacer davantage pour exercer la même force de freinage et sera automatiquement compensée par le système de valve fourni avec le système de freinage, garantissant la même efficacité de freinage jusqu'à ce que les plaquettes soient usées et doivent être remplacées.

### **ATTENTION**

Contrôlez le fonctionnement des freins avec un test de freinage à faible vitesse (maxi 6km/h) dans une zone sans obstacles.

Si une perte d'efficacité est constatée, avant ou durant la conduite, n'utilisez pas le produit et adressez-vous à votre revendeur agréé ou à un opérateur spécialisé pour une inspection adéquate du système de freinage.

## **BOÎTE DE VITESSE ET TRANSMISSION**

Le système de changement de vitesse mécanique fourni avec le produit est indexé et permet de modifier le rapport de vitesse et le développement métrique du pédalage en agissant sur le dispositif de commande présent sur le guidon, en déterminant le déplacement latéral de la chaîne sur le pignon correspondant de la cassette installée sur la roue arrière à travers le dérailleur correspondant.

Réglez le positionnement du levier de changement de vitesse afin qu'il soit facilement accessible avec les doigts de la main droite, tout en permettant une préhension ferme de cette dernière sur la poignée du guidon. Vérifiez le fonctionnement correct du dérailleur et le réglage ainsi que la propreté et la lubrification adéquates de la chaîne et des engrenages de la transmission. Vérifiez l'installation et le serrage corrects de la patte de dérailleur universelle SRAM UDH.

### **ATTENTION**

Ne graissez aucune pièce de l'UDH et évitez de serrer le boulon UDH avec une roue installée car cela augmenterait le couple sur l'axe et sur le boulon.

## **PNEUS**

Vérifiez la pression de gonflage des pneus en utilisant une pompe avec un manomètre de précision, en se référant à la plage de valeurs minimale et maximale indiquée sur le côté des pneus (la valeur de la pression adéquate devra être personnalisée en fonction du poids transporté, des conditions atmosphériques et du revêtement de la route).

## ROUES

Vérifiez que les roues sont centrées par rapport au cadre et à la fourche, qu'elles tournent librement et qu'elles n'ont aucune oscillation latérale.

Vérifiez l'intégrité et la tension adéquate des rayons et l'installation et le serrage des axes de roue. L'axe avant pour tous les modèles VR46 E-MTB PRO est de 15x110mm et est fourni avec la fourche.

L'axe arrière de 12x148mm est fourni avec le cadre.



**ATTENTION**

Les VR46 E-MTB PRO peuvent être dotés exclusivement de roues compatibles avec le format BOOST™.

## SUSPENSIONS

Les suspensions fournies avec le VR46 E-MTB PRO, la fourche et l'amortisseur arrière, sont pré-réglés en phase d'assemblage du produit et constituent un système complet avec le cadre. Le cadre VR46 E-MTB PRO est en effet conçu en combinaison avec les suspensions et les pièces de support qui sont installées en usine et la configuration correspondante est fondamentale pour obtenir la meilleure expérience de conduite sur un vélo tout suspendu.

Pour personnaliser le réglage des suspensions, en partant de la configuration définie en usine, il est indispensable d'effectuer plusieurs tests et de trouver la solution qui s'adapte au mieux aux besoins de l'utilisateur, en fonction du produit, du style de conduite et de l'environnement d'utilisation.



**ATTENTION**

Les interventions de réglage des suspensions requièrent une connaissance approfondie des composants, ainsi que l'utilisation d'équipements et de lubrifiants spécifiques.

L'exécution incorrecte de l'intervention peut causer des endommagements et compromettre le fonctionnement correct des composants correspondants.

## FLIP CHIP

La géométrie du VR46 E-MTB PRO peut être configurée différemment en fonction du terrain ou des préférences de l'utilisateur, en modifiant la position du Flip Chip (fig.6a), en variant l'angle de direction et la hauteur du boîtier de pédalier.

Tous les VR46 E-MTB PRO sont assemblés avec le système Flip Chip en position « Haute ».



fig.6a

### **Flip Chip en position « Haute » :**

détermine un angle de direction plus fermé et met le cycliste dans une position de conduite plus agressive pour attaquer des tronçons en pente. Par ailleurs, un boîtier de pédalier plus haut améliore le jeu des pédales, permettant de pédaler sur des terrains rocheux avec moins de coups de pédale, idéal pour des terrains plus lents, plus étroits et plus techniques.



Position Haute

### **Flip Chip en position « Basse » :**

détermine un angle de direction plus ouvert, qui offre au vélo une plus grande stabilité et plus de sécurité sur des terrains plus escarpés, en avançant la position de la roue avant. Par ailleurs, une hauteur inférieure du boîtier de pédalier abaisse le centre de gravité du vélo et du cycliste, le rendant encore plus stable à grande vitesse, idéal pour des terrains plus rapides et plus ouverts.



Position Basse



**ATTENTION**

### **En cas de chute**

Une chute peut exposer le vélo et ses composants à de grandes contraintes ; avant de reprendre le pédalage, il faut par conséquent vérifier qu'il n'y a pas de dommages liés à la chute :

- vérifiez que le cadre et la fourche ne présentent pas de ruptures, de plis et/ou de fissures
- vérifiez que le guidon et la potence ne sont pas déformés ou cassés
- vérifiez que les jantes sont encore centrées dans le cadre et dans la fourche en faisant tourner la roue
- vérifiez que les pneus sont intacts

- vérifiez que la boîte de vitesse et le dérailleur arrière fonctionnent correctement avec tous les rapports sans entrer en contact avec les rayons, et que la chaîne ne sorte pas de son logement ;
- vérifiez que la selle est stable

Des signes de dommages ou de défaillance pourraient ne pas être visibles sur certains composants après un impact ou une chute. Il est conseillé de s'adresser à un opérateur spécialisé pour une inspection adéquate du produit avant de l'utiliser.



Ne réutilisez pas le vélo si vous avez le moindre doute sur son endommagement.



En cas de défauts de fabrication, de passages peu clairs ou de difficultés dans l'assemblage lors du montage et de la mise en service du produit, ne conduisez pas le vélo à pédalage assisté et contactez le service d'assistance de votre revendeur agréé ou visitez le site [www.vr46e-mtb.com/en/support/](http://www.vr46e-mtb.com/en/support/) pour recevoir un support adéquat.

Avant d'utiliser le vélo, celui-ci doit être correctement monté et intégralement contrôlé. Aucun dommage dû à un montage, à un réglage ou à un entretien incorrect n'est couvert par la garantie. Pour toute information, support technique, assistance et pour consulter les conditions générales de garantie, adressez-vous à votre revendeur agréé ou visitez le site [www.vr46e-mtb.com/en/support/](http://www.vr46e-mtb.com/en/support/)



## 7. NOTES GÉNÉRALES SUR L'ENTRETIEN, LE NETTOYAGE, LA CONSERVATION ET LE TRANSPORT

### ENTRETIEN

Pour garantir et maintenir un bon niveau de sécurité et de fonctionnalité du produit dans le temps, il est impératif de le soumettre à des contrôles réguliers et à un entretien périodique.

Certaines opérations d'inspection et de maintenance peuvent être effectuées directement par l'utilisateur ou par toute personne possédant des compétences mécaniques de base, une dextérité manuelle et des outils appropriés.

D'autres opérations requièrent la compétence et les outils spécifiques d'un opérateur qualifié.

Le revendeur pourra fournir toutes les informations relatives aux interventions de contrôle que peut effectuer directement l'utilisateur et suggérer quelles interventions d'entretien courant sont à effectuer périodiquement en fonction de l'intensité et des conditions d'utilisation du produit.



#### ATTENTION

Pour obtenir des informations générales concernant l'entretien des principaux composants installés sur le vélo, consultez les manuels d'utilisation et d'entretien des fabricants spécifiques signalés dans ce manuel et/ou disponibles sur [www.vr46e-mtb.com/en/support/](http://www.vr46e-mtb.com/en/support/) et adressez-vous à votre revendeur agréé pour recevoir un support adéquat ou pour être dirigé vers un opérateur spécialisé.

Toutes les opérations d'entretien doivent être réalisées avec la batterie décrochée et en veillant à poser le vélo sur un pied d'atelier ou sur une structure de support adéquate.

Les différentes pièces qui composent le produit sont soumises à diverses formes d'usure dues à l'utilisation.

Il est suggéré d'effectuer des inspections régulières et un entretien périodique des composants suivants : pneus, roues, freins, boîte de vitesse, chaîne, tige de selle, suspensions et cadre.

Les **pneus** installés sur le produit sont soumis à une usure physiologique de la bande de roulement, qui peut être accentuée par des méthodes et un environnement d'utilisation spécifiques, et sont soumis à un durcissement naturel dans le temps du composé de caoutchouc qui les compose. Vérifiez constamment la pression correcte des chambres à air installées dans les pneus pour réduire le risque de crevaison, limiter le processus de détérioration et garantir une utilisation plus sûre et plus efficace du produit.

Inspectez périodiquement l'état des pneus pour vérifier leur usure et leur vieillissement / détérioration et remplacez-les par des pneus avec les mêmes caractéristiques si nécessaire.

L'état d'entretien correct des **roues**, sujettes à une usure due à l'utilisation, prévoit de vérifier périodiquement que leur installation et centrage sont corrects, que la tension des rayons est homogène et correctement effectuée en fonction du type de jante ; les axes de roues devront être intacts et correctement serrés ; les roulements des moyeux devront être inspectés, nettoyés et lubrifiés ou si nécessaire remplacés.

L'intégrité des jantes fournies avec le produit doit être constamment vérifiée pour détecter les déformations, bosses, fissures et/ou autres signes de corrosion et d'endommagement qui rendent nécessaire le remplacement pour des raisons de sécurité.

Les roues et roulements doivent être soumis à une maintenance conforme aux recommandations du fabricant, en général toutes les 50/90 heures ou 6/9 mois d'utilisation.

Pour garantir le bon fonctionnement des **freins**, il faut, en plus du contrôle régulier de l'état d'usure et de l'intégrité des disques et des étriers, remplacez périodiquement les plaquettes de frein installées sur les étriers avant qu'elles n'atteignent une épaisseur inférieure à 1 mm. En cas de baisse d'efficacité du freinage, il est nécessaire de purger ou de remplacer le fluide hydraulique

présent dans le circuit hydraulique.

Le bon fonctionnement de la chaîne cinématique du pédalage assisté est assuré par un entretien et un réglage appropriés de ses composants.

Le système de **changement de vitesse** à câble étant un composant fortement sollicité pendant l'utilisation et toujours sous tension mécanique, il est susceptible de perdre facilement son réglage ; la permanence et/ou le rétablissement des conditions correctes de fonctionnement du changement de vitesse indexé sont garantis par des interventions adéquates de réglage du dérailleur (vis de fin de course) et par le réglage du câble du dérailleur arrière.

La **chaîne** et les engrenages correspondants de la transmission sont sujets à une usure due à l'utilisation et, pour garantir leur intégrité et fonctionnement correct, du point de vue de la fluidité et du bruit, ils doivent être régulièrement nettoyés et lubrifiés avec des produits spécifiques, adaptés à la saison et aux modalités d'utilisation du produit, et périodiquement remplacés.

Ne lubrifiez qu'après avoir nettoyé et dégraissé correctement les pièces concernées et, par la suite, surtout en cas d'utilisation de lubrifiants huileux, en prenant soin d'éliminer tout excès de lubrifiant.

La **tige de selle** télescopique requiert, en plus d'un contrôle constant des serrages, une intervention pour nettoyer la poussière et les débris, en concentrant son attention sur la zone de tenue et autour du tube coulissant après chaque utilisation. Procédez à une inspection et lubrification périodiques des composants internes selon les recommandations du fabricant auprès d'opérateurs spécialisés, en général toutes les 150-170 heures d'utilisation.

Les **suspensions** avant et arrière demandant une connaissance approfondie des composants, ainsi que l'utilisation d'équipements et de lubrifiants spécifiques, devront être soumises à une inspection périodique pour vérifier leur fonctionnalité et efficacité, aux soins d'opérateurs spécialisés.

La fourche et l'amortisseur arrière doivent être soumis à une maintenance conforme aux recommandations du fabricant, en général toutes les 50 heures ou 6 mois d'utilisation.

Le **cadre** du produit doit être inspecté régulièrement afin d'exclure la présence de tout symptôme de fissuration et/ou de ce que l'on appelle la « fatigue du matériau » et de permettre une intervention opportune pour réduire et/ou éliminer le risque de dommage et/ou de rupture.

Il est conseillé de contrôler soigneusement chaque fixation du produit, par des contrôles préventifs et périodiques générales sur le serrage correct des écrous autobloquants et des vis de fixation, qui peuvent perdre leur efficacité suite à l'utilisation et au fil du temps.

Après chaque intervention d'entretien courant ou de maintenance, il est obligatoire de vérifier le parfait fonctionnement de toutes les commandes.



**ATTENTION**

### À noter pour l'entretien

Toutes les interventions d'entretien doivent se produire avec la batterie débranchée.

Durant toutes les phases d'entretien, les opérateurs doivent porter les équipements de sécurité nécessaires.

Les outils utilisés pour l'entretien doivent être adéquats et de bonne qualité.

N'utilisez pas d'essence ni de solvant inflammable comme détergents, mais utilisez toujours des produits non inflammables et non toxiques.

Limitez au maximum l'utilisation d'air comprimé et protégez-vous avec des lunettes dotées de protecteurs latéraux.

N'utilisez jamais de flammes nues comme système d'éclairage pour effectuer des vérifications ou des entretiens.

Après chaque intervention d'entretien ou de réglage, assurez-vous qu'aucun outil ou corps étranger n'est resté entre les organes mobiles du vélo à pédalage assisté.

## Pièces de rechange

Utilisez toujours des pièces d'origine.

L'utilisation de pièces de rechange non originales peut provoquer des dysfonctionnements du produit et des accidents avec de graves conséquences.

Adressez-vous à votre revendeur agréé pour recevoir un support adéquat et/ou pour être dirigé vers un opérateur spécialisé pour garantir les modalités correctes d'intervention nécessaires pour l'installation des pièces de rechange spécifiques du produit.



**ATTENTION**

L'installation de pièces de rechange non originales peut endommager le produit et entraîner l'exclusion de ce dernier du champ d'application des conditions de garantie.

## NETTOYAGE

Le nettoyage du vélo, en plus de faciliter la visibilité des défauts présents sur les composants installés, assure une plus grande longévité, moins d'usure et de meilleures performances.

L'exposition à la saleté, à la saumure (typique en cas d'utilisation dans des localités maritimes), au sel antigel et à des conditions climatiques difficiles particulières peut provoquer la corrosion galvanique des composants et contribuer à accélérer l'usure des surfaces et des roulements. Le vélo doit par conséquent être nettoyé régulièrement et soumis à un entretien périodique effectué par un opérateur spécialisé.

Pour nettoyer le produit, après l'avoir éteint, utilisez de préférence une éponge et/ou un chiffon doux et de l'eau, en ajoutant éventuellement un détergent neutre spécifique et en faisant attention lors de la manipulation des pièces électriques et électroniques.

Il est strictement interdit de diriger des jets d'eau sous pression vers les pièces électriques.

Avant de procéder au nettoyage de ces composants, assurez-vous que tous les câbles électriques sont bien connectés et que le cache de fermeture est bien présent sur chaque port resté libre.

Inspectez le port de recharge de la batterie présent sur le cadre pour vérifier l'absence d'accumulation de saleté et nettoyez l'intérieur en utilisant une brosse souple ou de l'air à basse pression ; avant de brancher le chargeur de batterie pour la recharge du produit, assurez-vous que tous les contacts et les ports sont secs et propres.

Après le lavage, il est important de sécher tous les composants lavés, ainsi que le cadre et les surfaces de freinage, avec un deuxième chiffon doux et/ou de sécher complètement avec de l'air comprimé à basse pression et de vérifier qu'il ne reste pas d'humidité résiduelle sur les composants électriques.

S'il y a des taches sur le corps du produit, nettoyez-les avec un chiffon humide. Si les taches persistent, appliquez un savon neutre, brossez-les avec une brosse à dents, puis essuyez avec un chiffon humide.

Ne nettoyez pas le produit avec de l'alcool, de l'essence, de la paraffine ou d'autres solvants chimiques corrosifs et volatils afin d'éviter tout dommage grave.



**ATTENTION**

Toutes les opérations de nettoyage du vélo à pédalage assisté doivent de préférence être réalisées avec la batterie extraite ; dans ce cas, avant de réinstaller la batterie, assurez-vous que cette dernière et les surfaces intérieures du compartiment de logement de la batterie dans le tube oblique du cadre sont complètement sèches et propres.



L'infiltration d'eau dans la batterie peut endommager les circuits internes, provoquer un incendie ou une explosion. En cas de doute sur la présence d'une infiltration d'eau dans la batterie, arrêtez immédiatement de l'utiliser et renvoyez-la au SAV ou à votre revendeur pour un contrôle.

## CONSERVATION ET STOCKAGE

Si le vélo à pédalage assisté doit être stocké et conservé pendant de longues périodes d'inactivité, il conviendra de le stocker dans un endroit fermé, sec et possiblement aéré, en veillant à effectuer les opérations ci-après :

- Effectuez un nettoyage général du vélo à pédalage assisté.
- Retirez la batterie fournie avec le vélo à pédalage assisté de son logement et conservez-la dans un endroit sec, aéré et loin des matériaux inflammables (par exemple des matériaux qui pourraient exploser en flammes), de préférence à une température comprise entre 10°C et 20°C.
- Protégez les contacts électriques exposés avec des produits antirouille.
- Graissez toutes les surfaces non protégées avec des vernis ou des traitements antirouille.



Ne conservez pas et ne stockez pas le produit et/ou la batterie à ciel ouvert ou à l'intérieur d'un véhicule pendant une période de temps prolongée. Un ensoleillement excessif, une surchauffe et un froid extrême accélèrent le vieillissement des pneus et compromettent la durée de vie à la fois du produit et de la batterie.

Ne l'exposez pas à la pluie ou à l'eau, ne l'immergez pas et ne le lavez pas à l'eau.

## Conservation et stockage de la batterie

Si vous prévoyez de ne pas utiliser la batterie pendant des périodes supérieures à 3 mois, conservez-la à un niveau de charge compris entre 30 % et 60 % environ.

En cas de conservation de la batterie déchargée sur de longues périodes, malgré un déchargement automatique faible, cela entraînera des dommages à la batterie et la capacité de charge sera fortement réduite.

## TRANSPORT

Pour garantir la sécurité du transport du vélo, soit à l'intérieur de l'habitacle du véhicule utilisé pour le transport, soit à l'extérieur (par exemple, porte-vélos), il faut, en plus de retirer préalablement la batterie et les composants accessoires installés dessus, effectuer l'arrimage en utilisant des matériels de fixation adéquats (sangles ou câbles) et des dispositifs d'attache en bon état et installés de manière à ne pas endommager le cadre, les câbles et les autres parties du produit.

Il relève de la responsabilité de l'utilisateur de s'assurer de l'adéquation des équipements utilisés pour transporter le produit en équipant et en installant des dispositifs conformes aux réglementations, approuvés et autorisés dans le pays de circulation.

Assurez-vous que tous les câbles électriques sont bien connectés et que les ports de connexion sont fermés et protégés, tout comme les composants électriques et électroniques, avec des matériels capables de prévenir le risque d'exposition et d'infiltration d'eau.



**ATTENTION**

Le transport de la batterie doit s'effectuer en respectant la réglementation en vigueur et avec les moyens de transport admis.

### **Levage**

Le poids du vélo à pédalage assisté implique qu'il est nécessaire de la soulever par deux personnes adultes avec une extrême prudence pour éviter les risques de dommages corporels (écrasement et accidents) et matériels (chocs).



**ATTENTION**

L'Entreprise ne répond pas des ruptures dus au levage et/ou au transport du vélo à pédalage assisté après la livraison.

## 8. GARANTIE

Le conducteur assume tous les risques liés à la non-utilisation d'un casque et d'autres équipements de protection. Le conducteur est tenu de respecter les réglementations locales en vigueur en ce qui concerne :

1. l'âge minimum autorisé pour le conducteur,
2. les restrictions sur les types de conducteurs qui peuvent utiliser le produit
3. toutes les autres réglementations

Le conducteur est également tenu de maintenir le produit propre et en parfait état d'efficacité et d'entretien, d'effectuer avec diligence les contrôles de sécurité qui lui incombent tels que décrits dans les sections précédentes, de ne pas altérer le produit de quelque manière que ce soit et de conserver toute la documentation relative à l'entretien.

L'Entreprise ne répond pas des dommages provoqués et n'est en aucun cas responsable des dommages matériels ou personnels dans les cas où :

- le produit est utilisé de manière abusive ou non conforme aux indications de la notice d'instructions ;
- le produit, suite à l'achat, est altéré ou modifié dans tout ou partie de ses composants.

En cas de dysfonctionnement du produit pour des raisons non imputables à des comportements incorrects du conducteur et pour consulter les conditions générales de garantie, veuillez contacter votre revendeur ou visiter le site [www.vr46e-mtb.com/en/support/](http://www.vr46e-mtb.com/en/support/)

Sont exclus du champ d'application de la Garantie Légale des Produits tout défaut ou dysfonctionnement provoqué par des faits accidentels et/ou attribuable à la responsabilité de l'Acheteur ou encore découlant d'un usage du Produit non conforme à son utilisation prévue et/ou à ce que prévoit la documentation technique qui accompagne le Produit, ou encore dû à l'absence de réglage des pièces mécaniques, à l'usure naturelle des matériaux ou provoqué par des erreurs d'assemblage, un manque d'entretien et/ou par une utilisation du produit non conforme aux instructions.

Par exemple, les éléments suivants doivent être considérés comme exclus de la Garantie légale relative aux Produits :

- les dommages causés par des chocs, des chutes ou des collisions accidentelles, des crevaisons ;
- les dommages causés par l'utilisation, l'exposition ou le stockage dans un environnement inapproprié (par exemple : présence de pluie et/ou de boue, exposition à l'humidité ou à des sources de chaleur excessive, contact avec du sable ou d'autres substances) ;
- les dommages causés par l'absence de réglage pour la mise à la route et/ou d'entretien de pièces mécaniques, frein à disque mécanique, guidon, pneus, etc. ; l'installation incorrecte et/ou l'assemblage erroné de pièces et/ou de composants ;
- l'usure naturelle des matériaux : frein à disque (ex. : plaquettes, étriers, disques, gaines), pneus, joints, roulements, feux led et ampoules, poignées, pièces en caoutchouc, câblages des connecteurs des câbles, caches et autocollants, etc. ;
- l'entretien inapproprié et/ou l'utilisation incorrecte de la batterie du Produit ;
- l'altération et/ou le forçage de parties du Produit ;
- l'entretien ou la modification incorrect ou inadéquat du Produit ;
- la mauvaise utilisation du Produit (par exemple : surcharge, utilisation dans des compétitions et/ou pour des activités commerciales de location) ;
- les entretiens, les réparations et/ou les interventions techniques sur le Produit effectués par des tiers non autorisés ;
- les dommages aux Produits résultant du transport, s'il est effectué par l'Acheteur ;
- les dommages et/ou les défauts résultant de l'utilisation de pièces de rechange non originales.

Nous vous invitons à consulter la version plus actuelle des conditions de garantie disponible sur [www.vr46e-mtb.com/en/support/](http://www.vr46e-mtb.com/en/support/)

## 9. INFORMATIONS SUR L'ÉLIMINATION



**ATTENTION**

**Traitement du dispositif électrique ou électronique en fin de vie (applicable dans tous les pays de l'union européenne et dans d'autres systèmes européens équipés de système de tri sélectif)**

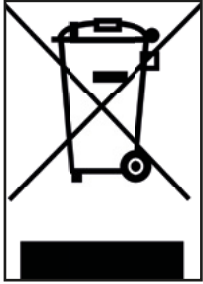

Ce symbole sur le produit ou sur l'emballage indique que le produit ne doit pas être considéré comme un déchet ménager normal ; veuillez plutôt le remettre à un point de collecte approprié pour le recyclage des équipements électriques et électroniques (DEEE).

En vous assurant que ce produit est éliminé correctement, vous contribuerez à éviter les conséquences négatives potentielles pour l'environnement et la santé qui pourraient autrement être causées par une élimination inappropriée.

Le recyclage des matériaux permet de préserver les ressources naturelles.

Pour des informations plus détaillées sur le recyclage et l'élimination de ce produit, vous pouvez contacter le service local d'élimination des déchets ou bien le point de vente où vous l'avez acheté.

Dans tous les cas, il faut effectuer l'élimination conformément à la normative en vigueur dans le pays d'achat.

En particulier, les consommateurs sont tenus de ne pas éliminer les DEEE en tant que déchets municipaux, mais doivent participer à la collecte séparée de ce type de déchets à travers deux modes de remise :

- Aux Centres de Collecte municipaux (également appelés Eco-emplacements, îlots écologiques), directement ou via les services de collecte des entreprises municipales, là où ils sont disponibles ;
- Auprès des points de vente de nouveaux appareils électriques et électroniques.

Ici, les DEEE de très petites dimensions (dont le côté le plus long est inférieur à 25 cm) peuvent être livrés gratuitement, tandis que les plus gros peuvent être livrés en mode 1 contre 1, c'est-à-dire en livrant l'ancien produit lorsque vous en achetez un neuf ayant les mêmes fonctions.

Par ailleurs, la règle du 1 contre 1 est toujours garantie lors de l'achat par le consommateur d'un nouvel EEE, quelle que soit la taille du DEEE.

En cas de mise au rebut non conforme des équipements électriques ou électroniques, les sanctions spécifiques prévues par la législation en vigueur en matière de protection de l'environnement peuvent s'appliquer.

Si les DEEE contiennent des piles ou des accumulateurs, ceux-ci doivent être retirés et soumis à un tri sélectif spécifique.



**ATTENTION**

### **Traitement des batteries usagées (applicable dans tous les pays de l'Union européenne et dans d'autres systèmes européens de tri sélectif)**

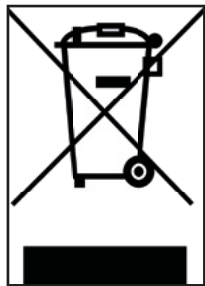

Ce symbole sur le produit ou sur l'emballage indique que la batterie ne doit pas être considérée comme un déchet ménager normal. Sur certains types de batteries, ce symbole peut être utilisé en combinaison avec un symbole chimique.

Les symboles chimiques du mercure (Hg) ou du plomb (Pb) sont ajoutés si la batterie contient plus de 0,0005 % de mercure ou de 0,004 % de plomb.

En vous assurant que les batteries sont éliminées correctement, vous contribuerez à éviter les conséquences négatives potentielles pour l'environnement et la santé qui pourraient autrement être causées par leur mise au rebut inappropriée. Le recyclage des matériaux permet de conserver les ressources naturelles. Dans le cas de produits qui, pour des raisons de sécurité, de performance ou de protection des données, nécessitent une connexion fixe à une pile/batterie interne, celle-ci ne doit être remplacée que par du personnel de maintenance qualifié.

Livrez le produit en fin de vie à des points de collecte adaptés à l'élimination des équipements électriques et électroniques : cela garantit que la batterie à l'intérieur est également traitée correctement.

Pour plus d'informations sur la mise au rebut de la pile-batterie usée ou du produit, vous pouvez contacter le service local pour l'élimination des déchets ou le point de vente où vous l'avez acheté.

Dans tous les cas, il faut effectuer l'élimination conformément à la normative en vigueur dans le pays d'achat.

Si les DEEE contiennent des piles ou des accumulateurs, ceux-ci doivent être retirés et soumis à un tri sélectif spécifique.





## Déclaration de conformité CE

Conformément à la directive européenne sur les machines 2006/42/CE, annexe II 1.A.

**Cette déclaration de conformité est établie sous la seule responsabilité du fabricant.**

**Fabricant:** FABRIK s.r.l.  
Via Antonio Meucci s/n, 61033, Fermignano (PU), Italia

**Représentant autorisé:** Platum By MT Distribution S.r.l  
Via Bargellino 10, 40012, Calderara di reno (BO), Italia

**Personne habilitée à constituer le dossier technique:** Platum By MT Distribution S.r.l  
Via Bargellino 10, 40012, Calderara di reno (BO), Italia

Objet de la déclaration:

Code modèle	Dénomination générique	Dénomination commercial	Trademark	Marque déposée
VR-BI- 220002	EPAC (e-bike)	VR46 E-MTB PRO M SIZE	VR46	D2K48652 - D3Bxxxx
VR-BI- 220005	EPAC (e-bike)	VR46 E-MTB PRO L SIZE	VR46	D3B01036 - D3Bxxxx

**L'objet de la déclaration décrit ci-dessus satisfait à toutes les dispositions pertinentes des directives suivantes:**

Directive 2006/42/CE relative aux machines.

Directive 2014/30/UE relative à l'harmonisation des législations des États membres relatives à la compatibilité électromagnétique.

Directive 2011/65/UE relative à la limitation de l'utilisation de certaines substances dangereuses dans les équipements électriques et électroniques.

**Normes harmonisées ou autres spécifications techniques appliquées:**

EN ISO 12100:2010	EN 63000:2018
EN 15194:2017	EN 62479:2010
EN 300 328 V2.2.2	EN 63000:2018

**Lieu de délivrance**  
Calderara di Reno (BO), Italia

**Date de délivrance**  
04/05/2023

**Nom, fonction, signature**  
Alessandro Summa, CEO

M.T. DISTRIBUTION SRL  
Via Spasolino, 2/30  
40012 CALDERARA DI RENO (BO)  
Cod. Fisc. 04177060375 P. IVA 04177060375  
Partita IVA 04177060375



# VR46 E-MTB Pro

## Priručnik za uporabu

### Upute prevedene iz izvornog talijanskog

Hvala vam što ste odabrali ovaj proizvod.  
Za informacije, tehničku podršku, pomoć ili kako biste pogledali opće uvjete jamstva, molimo kontaktirajte svog prodavača ili posjetite internet stranicu

[www.vr46e-mtb.com/en/](http://www.vr46e-mtb.com/en/)

## 1. UVOD

Pregled  
Usluga nakon prodaje  
pravna zabilješka za uporabu  
Vizualni prikaz sigurnosnih upozorenja

## 2. UPOZORENJE ZA UPORABU I SIGURNOST

Opći propisi za sigurnost  
Odgovornost i opće informacije o vožnji  
Kako koristiti

## 3. PREGLED PROIZVODA

Sastav  
Tehničke specifikacije  
Geometrija  
Ograničenje težine strukture

## 4. UPUTE ZA MONTIRANJE I PUŠTANJE U RAD

Otvaranje pakiranja  
Montaža volana  
Teleskopsko podešavanje nosača cica  
Gume  
Instalacija zaslona Kiox 300  
Aktivacija BOSCH e-BIKE  
SUSTAVA Postupak punjenja baterije  
Ažuriranje softvera sustava Bosch e-Bike

## 5. BOSCH PAMETNI SUSTAV e-BICIKLA

Performance Line CX pogonska jedinica  
Kiox 300 zaslon  
LED daljinski upravljač  
Nosač zaslona  
PowerTube 750Wh baterija  
eBike Flow aplikacija

## 6. OPĆE NAPOMENE ZA UPORABU I PODEŠAVANJE KOMPONENTI

Cic  
volan  
Kočnice  
Promjena brzina i pogon  
Gume  
Kotači  
Suspensions  
Flip Chip

## 7. OPĆE NAPOMENE ZA ODRŽAVANJE, ČIŠĆENJE, POHRANU I PRIJEVOZ

Održavanje  
Čišćenje  
Čuvanje i pohrana  
Prijevoz

## 8. JAMSTVO

## 9. INFORMACIJE O BACANJU

**“Mentalna snaga je dio vašeg karaktera; ne možeš to proučavati za stolom. Vaš um je jak ako možete ostati smireni i zabaviti se čak i kada stvari ne idu dobro i ako nikada ne gubite povjerenje u sebe i u timski rad.”**

A stylized, handwritten signature in black ink, consisting of several loops and a final flourish that resembles the number '46'.

*Valentino Rossi*

VR46 E-MTB rođen je iz duha natjecanja i izazova sa samim sobom i drugima, ali prije svega iz želje za provjerom vlastitih vozačkih sposobnosti u bilo kakvom terenu.

Iskustvo vožnje je jedinstveno, zahvaljujući ekskluzivnom dizajnu okvira s punim ovjesom, u potpunosti projektiranom u Italiji, i prilagodljivoj geometriji opremljenoj "Flip Chip" sustavom.

Opremu upotpunjuju najnoviji Bosch motor i vrhunske komponente iz najvažnijih marki, nudeći glatku isporuku snage i pedaliranje.

Prekoračite svoje granice, uživajući u vrhunskoj kontroli nizbrdice i sigurnom savladavanju čak i najstrijmijih uspona.

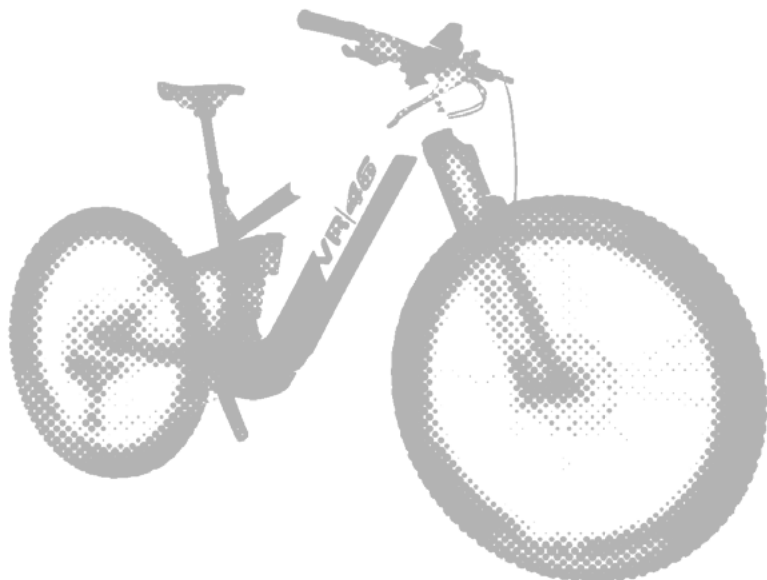

# 1. UVOD

## PREGLED

Ovaj priručnik sastavni je i temeljni dio pedeleka (električno biciklo (EPAC)).

Prije prve uporabe bicikla bitno je da korisnici pročitaju, razumiju i strogo se pridržavaju zahtjeve navedene u nastavku.

Tvrtka neće biti odgovorna za bilo kakvu prouzročenu štetu i ni na koji način nije odgovorna za štetu prouzročenu imovini ili osobama kada se (je):

- proizvod se koristi neispravno ili na način koji nije sukladan uputama korisničkog priručnika;
- nakon kupnje, stavka izmijenjena ili ste ju dirali, uključujući tu neke ili sve komponente.

U interesu tehnološkog razvoja, proizvođač zadržava pravo izmjene dotičnog proizvoda bez prethodne najave i bez automatskog ažuriranja ovog priručnika.

Za više informacija i pregled bilo koje revizije ovog priručnika, posjetite internet stranicu [www.vr46e-mtb.com/en/](http://www.vr46e-mtb.com/en/)

## USLUGA NAKON PRODAJE

Za bilo kakav problem ili zahtjev za pojašnjenjem, slobodno se obratite tehničkoj postprodajnoj službi vašeg ovlaštenog trgovca koji ima stručnost i stručno znanje te pristup određenim alatima i originalnim rezervnim dijelovima.

## PРАВNA ZABILJEŠKA ZA UPORABU

Provjerite i pridržavajte se zakona o prometu i lokalnih cestovnih propisa koji su na snazi za bicikliste o svim ograničenjima za vozače, koji mogu koristiti proizvod, te o rabljenju ove vrste proizvoda.

## VIZUALNI PRIKAZ SIGURNOSNIH UPOZORENJA

Za prepoznavanje sigurnosnih poruka u priručniku koristit će se sljedeći simboli upozorenja koji služe za privlačenje pozornosti čitatelja kako bi se osiguralo da se električno biciklo koristi ispravno i sigurno.

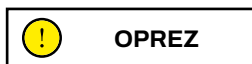

### Potrebna njega

Ističe pravila kojih se treba pridržavati kako biste spriječili oštećenje električnog bicikla i/ili spriječili nastanak opasnih situacija.



### Preostali rizici

Ističe nazočnost opasnosti koje uzrokuju preostale rizike, kojih korisnik mora biti svjestan kako bi spriječio ozljede ili štetu na imovini.

## 2. UPOZORENJE ZA UPORABU I SIGURNOST

### OPĆE UREDBE ZA SIGURNOST

Čak i ako ste već upoznati s rabljenjem električnog bicikla, morate se pridržavati dolje navedenih uputa i također se morate pridržavati općih smjernica za upravljanje motornim vozilom.

Važno je posvetiti vrijeme potrebno za učenje osnova rabljenja proizvoda kako bi se izbjegla bilo kakva ozbiljna nesreća koja se može dogoditi u ranim fazama rabljenja, pazeći da se posavjetujete, naučite i detaljno ispitajte relevantne informacije u vezi s opisom, uputama za montažu i uporabu, sigurnosna upozorenja, održavanje i servis glavnih ugrađenih komponenti prema preporuci na stranice određenih proizvođača navedenih u ovom priručniku i/ili kontaktiranjem svog prodavača kako biste dobili odgovarajuću podršku o ispravnim metodama rabljenja proizvoda ili kako biste bili upućeni u odgovarajuću organizaciju za obuku.

Tvrtka ne preuzima nikakvu izravnu ili neizravnu odgovornost proizašlu iz zlouporabe bicikla, nepoštivanja zakona o autocestama i uputa u priručniku, nezgoda ili sporova uzrokovanih nepoštivanjem propisa ili nezakonitim radnjama.

Ovaj proizvod se mora koristiti u rekreativne svrhe. Ne može ga koristiti više od jedne osobe istodobno i ne smije se koristiti za prijevoz putnika.

Nemojte mijenjati namjenu vozila na bilo koji način. Stavka nije pogodna za vratolomije, natjecanja, prijenos predmeta, vuču drugih vozila ili prikolica.

A-ponderirana razina zvučnog tlaka emisije u uhu vozača manja je od 70 dB(A).



**OPREZ**

### Informacije o frekvenciji

Oprema za prijenos podataka s frekvencijskim skokovima (Bluetooth®) radi između pojasa 2,4000 i 2,4835 GHz.

Maksimalna emitirana radiofrekvencijska snaga je 100mW.



**OPREZ**

U slučaju da se, za vrijeme montiranja i puštanja u rad proizvoda otkriju kvarovi, nejasni prolazi ili poteškoće sa sklapanjem, nemojte voziti električno biciklo i kontaktirajte uslugu nakon prodaje svog ovlaštenog prodavača ili posjetite internet stranicu [www.vr46e-mtb.com/en/support/](http://www.vr46e-mtb.com/en/support/) kako biste primili odgovarajuću pomoć.



**OPASNOST**

Unatoč primjeni sigurnosnih uređaja, kako bi se osigurala sigurna uporaba električnog bicikla, moraju se poštivati sve sigurnosne odredbe navedene u ovom priručniku.

Uvijek održavajte koncentraciju za vrijeme vožnje i ne podcjenjujte preostale rizike povezane s uporabom električnog bicikla.

## **ODGOVORNOST I OPĆE INFORMACIJE O VOŽNJI**

Vozač je obavezan električno biciklo koristiti s najvećom pozornošću i u potpunosti sukladno s cestovnim uredbama i svim biciklističkim pravilima koja su na snazi u zemlji uporabe.

Ovo električno biciklo (EPAC) osmišljeno je i napravljeno za rabljenje u terenskim uvjetima. Njegova uporaba na javnim cestama i biciklističkim stazama podliježe relativnoj opremljenosti i ugradnji svih uređaja predviđenih prometnim zakonima i lokalnim prometnim propisima koji se odnose na vožnju biciklom.

Važno je imati na umu da pri rabljenju električnog bicikla, čak i sljedeći doslovce ovaj priručnik, niste neopterećeni ozljedama uzrokovanim kršenjem ili neprikladne radnje poduzete prema drugim vozilima, preprekama ili ljudima. Loša uporaba stavke ili nepračenje uputa datih u ovom priručniku mogu uzrokovati ozbiljnu ozljedu.

Vozač mora održavati proizvod čistim i u savršenom stanju učinkovitosti i održavanja, marljivo obavljati sigurnosne provjere za koje je odgovoran, kao i čuvati sve dokumente u vezi s održavanjem proizvoda.

Vozači moraju pažljivo procijeniti sve vremenske uvjete koji bi mogli učiniti potencijalno opasnim rabljenje električnog bicikla.

Ovaj proizvod je vozilo, stoga, što brže ide, potreban je duži put kočenja. S tim u vezi, preporuča se umjerena brzina i održavanje odgovarajućeg zaustavnog puta u slučaju nepovoljnih vremenskih uvjeta, u slučaju intenzivnog prometa ili vožnje po neravnim i neravnim kolnikima (neravni kolnik s rupama, ulegnućima i prepreke).

Put kočenja se povećava na mokrim, skliskim, blatnim ili zaleđenim cestama, a prljanje guma se smanjuje značajno s rizikom od proklizavanja kotača i gubitka ravnoteže u usporedbi sa suhim cestama.

Stoga je bitno opreznije voziti biciklo, održavati primjerenu brzinu i sigurnosni razmak od drugih vozila ili pješaka.

Dodatno pazite kada vozite na nepoznatim cestama.

Zbog vlastite sigurnosti preporuča se nositi odgovarajuću zaštitnu opremu (kacića, štitnici za koljena, laktove, prikladne cipele) kako biste se zaštitili od padova i ozljeda za vrijeme vožnje proizvoda. Kada posuđujete proizvod, natjerajte vozača da nosi sigurnosnu opremu i objasnite kako se koristi vozilom; ne posuđujte proizvod osobama koje ga ne znaju koristiti.

Proizvod je osmišljen da dopusti maksimalnu ukupnu težinu tereta (vozač i teret koji se prevozi) koji ne prelazi 120 kg.

Izbjegavajte rabljenje proizvoda, pod svim okolnostima, ako ukupni teret koji se prevozi premašuje preporučenu težinu kako biste izbjegli rizik od oštećenja integriteta strukturnih i elektroničkih komponenti bicikla.

Električno biciklo (EPAC), kako je navedeno u odredbama trenutne reference standard EN 15194, je prijevozno sredstvo namijenjeno prijevozu samo jedne osobe.

Prijevoz putnika dozvoljen je samo u okviru propisa koji su na snazi u zemlji u kojoj se vozi u pogledu: minimalne dobi vozača, maksimalne dobi putnika koji se prevozi, osiguravanja zakonski odobrenih i odobrenih sredstava za prijevoz putnika.

Odgovornost korisnika je utvrditi prikladnost uređaja opreme proizvoda koji se koristi za prijevoz putnika u pogledu značajki konstrukcije, sigurnosnih sustava, sustava za sidrenje i njihove instalacije i sastavljanja na električnom biciklu sukladno odredbama strukture istog i unutar predviđenih granica opterećenja.

Korisnik je također odgovoran za isporuku i ugradnju uređaja opreme proizvoda koji se koristi za prijevoz predmeta i životinja u skladu s onim što je zakonski odobreno i dopušteno u zemlji prometa te s onim što je predviđeno strukturom istih i unutar očekivana ograničenja opterećenja.



## OPREZ

Postavljanje dodatne opreme i opreme na biciklo ne samo da utječe na performanse bicikla i način na koji se koristi, već također može uzrokovati štetu ako su nepogodni, čime se ugrožava ispravan rad i sigurnosni uvjeti za vrijeme rabljenja.

Za informacije o nabavi i postavljanju opreme koja se smatra pogodnom za biciklo, molimo kontaktirajte svog ovlaštenog predstavnika ili specijalizirane rukovatelje.

### Upozorenje za korisnike

- Električno biciklo mogu koristiti samo odrasli i vješti tinejdžeri.
- Nemojte uzimati alkohol ili droge prije vožnje bicikla s električnim pogonom.
- Nemojte tražiti bolje karakteristike električnog bicikla u odnosu na one za koje je osmišljeno.
- Nikada nemojte voziti električno biciklo s rastavljenim dijelovima.
- Vozite se s obje ruke na volanu.
- Prije uporabe zamijenite sve istrošene i/ili oštećene dijelove i provjerite rade li sigurnosni uređaji ispravno.
- Držite djecu podalje od plastičnih predmeta (uključujući materijale za pakiranje) i sitnih dijelova koji mogu dovesti do gušenja.
- Nadzirite djecu kako biste bili sigurni da se ne igraju s proizvodom.
- Uklonite oštre predmete uzrokovane lošom uporabom, lomom ili oštećenjem stavke.
- Obratite posebnu pozornost kada vozite biciklo u blizini pješaka i svakako usporite i signalizirajte svoju prisutnost kako ih ne biste prestrašili kada im dolazite s leđa.
- Ispravno sklopite stavku.

### KAKO KORISTITI

VR46 E-MTB Pro je biciklo s električnim pogonom osmišljeno i napravljeno za rabljenje u uvjetima izvan ceste, prikladan za vožnju tehničkim prirodnim stazama i uz prisutnost velikih nagiba. Električno biciklo je biciklo opremljeno pomoćnim električnim motorom koji se aktivira samo kada se okreću pedale.

Stoga motor ne zamjenjuje rad mišića nogu vozača, već im pomaže spriječiti prekomjerno naprezanje aktiviranjem sukladno načinima rada električnih i elektroničkih komponenti isporučenih s proizvodom, tj. baterijom, kontrolama volana, osjetnicima i kontrolnom elektronikom.

U pojedinostima, elektronički motor napaja se iz baterije i njime upravlja upravljačka jedinica koja upravlja izlaznom snagom i dodatnim potiskom koji se daje mišićnom doprinosu koji potječe od pedaliranja vozača na temelju očitavanja vrijednosti koje u stvarnom vremenu daje niz senzora i prema parametrima upravljanja koje korisnik unosi putem kontrola na volanu.

Električni motor koji se isporučuje s električnim biciklom sukladno odredbama Europske direktive 2002/24/EZ, kao i da se aktivira isključivo sa svrhom potpore funkciji mišićnog pedaliranja koju pruža korisnik i na izravno proporcionalan način primijenjenoj sili, deaktivirat će se kada se postigne brzina od 25 km/h.

Sve promjene u njegovoj konstrukciji mogu ugroziti ponašanje, sigurnost i stabilnost električnog bicikla i mogu uzrokovati nesreću.

Sve druge vrste uporabe ili bilo kakva proširenja uporabe izvan one namijenjene ne odgovaraju namjeni koju je dodijelio proizvođač te se proizvođač stoga odriče svake odgovornosti za bilo kakvu



nastalu štetu.

Autonomija baterije koja se isporučuje s električnim biciklom i, prema tome, relevantni podaci o udaljenosti procijenjeni u km, mogu značajno varirati ovisno o specifičnom načinu rabljenja (ukupan teret koji se prevozi, koliko jako vozač okreće pedale bicikla, razina otkrivene pomoći za pedalu, koliko često vozač polazi i ponovno kreće), mehanički i električni uvjeti proizvoda (tlak i istrošenost guma, razina učinkovitosti baterije) i vanjski utjecaji (nagibi i površina ceste, atmosferski uvjeti).

Prije svake uporabe pažljivo provjerite rade li kočnice ispravno i nisu istrošene; provjerite tlak u gumama, istrošenost kotača i status napunjenosti baterije.

Redovito provjeravajte zategnutost različitih elemenata pričvršćenih vijcima. Matice i drugi samostezni dijelovi mogu postati labavi dakle, te komponente treba periodično provjeriti i stegnuti.

Kao i sve mehaničke komponente, stavka je podložna trošenju i cijepanju. Različiti materijali i komponente mogu reagirati na trošenje ili zamor od stresa na mnoge načine. Ako je vijek trajanja neke komponente prekoračen, ona bi se mogla neočekivano pokvariti i ozlijediti korisnika.

Sve pukotine, ogrebotine ili promjene u boji na područjima koja su izložena visokim razinama opterećenja pokazuju da je životni vijek komponente istekao i da se mora zamijeniti.



**OPREZ**

### **Mjesto uporabe**

- Električno biciklo može se koristiti na otvorenom pod uvjetom da nema nepovoljnih vremenskih uvjeta (kiša, tuča, snijeg, jak vjetar itd.).
- Maksimalna dozvoljena temperatura: +40°C
- Minimalna dozvoljena temperatura: +0°C
- Maksimalna dozvoljena vlažnost: 80%



Dolje opisane radnje, koje očito ne mogu pokriti cijeli niz potencijalnih mogućnosti "lošeg rabljenja" električnog bicikla, treba se smatrati strogo zabranjenim.

- Koristiti električno biciklo u svrhe za koje nije proizveden.
- Voziti biciklo ukoliko težina vozača prelazi ograničenje.
- Koristiti električno biciklo od utjecajem droga ili alkohola.
- Koristite električno biciklo u područjima s rizikom od požara, eksplozije ili na mjestima s korozivnom i/ili kemijski aktivnom atmosferom.
- Koristiti električno biciklo pri vremenskim nepogodama (velika kiša, tuča, snijeg, jak vjetar itd.).
- Koristiti električno biciklo u loše osvijetljenim područjima.
- Mijenjati okvir ili biciklo na bilo koji način i/ili da zagladite, izbušite ili uklonite dijelove bicikla.
- Postavljati komponente i/ili dodatke koji nisu sukladni proizvodom kako biste izbjegli ugrožavanje cjelovitosti i čvrstoće proizvoda.
- Puniti bateriju u okruženju koje je ili prevruće ili nedovoljno prozračeno.
- Pokrivati bateriju dok se puni.
- Pušiti ili koristiti otvoreni plamen u blizini područja punjenja.
- Vršiti bilo koju vrstu radova održavanja s priključenom baterijom.
- Stavljati udove ili prste između bilo kojih pokretnih dijelova bicikla.
- Dodirivati kočnice odmah nakon uporabe zbog visokih temperatura.
- Dopustiti da električne i elektroničke komponente električnog bicikla dođu u kontakt s vodom ili drugim tekućinama.
- Modificirati ili mijenjati biciklo i njegove mehaničke i elektroničke dijelove na bilo koji način kako biste izbjegli rizik od oštećenja strukture, ugrožavanja učinkovitosti i nanošenja štete.

Ako se otkrije bilo kakva pogreška u proizvodnji, neuobičajeni zvukovi ili bilo kakva anomalija, nemojte koristiti vozilo i kontaktirajte svog ovlaštenog trgovca ili posjetite internet stranicu

[www.vr46e-mtb.com/en/support/](http://www.vr46e-mtb.com/en/support/)

### 3. PREGLED PROIZVODA

#### KOMPONENTE



- |                                 |   |
|---------------------------------|---|
| 1. Sjedište                     | 22. Prednji kotač                           |
| 2. Sjedalo s kapaljkom          | 23. Front thru-axle                         |
| 3. Sjedalo s kapaljkom          | 24. Čeljust prednje kočnice                 |
| 4. Stražnja guma                | 25. Rotor prednje kočnice                   |
| 5. Čeljust stražnje kočnice     | 26. Vilica                                  |
| 6. Rotor stražnje kočnice       | 27. Šipka                                   |
| 7. Stražnji kotač               | 28. volan                                   |
| 8. Kaset                        | 29. Poluga prednje kočnice                  |
| 9. Stražnja prolazna osovina    | 30. Mjenjač                                 |
| 10. Vješalica iskliznice        | 31. Nosač zaslona                           |
| 11. Stražnja iskliznica         | 32. LCD prikaz                              |
| 12. Rubni magnet                | 33. LED Daljinski                           |
| 13. Štitnik lanca               | 34. Daljinski upravljač za cic s kapaljkom  |
| 14. Lanac                       | 35. Poluga stražnje kočnice                 |
| 15. Prsten lanca                | 36. Brava za baterije na okviru             |
| 16. Pokretni krak               | 37. Stražnji amortizer                      |
| 17. Pogonska jedinica           | 38. Utičnica za punjenje baterije na okviru |
| 18. Okretni čip                 | 39. Serijski broj okvira                    |
| 19. Oklop baterije              |   |
| 20. Li-Ion baterija (unutarnja) |   |
| 21. Prednja guma                |   |

## TEHNIČKE SPECIFIKACIJE

Komponenta	Brend, model
Okvir	PLATUM VR46, hidroformirani aluminij s flip chip dropout sustavom PRO izdanje
Pogonska jedinica	BOSCH, Performance Line CX - 250W 36V 85N·m
Baterija	BOSCH, PowerTube 750 Vertical - 36V 20.1Ah 750Wh
Prikaz - LCD zaslon	BOSCH, Kiox 300
Prikaz - LED daljinski	BOSCH, LED Remote
Nosač zaslona	BOSCH, Display Mount
Punjač baterije	BOSCH, 4A Charger - 220V-240V 50/60Hz 1.65A - 36V 4.0A
Zaključavanje baterije	ABUS, BLO BOS IT 3 XPLUS
Vilica	RockShox, Lyrik Ultimate RC2 29" 160mm
Stražnji amortizer	RockShox, Super Deluxe Coil Ultimate 205x65 mm Trunnion - black spring
Mjenjač	SRAM, GX Eagle Trigger Lunar 12s
Stražnja iskliznica	SRAM, GX Eagle Lunar 12s
Kaseta	SRAM, XG-1275 12s 10-52
Vješalica iskliznice	SRAM, UDH (Universal Derailleur Hanger)
Lanac	SRAM, GX Eagle 12s 120 links
Prsten lanca	FSA, CR E-BIKE Direct Mount 148 1x34T
Pokretni krakovi	FSA, CK E-BIKE CK-762/IS wider Armset 165mm
Hidraulička prednja kočnica	SRAM, G2 RE
Hidraulička stražnja kočnica	SRAM, G2 RE
Rotor prednje kočnice	SRAM, Centerline 200mm
Rotor stražnje kočnice	SRAM, Centerline 180mm
volan	FSA, HB MTB COMET riser alloy 15x800mm Ø35mm A0
Šipka	UUR, AS-235 Ø35mm
Hvataljke	AMS, Berm black
Slušalice	FSA, HS NO.57E 8mm alloy 1-1/8 to 1.5
Proširivač	FSA, HSSP Star Nut Alloy flat 1-1/8
Sjedište	selle sanmarco, Ground Short DNY 140 manganska sedlasta šina izdanje VR46
Sjedalo s kapaljkom	cranckbrothers, Adjustable Seatpost Highline 7 170 mm x Ø31.6mm
Daljinski upravljač za cic s kapaljkom	cranckbrothers, ADJ Highline Remote Premium
Sjedalo s kapaljkom	PLATUM VR46, Ø34.9mm
Prednji kotač	FULCRUM, E-METAL 500 30mm x 29" VR46 edition
Stražnji kotač	FULCRUM, E-METAL 500 35mm x 27.5" VR46 edition
Prednja hauba	FULCRUM, BOOST™ 15mm thru-axle
Stražnja hauba	FULCRUM, BOOST™ 12mm thru-axle 148mm
Front thru-axle	RockShox, BOOST™ 15x110mm
Stražnja prolazna osovina	PLATUM VR46, BOOST™ 12x148mm
Prednja guma	PIRELLI, Scorpion ENDURO S 29"x2.6 Hard Wall
Stražnja guma	PIRELLI, Scorpion E-MTB S 27.5"x2.6 Hyper Wall

Posavjetujte se, naučite i detaljno ispitajte relevantne informacije u vezi s sastavljanjem, uporabom, prilagodbama i kalibracijama, održavanjem i karakteristikama glavnih instaliranih komponenti s referencom na internet stranice određenih proizvođača navedenih u ovom priručniku i/ili raspoloživih na [www.vr46e-mtb.com/en/support/](http://www.vr46e-mtb.com/en/support/)



# GEOMETRIJA

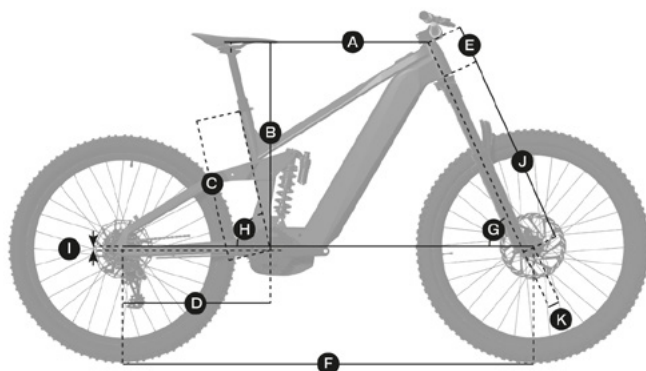

Geometrija		VR46 E-MTB PRO M SIZE	VR46 E-MTB PRO L SIZE
A	Duljina gornje cijevi "EFF" (mm)	570	615
B	Snop (mm)	600	630
C	Duljina cijevi cica (mm)	430	455
D	Duljina lančanika (mm)	450	450
E	Duljina cijevi za glavu (mm)	110	125
F	Baza kotača (mm)	1270 / 1275	1295 / 1300
G	Kut cijevi za glavu (°)	65,5 / 64,5	65,5 / 64,5
H	Kut cijevi za cic (°)	76 / 75	76 / 75
I	BB Pad (mm)	0 / 15	0 / 15
J	Veličina vilice (mm)	575	575
K	Odmak vilice (mm)	44	44
	Kretanje vilice (mm)	160	160
	Stražnje kretanje (mm)	205x65	205x65
	Duljina volana (mm)	800	800
	Duljina pokretnih krakova (mm)	165	165

Tablica predstavlja standardnu geometriju proizvoda. Veličine su reprezentativne.

## OGRANIČENJE TEŽINE STRUKTURE

Opis stavke	Kod stavke	Ograničenje težine strukture (kg / lb)
VR46 E-MTB PRO - M SIZE	VR-BI-220002	120 kg / 264.5 lb
VR46 E-MTB PRO - L SIZE	VR-BI-220005	120 kg / 264.5 lb

Maksimalna nosivost (vozač i teret) definirana je i ispitana da bude podržana na strukturnoj razini.

## 4. UPUTE ZA MONTIRANJE I PUŠTANJE U RAD

### OTVARANJE PAKIRANJA

Pozorno izvadite biciklo iz pakiranja i uklonite zaštitni materijal pazeći da ne oštetite relevantne estetske dijelove ili da ne natjerate kablove i predmontirane komponente. Otvaranje pakiranja i naknadno postavljanje bicikla na tlo moraju izvesti dvije odrasle osobe kako bi se zajamčila cjelovitost proizvoda i izbjegao rizik od ozljeda.



**OPREZ**

Unutarnji materijali pakiranja proizvoda nisu prikladni za držanje bicikla nakon što se izvadi iz pakiranja; koristite samo potpurnu opremu koja je prikladna za jamčenje stabilnosti bicikla za vrijeme aktivnosti sastavljanja i podešavanja potrebne za relativno puštanje u rad (primjerice: postolja i/ili oslonci za biciklo).

Preporuča se pohraniti vanjsko pakiranje i materijale za unutarnje pakiranje proizvoda za bilo kakav budući transport i/ili otpremu. Za informacije o nabavi i postavljanju opreme koja se smatra pogodnom za biciklo, molimo kontaktirajte svog ovlaštenog predstavnika ili specijalizirane rukovatelje.

### Sadržaj pakiranja proizvoda

#1 VR46 E-MTB PRO s postavljenom baterijom

#1 Bosch kutija punjača baterija (sl.4a)

#1 PowerTube 750Wh Bosch baterijska kutija\* (sl.4b)

\*uporabljivo za držanje baterije uklonjene iz e-bicikla za potrebe kopnenog prijevoza ili dostave



sl.4a



sl.4b

## Sadržaj kutije Bosch punjača za baterije

Kutija se nalazi unutar klina za zaustavljanje stražnjeg kotača unutar pakiranja proizvoda (sl.4c)



fig.4c

#1 Bosch punjač baterija (šifra BPC3400)

#1 Mrežni kabel za Bosch punjač baterija

#1 Zaslona Kiox 300 Bosch (šifra BHU3600)

#1 set ključeva za zaključavanje baterije na ABUS okviru (2 ključa + ABUS ONE KEY kodna kartica)

SRAM pribor

Priručnici za komponente



### OPREZ

Proizvod uključuje ekskluzivnu isporuku 1 seta ključeva (2 ključa + ABUS kodna kartica) jedinstveno povezanog s bravom s ključem na okviru bicikla kako bi se omogućilo zaključavanje i/ili otključavanje radi uklanjanja baterije.

Čuvajte ključ(eve) i karticu s kodom ABUS ONE KEY (kartica s identifikacijskim kodom, neophodna za omogućavanje dupliciranja ključa jedinstveno povezanog s bravom ključa na okviru bicikla) na sigurnom mjestu, pazite da je ne izgubite i posljedično nemogućnost vađenja baterije iz okvira proizvoda.

Nemojte koristiti proizvod dok držite ključ umetnut u bravu na okviru kako biste izbjegli rizik od krađe ili slučajnog oštećenja uzrokovanog bilo kakvim udarcima.

U slučaju gubitka ili umnožavanja ključeva, kontaktirajte svog ovlaštenog prodavača ili ABUS službu za usluge nakon prodaje ([www.abus.com](http://www.abus.com))

## POSTAVLJANJE VOLANA

Provjerite je li drška upravljača postavljen sprijeda i poravnat s vodoravnom cijevi okvira bicikla (sl.4d)

Pomoću šesterokutnog imbus ključa od 4 mm otpustite i uklonite četiri pričvrсна vijka prednje ploče koja se nalazi na kraju drške volana (sl.4e).

Umetnite volan u posebno kućište u srednji položaj (sl. 4f) i postavite prednji dio ploča volana prethodno uklonjena u svom izvornom položaju laganim i naizmjeničnim pritezanjem vijaka za pričvršćivanje kako biste podesili pravilan položaj volana prema redosljedu prikazanom na slici. Završite rad pritezanjem vijaka (sl.4g).



sl.4d



sl.4e



sl.4f



sl.4g

3  
1  
2 4



## PODEŠAVANJE STUPA ZA TELESKOPSKI CICA

Prije podešavanja visine cica, potpuno izvucite teleskopski stup cica, postupite na sljedeći način:

- stavite palac lijeve ruke na upravljačku polugu teleskopskog stupa cica (sl.4h), a desnu ruku na cica (sl.4i);
- pritisnite upravljačku polugu teleskopskog nosača cica dok desnom rukom upravljate kretanjem cica prema gore do potpunog izduženja nosača cica.



sl.4h



sl.4i

Pomoću šesterokutnog imbus ključa od 4 mm otpustite dva pričvrtna vijka stezaljke cica i uklonite cica kako biste postavili željenu visinu sjedala, a zatim lagano zategnite pričvrtna vijke stezaljke sjedala (sl.4j)



sl.4j

Poravnajte položaj sjedala sa središnjom linijom vodoravne cijevi okvira bicikla.

Završite radnju zatezanjem steznih vijaka cica s preporučenim momentom koji ne prelazi 7 N·m.



### Minimalna granica umetanja nosača cica

Strogo je zabranjeno vađenje nosača sjedala iz cijevi sjedala okvira iznad minimalnog ograničenja umetanja navedenog na njemu (sl. 4k) kako bi se izbjegao rizik od strukturnih oštećenja na biciklu (okvir i/ili nosač sjedala) i zadobiti ozbiljne ozljede.



sl.4k

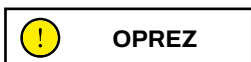

Za vrijeme podešavanja visine, po potrebi gurnite ili povucite višak sajle nosača sjedala kroz otvor za sajlu na prednjem dijelu bicikla.

### GUME

Tyres must be blown up, checked and periodically blown up again by using a pump with precision pressure gauge.

Napuhajte gume do željenog tlaka pridržavajući se isključivo raspona tlaka navedenog na strani gume.



Strogo je zabranjeno napuhati gumu iznad maksimalne razine tlaka koja je naznačena na strani gume ili iznad maksimalne granice tlaka koju navodi proizvođač kotača, prema nižoj vrijednosti.

Nepoštivanje ovog upozorenja može uzrokovati skidanje gume s naplatka i ozbiljne osobne ozljede.

## Ugradnja pedala (nije uključeno)

Budući da je proizvod visokih performansi, VR46 E-MTB Pro nije opremljen ovom komponentom. Svaki vozač može na proizvod instalirati model pedale po svom izboru, vodeći računa o pridržavanju sljedećih uputa za vrijeme instalacije.

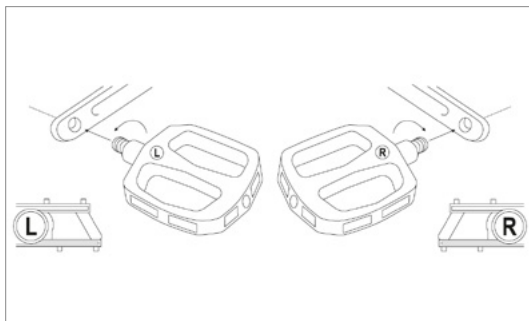

Pronađite desnu pedalu (označenu slovom R) i lijevu pedalu (označenu slovom L).

Postavite desnu papučicu (R) umetanjem navojne igle pedale u odgovarajuću ručicu na desnoj strani bicikla i pazeći da je zategnete u smjeru kazaljke na satu (okrenite u smjeru prednjeg kotača) do relativnog zatezanja do izvršiti pomoću vrste alata prikladnog za instalirani model pedale.

Postavite lijevu papučicu (L) umetanjem navojne igle pedale u odgovarajuću ručicu na lijevoj strani bicikla i pazeći da je zategnete u smjeru suprotnom od kazaljke na satu (okrenite u smjeru prednjeg kotača) do relativnog zatezanja do izvršiti pomoću vrste alata prikladnog za instalirani model pedale.



### OPREZ

Povremeno provjeravajte i provjeravajte pravilno zatezanje različitih elemenata za pričvršćivanje, pričvršćnih vijaka, brzih otpuštanja i prolazne osi i općenito provjerite jesu li sve komponente u redu.

Maticе i drugi samostezni dijelovi mogu postati labavi dakle, te komponente treba periodično provjeriti i stegnuti.

Vrijednosti preporučenih zatezanih momenta za pričvršćivanje specifičnih komponenti prisutnih na proizvodu mogu se identificirati sukladno odgovarajućim elementima.

Ispravan moment zatezanja (vijci, šarafi, maticе) neophodan je za sigurnost. Ako se ne primijeni dovoljna sila, brtvljenje nije osigurano. Prekomjerna sila može oštetiti navoje ili uzrokovati istezanje, deformaciju ili lom uređaja za pričvršćivanje. U oba slučaja pogrešan moment zatezanja može uzrokovati gubitak kontrole i padove.

Gdje je naznačeno, provjerite je li svaki vijak zategnut na navedeni moment.

Nakon prve uporabe, a zatim redovito, ponovno provjeravajte zategnutost svakog vijka kako biste osigurali sigurno pričvršćivanje komponenti.

Provjera ispravnog zatezanja komponenata putem sustava poluga, u nedostatku tehnički preciznih indikacija relativnih vrijednosti, može se provesti ispitivanjem da relativna komponenta objekta

pričvršćivanja nije pokretna i/ili nestabilna ako je podvrgnuta energičnom pokušaju uklanjanja i/ili izvlačenja i provjerom ima li poluga za zatezanje odgovarajući otpor za vrijeme faze zatvaranja (kao što je ostaviti trag na dlanu koji se koristi za zatezanje poluge, tzv. "otisak na dlanu") i, nakon zatvaranja, potrebna mu je impresivna sila da omogući njegovo otvaranje.

### KIOX 300 POSTAVLJANJE PRIKAZA

Postavite Kiox 300 prikaz (sl.4l) na opružnu kuku prednjeg ruba nosača spojke prikaza, nosača prikaza, a zatim pritisnite donju stranu prikaza na nosač prema gore kako biste dobili njegovu relativno zaključavanje kroz ušicu za remen za pričvršćivanje (sl.4m).



sl.4l



sl.4m

Kako biste uklonili prikaz, pustite ga da klizne prema volanu do otključanog položaja ušice za remen za pričvršćivanje s nosača spojke zaslona, omogućujući njegovo relativno podizanje i kasnije izvlačenje (sl. 4n)



fig.4n

## BOSCH e-BIKE SYSTEM ACTIVATION

After completing the mounting of the non-assembled components and after carrying out the preliminary safety checks on the bike, the rider can activate the Bosch e-Bike System in order to test its regular operation by pressing the On/Off key on the LED remote control unit (fig.4o) of the Kiox 300 display placed on the handlebars and powered by the installed battery, which allows data control and the management of all the electrical and electronic functions of the product.



fig.4o



### OPREZ

Pozorno proučite izvorne priručnike s uputama za specifične komponente Bosch e-Bike sustava koji je opremljen proizvodom u pogledu opisa, uputa za montažu i uporabu, sigurnosnih upozorenja, održavanja i servisa, pogledajte:

#### Kiox 300 prikaz (kod BHU3600)

[www.bosch-ebike.com/en/help-center/manuals/user-manual-kiox-300-e82](http://www.bosch-ebike.com/en/help-center/manuals/user-manual-kiox-300-e82)



#### LED Daljinski upravljač (kod BRC3600)

[www.bosch-ebike.com/en/help-center/manuals/user-manual-led-remote-e83](http://www.bosch-ebike.com/en/help-center/manuals/user-manual-led-remote-e83)



## Nosač prikaza (kod BDS3250)

[www.bosch-ebike.com/en/help-center/manuals/user-manual-display-mount-e84](http://www.bosch-ebike.com/en/help-center/manuals/user-manual-display-mount-e84)



**OPREZ**

Nakon provjere aktivacije i ispravnog rada Bosch e-Bike sustava, izvedite prvi ciklus punjenja baterije.

### POSTUPAK PUNJENJA BATERIJE

Baterija PowerTube od 750 Wh instalirana na proizvod isporučuje se samo djelomično napunjena.

Kako biste osigurali punu snagu baterije, prije njezine prve uporabe izvedite cijeli ciklus punjenja baterije koristeći samo punjač baterije koji ste dobili s proizvodom (sl. 4p).



sl.4p

### Punjač baterije (kod BPC3400)

1. Punjač baterije
2. Mrežni kabel
3. Utičnica za punjač za bateriju
4. Konektor mrežnog kabela
5. Igla mrežnog kabela
6. Priključak za punjenje punjača baterije

## Upute za punjenje s baterijom umetnutom u okvir i instaliranim prikazom Kiox 300

Provjerite je li električno biciklo isključeno i jesu li punjač baterije, konektor za punjenje, igla mrežnog kabela i utičnica za punjenje baterije na okviru suhi.

Spojite iglu mrežnog kabela u utičnicu napajanja (220V-240V ~ 50/60Hz).

Podignite poklopac utičnice za punjenje baterije na okviru i umetnite priključak za punjenje punjača baterije u utičnicu za ponovno punjenje, započinjući postupak punjenja baterije (sl.4q).



sl.4q

Za vrijeme procesa punjenja baterije, progresivna razina napunjenosti se istovremeno prikazuje na zaslonu Kiox 300 zaslona i na LED daljinskom upravljaču putem indikatora relativne razine napunjenosti baterije i kontekstualno na zaslonu Kiox 300 zaslona.

Svaka uključena LED dioda s fiksnim svjetlom odgovara otprilike 20% napunjenosti; treptanje LED lampice označava sljedećih 20% punjenja.

Nakon završetka ciklusa punjenja baterije, zaslon Kiox 300 zaslona i LED daljinskog upravljača će se odmah isključiti i deaktivirati, čime će se prekinuti proces punjenja.

Isključite punjač baterije pomoću kontakta mrežnog kabela iz utičnice za napajanje i konektora punjača baterije iz utičnice za punjenje baterije na okviru bicikla kako biste omogućili automatsko deaktiviranje baterije.



## OPREZ

Ako se punjač baterija ne isključi iz utičnice za punjenje baterija, nakon nekoliko sati ponovno se aktivira proces punjenja, provjerava se razina napunjenosti baterije i po potrebi se ponovno pokreće postupak punjenja do daljnjeg završetka.

Na kraju postupka punjenja pažljivo pokrijte utičnicu konektora za punjenje na okviru posebnim poklopcem kako biste spriječili bilo kakvu infiltraciju prljavštine ili vode.

Kada puniti bateriju, uvijek provjerite je li utikač za punjenje punjača baterije potpuno umetnut i je li igla kabla potpuno umetnuta u električnu utičnicu. Labav spoj može izazvati požar.

Za punjenje baterije pročitajte i slijedite upute za rabljenje punjača baterija. Baterija se može puniti s bilo kojom razinom napunjenosti.

Prekid postupka punjenja ne oštećuje bateriju.

Baterija je opremljena sustavom za nadzor temperature, koji omogućuje njeno punjenje samo u temperaturnom rasponu između 0 °C i 40 °C.

U slučaju da nije moguće izvršiti postupak punjenja baterije umetnute u biciklo, izvadite je iz okvira i provedite proces punjenja na prikladnom mjestu na način opisan u posebnom poglavlju rabljenja i održavanja. priručnik (poglavlje 5).



## OPREZ

Pozorno proučite izvorne priručnike s uputama za specifične komponente Bosch e-Bike sustava koji je opremljen proizvodom u pogledu opisa, uputa za montažu i uporabu, sigurnosnih upozorenja, održavanja i servisa, pogledajte:

### Punjač baterije (kod BPC3400)

[www.bosch-ebike.com/en/help-center/manuals/user-manual-charger-e86](http://www.bosch-ebike.com/en/help-center/manuals/user-manual-charger-e86)



### Baterija PowerTube 750 Wh (kod BBP3771)

[www.bosch-ebike.com/en/help-center/manuals/user-manual-powertube-750-e85](http://www.bosch-ebike.com/en/help-center/manuals/user-manual-powertube-750-e85)





## AŽURIRANJE SOFTVERA SUSTAVA BOSCH e-BIKE

Nakon dovršetka prvog ciklusa punjenja baterije, preporuča se da instalirate aplikaciju eBike Flow na svoj uređaj i odmah ažurirate status Bosch e-Bike sustava koji je opremljen vašim VR46 E-MTB Pro.

Aplikacija eBike Flow povezuje vozača s njegovim/njezinim vlastitim VR46 E-MTB Pro i povezuje ga s digitalnim svijetom čime se omogućuje kontrola svih funkcija Bosch e-Bike sustava i omogućuje prilagodba, proširenje i kontinuirano ažuriranje proizvoda .



### VR46 E-MTB Pro postupak povezivanja - aplikacija eBike Flow

Nakon instaliranja aplikacije eBike Flow na vaš uređaj, bit će moguće povezati svoj vlastiti VR46 E-MTB Pro s aplikacijom putem Bluetootha®.

Omogućite Bosch e-Bike sustav proizvoda pritiskom odgovarajuće tipke za uključivanje/ uključivanje/isključivanje koja se nalazi na LED daljinskom upravljaču, pazeći da ne uključite brzinu.

Započnite Bluetooth® uparivanje dok držite pritisnutu istu tipku za uključivanje/isključivanje manje od 3 sekunde dok se plavi trepćući LED indikator ne pojavi na LED jedinici daljinskog upravljača.

Potvrdite zahtjev za povezivanje u aplikaciji.

Pozorno pogledajte Originalni Bosch vodič u vezi s postupkom instalacije, uputama i pregledom funkcija aplikacije eBike Flow raspoloživih na:

[www.bosch-ebike.com/en/products/ebike-flow-app](http://www.bosch-ebike.com/en/products/ebike-flow-app)



**OPREZ**

U slučaju da se, za vrijeme montiranja i puštanja u rad proizvoda otkriju kvarovi, nejasni prolazi ili poteškoće sa sklapanjem, nemojte voziti električno biciklo i kontaktirajte uslugu nakon prodaje svog ovlaštenog prodavača ili posjetite internet stranicu [www.vr46e-mtb.com/en/support/](http://www.vr46e-mtb.com/en/support/) kako biste primili odgovarajuću pomoć.

Posavjetujte se, naučite i detaljno proučite relevantne informacije o sastavljanju, uporabi, održavanju i karakteristikama glavnih ugrađenih komponenti s referencama na internet stranice određenih proizvođača navedenih u ovom priručniku i/ili raspoloživih na [www.vr46e-mtb.com/en/support/](http://www.vr46e-mtb.com/en/support/)

Obratite se svom prodavaču za savjet o tome kako pravilno koristiti biciklo ili upute o kontaktiranju odgovarajuće organizacije za obuku.

## 5. BOSCH PAMETNI SUSTAV e-BIKIKLA

Pametni sustav Bosch e-Bike postavljen na VR46 E-MTB Pro donosi električno biciklo u budućnosti. Aplikacija eBike Flow, baterija, zaslon, upravljačka jedinica i pogonska jedinica potpuno su umreženi u pametnom sustavu i kontinuirano se ažuriraju i poboljšavaju novim funkcijama putem povremenih bežičnih ažuriranja.

Bilo za odlazak na posao ili na stazu za vrijeme vikenda, precizno optimizirane komponente s tehničkog i estetskog gledišta omogućuju korisniku da prilagodi vlastito iskustvo vožnje i podigne zabavu na višu razinu.

Za daljnje detaljne informacije pogledajte cjelovitu prezentaciju BOSCH INTELLIGENT e-BIKE SYSTEM raspoloživu na:

[www.bosch-ebike.com/en/products/the-smart-system](http://www.bosch-ebike.com/en/products/the-smart-system)



### BOSCH INTELLIGENT e-BIKE SYSTEM komponente

Pogonska jedinica **Performance Line CX** snažan je i dinamičan vučni sustav koji osigurava jednostavno rabljenje i jedinstveni osjećaj vožnje biciklom koji vozača gura do njegovih/njezinih granica, za veću zabavu na tehnički zahtjevnim terenima. U pametnom sustavu, pogonska jedinica je potpuno umrežena s ostalim komponentama instaliranim na vašem vlastitom e-biciklu. Putem aplikacije eBike Flow vozač može koristiti digitalne funkcije kao što su praćenje aktivnosti i eBike Lock te ažurirati eBike iu budućnosti.

**Kiox 300** je zaslon za inteligentni sustav, upravljan intuitivno putem LED daljinske upravljačke jedinice, iznimno kompaktan i s lako čitljivim, vodootpornim zaslonom u boji otpornim na prskanje vode i prašinu. Potpuno umrežen u pametni sustav, kontinuirano prima nove funkcije putem aplikacije eBike Flow.

**LED jedinica daljinskog upravljača** povezuje eBike s aplikacijom eBike Flow, iznimno ergonomska i intuitivna, omogućuje jednostavan pristup svim važnim podacima o vožnji dok drže ruke čvrsto na volanu. Zahvaljujući pametnom sustavu, LED daljinski upravljač omogućuje samostalno izvršavanje ažuriranja eBikea.

PowerTube 750Wh baterija predstavlja najsnažniju i najizdržljiviju inačicu Bosch PowerTube serije integriranih litij-ionskih baterija, dizajniranih da se nose s dugim i zahtjevnim usponima i avanturama na stazama.

Aplikacija eBike Flow povezuje vozača s njegovim/njezinim vlastitim VR46 E-MTB Pro i povezuje ga s digitalnim svijetom čime se omogućuje kontrola svih funkcija Bosch e-Bike sustava i omogućuje prilagodba, proširenje i kontinuirano ažuriranje proizvoda .



## OPREZ

Pozorno proučite izvorne priručnike s uputama za specifične komponente Bosch e-Bike sustava koji je opremljen proizvodom u pogledu opisa, uputa za montažu i uporabu, sigurnosnih upozorenja, održavanja i servisa, raspoloživo na:

[www.bosch-ebike.com/en/help-center/manuals/2022](http://www.bosch-ebike.com/en/help-center/manuals/2022)



### POGONSKA JEDINICA PERFORMANCE LINE CX

Pogonska jedinica (sl. 5a) pruža pomoć za vrijeme vožnje dok se ne aktiviraju pedale.

Ako se ne rukuje pedalama, pomoć nije omogućena.

Snaga motora uvijek ovisi o sili kojom se djeluje za vrijeme pedaliranja.

Primjenom male sile pomoć će biti manja u usporedbi s uporabom velike sile. Ovo vrijedi bez obzira na razinu pomoći.

Motor se automatski isključuje pri brzinama iznad 25 km/h. Kada brzina padne ispod 25 km/h, propeler se ponovno aktivira.

Brzinu detektira i izračunava izravno pogonska jedinica putem senzora osjetljivog na magnetsko polje koje stvara magnet za naplatak (sl. 5b) instaliran na stražnjem kotaču u skladu s ventilom zračnice gume.

VR46 E-MTB PRO uvijek se može koristiti čak i bez pomoći, poput normalnog bicikla, deaktiviranjem sustava eBike ili prebacivanjem razine pomoći na OFF.

Isto vrijedi i u slučaju niske baterije.

Funkcija pomoći pri guranju omogućit će guranje e-bicikla bez da korisnik aktivira pedale, pri nižoj brzini i generiranje autonomne rotacije pedala.



sl.5a



sl.5b



## OPREZ

Pozorno proučite izvorne priručnike s uputama u vezi s opisom, uputama za montažu i uporabu, sigurnosnim upozorenjima, održavanjem i servisiranjem pogonske jedinice Performance Line CX (šifra BDU3741):

[www.bosch-ebike.com/en/help-center/manuals/user-manual-performance-line-cx-e87](http://www.bosch-ebike.com/en/help-center/manuals/user-manual-performance-line-cx-e87)



## KIOX 300 PRIKAZ

Putno računalo Kiox 300 (sl. 5c) smješteno na volanu putem svoje potpore, nosača zaslona, napaja se baterijom instaliranom na e-biciklu, omogućuje kontrolu podataka i potpuno upravljanje svim električnim i elektroničkim funkcijama proizvoda.

Rad prikaza i kontrola podataka odvija se pritiskom tipki za odabir kontrolne jedinice, LED daljinskog upravljača, smještenog na lijevoj strani volana.



fig.5c

Za potpuno rabljenje putnog računala Kiox 300 potreban je uređaj kompatibilan s aplikacijom eBike Flow.



## OPREZ

Pozorno proučite originalne priručnike s uputama u vezi s opisom, uputama za montažu i uporabu, sigurnosnim upozorenjima, održavanjem i servisiranjem zaslona Kiox 300 (šifra BHU3600):

[www.bosch-ebike.com/en/help-center/manuals/user-manual-kiox-300-e82](http://www.bosch-ebike.com/en/help-center/manuals/user-manual-kiox-300-e82)



## LED DALJINSKO UPRAVLJANJE

LED daljinska upravljačka jedinica (sl. 5d) upravlja sustavom eBike Bosch i zaslonom Kiox 300 koji je opremljen proizvodom i omogućuje povezivanje s aplikacijom eBike Flow instaliranom na uređaju korisnika putem Bluetooth® uparivanja.

Sljedeći pregled prikazuje značenje tipki prisutnih na LED daljinskom upravljaču za prikaz podataka na zaslonu Kiox 300.

Ista odabirna tipka omogućuje različite funkcije ovisno o trajanju pritiska korisnik.



1. Tipka za uključivanje/isključivanje
2. Tipka za odabir
3. LED indikatori za označavanje preostale razine napunjenosti baterije
4. LED ABS indikator (opcija)
5. LED indikator za označavanje odabrane razine pomoći pri pedaliranju
6. Stezaljka za ugradnju na volan
7. Utičnica za dijagnostiku (isključivo za potrebe održavanja)
8. Tipka za smanjenje razine pomoći pri pedaliranju (-) / omogućavanje funkcije pomoći pri guranju
9. Key to increase the pedalling assistance level (+)
10. Tipka za smanjenje svjetline / odabir unatrag
11. Tipka za povećanje svjetline / odabir naprijed
12. Osjetnik za okolno svjetlo



## OPREZ

Pozorno proučite izvorne priručnike s uputama za opis, upute za montažu i uporabu, sigurnosna upozorenja, održavanje i pomoć LED daljinskog upravljača (šifra BRC3600):

[www.bosch-ebike.com/en/help-center/manuals/user-manual-led-remote-e83](http://www.bosch-ebike.com/en/help-center/manuals/user-manual-led-remote-e83)



## NOSAČ ZA PRIKAZ

Nosač za prikaz, potpora za spajanje zaslona, dizajniran je za mehaničko i električno povezivanje prikaza Kiox 300 s Bosch sustavom e-bicikla proizvoda.

Pozorno proučite izvorne priručnike s uputama u vezi s opisom, uputama za montažu i uporabu, sigurnosnim upozorenjima, održavanjem i servisiranjem nosača zaslona (kod BDS325):

[www.bosch-ebike.com/en/help-center/manuals/user-manual-display-mount-e84](http://www.bosch-ebike.com/en/help-center/manuals/user-manual-display-mount-e84)



## POWERTUBE 750Wh BATERIJA

VR46 E-MTB Pro pokreće i napaja vlastite električne i elektroničke funkcije putem Bosch Li-Ion baterije PowerTube 750Wh modela Okomita inačica (sl.5e) potpuno integrirana unutar donje cijevi okvira.



sl.5e

1. Tipka za uključivanje/isključivanje
2. Indikator rada i razine preostale napunjenosti baterije
3. Utičnica za konektor za punjenje
4. Zaštitno zaključavanje baterije

## Indikator napunjenosti baterije

Nakon što je baterija uključena, LED lampice indikatora razine napunjenosti baterije koliko je razine baterije preostalo. Svaka LED lampica odgovara približno 20% svog kapaciteta.

Pogledajte preostalu razinu napunjenosti baterije pritiskom na tipku za uključivanje/isključivanje otprilike 5 sekundi

Nazočnost 5 uključenih LED dioda označava maksimalnu razinu napunjenosti baterije.

Kada je baterija omogućena i pravilno instalirana na VR46 E-MTB Pro, razina napunjenosti bit će prikazana na zaslonu Kiox 300 zaslona i na LED daljinskom upravljaču putem relativnih indikatora razine napunjenosti baterije.

Ako je kapacitet baterije manji od 5%, sve LED diode indikatora razine napunjenosti baterije koje se nalaze na bateriji će se ugasiti, ali će funkcija prikaza na zaslonu i upravljačkoj jedinici i dalje biti aktivna.



**OPREZ**

Baterija je opremljena sustavom «Electronic Cell Protection (ECP)» koji je štiti od dubokog pražnjenja, prekomjernog punjenja, pregrijavanja i kratkog spoja.

U slučaju opasnosti, baterija će se automatski isključiti putem automatskog prekidača.

Ako se otkrije kvar baterije, 2 LED indikatora razine napunjenosti baterije će treptati.

U tom slučaju obratite se službi za usluge nakon prodaje vašeg lokalnog ovlaštenog distributera.

Baterija se može izvaditi iz bicikla kako bi se spriječila krađa, radi punjenja ili pohrane pod optimalnim uvjetima.

## Vađenje baterije

Provjerite je li električno biciklo isključeno.

Uklonite poklopac kućišta baterije koji se nalazi na donjem dijelu donje cijevi okvira gurajući prema dolje odgovarajući uređaj za zaključavanje/otključavanje (sl. 5f).

Umetnite isporučeni ključ u bravu koja se nalazi na okviru i okrenite ga u smjeru kazaljke na satu do položaja za otključavanje koji će se izvršiti s daljnjim zakretanjem u smjeru kazaljke na satu, dopuštajući bateriji da se otkaci od baze vlastitog kućišta na okviru (sl. 5g).

Završite postupak izvlačenja baterije intervencijom na sustav za oslobađanje sigurnosnog sustava koji se nalazi na bateriji i izazivanjem njenog trenutnog izbacivanja iz okvira, pazeći da je pažljivo držite kako biste izbjegli pad (sl. 5h).



sl.5f



sl.5g



sl.5h

## Umetanje baterije

Umetnite isporučeni ključ u bravu koja se nalazi na okviru i okrenite ga u smjeru kazaljke na satu do položaja za otključavanje. Umetnite bateriju u njezino kućište na okviru, od dolje prema gore, pazeći da pravilno spojite odgovarajuću utičnicu za konektor za punjenje u konektor za punjenje ugrađen u okvir (sl.5i).

Dovršite umetanje baterije u okvir tako da je pritisnete prema gore dok ne sjedne u vlastito kućište u donjem dijelu donje cijevi (sl.5j).

Okrenite ključ u smjeru suprotnom od kazaljke na satu do zaključanog položaja i izvadite ga iz brave potvrđujući da je postavljanje završeno uspješno.

Namjestite poklopac kućišta baterije tako da ga ispravno umetnete u donji dio, a zatim ga pričvrstite u gornji dio pomoću uređaja za zaključavanje/otključavanje (sl. 5k).



sl.5i





sl.5j



sl.5k

## Punjenje baterije PowerTube 750Wh

Baterija PowerTube od 750 Wh mora se puniti isključivo originalnom Bosch baterijom koja je isporučena s proizvodom. Pogledajte 4A Bosch BPC3400.

Pogledajte određeni odjeljak priručnika za uporabu i održavanje (poglavlje 4) i pažljivo konzultirajte izvorne priručnike s uputama u vezi s opisom, uputama za montažu i uporabu, sigurnosnim upozorenjima, održavanjem i servisiranjem punjača baterije (šifra BPC3400)

[www.bosch-ebike.com/en/help-center/manuals/user-manual-charger-e86](http://www.bosch-ebike.com/en/help-center/manuals/user-manual-charger-e86)



## Postupak punjenja baterije izvađene iz okvira

Provjerite jesu li punjač baterije, konektor za punjenje, igla mrežnog kabela i utičnica za konektor za punjenje baterije suhi.

Spojite iglu mrežnog kabela na utičnicu napajanja (220V-240V ~ 50/60Hz) i spojite konektor za punjenje punjača baterije u utičnicu za punjenje počevši s postupkom punjenja baterije.

Za vrijeme postupka punjenja baterije prikazuje se progresivna razina napunjenosti s uključenim LED indikatorom razine napunjenosti baterije. Svaka uključena LED lampica s fiksnim svjetlom odgovara otprilike 20% napunjenosti; treptanje LED-a označava sljedećih 20% punjenja.

Kada se baterija napuni, LED diode se gase što znači da je proces punjenja završen.

Odsvojite punjač baterije pomoću kontakta mrežnog kabela iz utičnice za napajanje i konektora punjača baterije iz utičnice za punjenje baterije kako biste omogućili automatsko deaktiviranje baterije.



**OPREZ**

Ako se punjač baterija ne isključi iz utičnice za punjenje baterija, nakon nekoliko sati ponovno se aktivira proces punjenja, provjerava se razina napunjenosti baterije i po potrebi se ponovno pokreće postupak punjenja do daljnjeg završetka.

Kada puniti bateriju, uvijek provjerite je li utikač za punjenje punjača baterije potpuno umetnut i je li igla kabela potpuno umetnuta u električnu utičnicu. Labav spoj može izazvati požar.

Za punjenje baterije pročitajte i slijedite upute za rabljenje punjača baterija. Baterija se može puniti s bilo kojom razinom napunjenosti.

Prekid postupka punjenja ne oštećuje bateriju.

Baterija je opremljena sustavom za nadzor temperature, koji omogućuje njeno punjenje samo u temperaturnom rasponu između 0 °C i 40 °C.

Ako je baterija izvan raspona temperature punjenja, 3 LED diode indikatora razine napunjenosti će treperiti. Odvojite bateriju od punjača i pustite ju da se prilagodi temperaturi okoliša. Bateriju ponovno priključite na punjenje tek kada dosegne dopuštenu temperaturu punjenja.

#### **Postupak punjenja baterije umetnute u okvir.**

Provedite postupak punjenja na prikladnom mjestu na način opisan u posebnom odjeljku priručnika za uporabu i održavanje (poglavlje 4).



**OPREZ**

Pozorno proučite izvorne priručnike s uputama u vezi s opisom, uputama za montažu i uporabu, sigurnosnim upozorenjima, održavanjem i servisiranjem baterije PowerTube 750Wh (šifra BBP3771) [www.bosch-ebike.com/en/help-center/manuals/user-manual-powertube-750-e85](http://www.bosch-ebike.com/en/help-center/manuals/user-manual-powertube-750-e85)



## APLIKACIJA eBIKE FLOW

Aplikacija eBike Flow povezuje vozača s njegovim/njezinim vlastitim VR46 E-MTB Pro i povezuje ga s digitalnim svijetom čime se omogućuje kontrola svih funkcija Bosch e-Bike sustava i omogućuje prilagodba, proširenje i kontinuirano ažuriranje proizvoda .



Pozorno pogledajte Originalni Bosch vodič u vezi s postupkom instalacije, uputama i pregledom funkcija aplikacije eBike Flow raspoloživih na:

[www.bosch-ebike.com/en/products/ebike-flow-app](http://www.bosch-ebike.com/en/products/ebike-flow-app)



## 6. OPĆE NAPOMENE ZA UPORABU I PODEŠAVANJE KOMPONENTI

Prije uporabe električnog bicikla, uz provjeru stanja napunjenosti i ispravne ugradnje baterije, kako bi se omogućilo odgovarajuće pokretanje i osigurala učinkovita i sigurna uporaba proizvoda, uvijek je prikladno pažljivo provjeriti svaki dio izvođenje potrebnog podešavanja povezanih mehaničkih komponenti, izravno ili uz podršku specijaliziranih rukovatelja, pogledajte: podešavanje i zatezanje sjedala i stupića sjedala, podešavanje i zatezanje volana i šipke volana, podešavanje kočnica, podešavanje mjenjača, podmazivanje lanca i zupčanika, provjera tlaka u kotačima i gumama, opća provjera pravilnog zatezanja pričvrstnih vijaka, brzih i prolaznih klinova kao i opća provjera jesu li svi dijelovi u redu.



### OPREZ

Posavjetujte se, naučite i detaljno ispitajte relevantne informacije u vezi s sastavljanjem, uporabom, prilagodbama i kalibracijama, održavanjem i karakteristikama glavnih instaliranih komponenti s referencom na internet stranice određenih proizvođača navedenih u ovom priručniku i/ili raspoloživih na [www.vr46e-mtb.com/en/support/](http://www.vr46e-mtb.com/en/support/)

Obratite se svom prodavaču za savjet o tome kako pravilno koristiti biciklo ili upute o kontaktiranju odgovarajuće organizacije za obuku.

### CIC

Položaj na biciklu vrlo je važan kako bi se osigurala optimalna udobnost pri rabljenju bicikla, pravilno okretanje pedala i kako bi se izbjegli bilo kakvi sigurnosni problemi. Iz tog razloga je važno da cic i njegov nosač budu postavljeni i prilagođeni sukladno fizionomiji vozača.

Općenito govoreći, najbolji način za podešavanje visine sjedala je da provjerite je li vaša noga gotovo potpuno ispružena kada je vaša noga postavljena na papučicu na najnižoj točki.

Za podešavanje napredovanja i nagiba sjedala potrebno je olabaviti relativni sustav za pričvršćivanje koji se nalazi u stupu sjedala kako bi se osigurao željeni položaj i naknadno ponovno postaviti ispravno zatezanje sustava za pričvršćivanje kako bi se izbjegla bilo kakva igra i pomicanje.

### VOLAN

Za podešavanje kuta volana, olabavite stezaljku na dršci, okrećite volan dok ne postignete željeni položaj i pričvrstite ga zatezanjem stezaljke dok se više ne može pomicati.

### KOČNICE

Kočioni sustav postavljen na proizvodu uključuje hidrauličke disk kočnice koje se mogu aktivirati na prednjem i na stražnjem kotaču putem odgovarajućih poluga smještenih na volanu.

Poluga kočnice na desnoj strani volana aktivira stražnju kočnicu i zaustavlja stražnji kotač, dok poluga kočnice na lijevoj strani volana aktivira prednju kočnicu i zaustavlja prednji kotač.

Poluge prednje i stražnje kočnice moraju biti prilagođene prema specifičnim potrebama korisnika, postavljene i usmjerene na takav način da maksimiziraju ergonomiju, dajući prednost prirodnom

položaju ruke i prstiju koji se koriste za njezin rad, minimizirajući silu i vrijeme potrebno da se omogući omogućavanje kočenja i održavanje mogućnosti dobre modulacije.

Moguće je prilagoditi položaj ručica kočnice djelovanjem na odgovarajuće brtvene prstenove na volanu do definiranja željenog položaja i prilagodbom udaljenosti poluge u odnosu na gumb djelovanjem na odgovarajući vijak za podešavanje.

Kako progresivno stanje istrošenosti kočionih pločica ugrađenih na relativne čeljusti smanjuje njihovu debljinu, odgovarajuće kočione poluge zahtijevat će veći hod kako bi izvršile istu silu kočenja i automatski će se kompenzirati sustavom ventila kojim je opremljen kočni sustav, čime se jamči ista učinkovitost kočenja sve dok se pločice ne istroše i ne budu potrebne zamjene.



**OPREZ**

Prije svake uporabe provjerite rad kočnica ispitivanjem kočenja pri maloj brzini (maksimalno 6 km/h) u prostoru bez prepreka.

Ako primijetite gubitak učinkovitosti, prije ili za vrijeme vožnje, nemojte koristiti proizvod i kontaktirajte svog ovlaštenog trgovca ili specijaliziranog rukovatelja kako bi ispravno pregledao kočioni sustav.

## **PROMJENA BRZINE I VOŽNJA**

Mehanički sustav promjene stupnja prijenosa koji se isporučuje s proizvodom indeksiran je i omogućuje vam promjenu omjera prijenosa i metrike hoda papučice podešavanjem kontrolnog uređaja na volanu, određujući bočno kretanje lanca na odgovarajućem zupčaniku kasete ugrađene na stražnjoj strani kotač preko iskliznice.

Podesite položaj kontrole mjenjača tako da bude lako raspoloživa prstima desne ruke, dopuštajući čvrst stisak desne ruke na ručici volana. Provjerite jesu li mjenjač i njegovo podešavanje ispravni te jesu li lanac i pogonski zupčanici čisti i pravilno podmazani.

Provjerite ispravno postavljanje i zatezanje SRAM UDH ispadanja univerzalne iskliznice.



**OPREZ**

Nemojte podmazivati nijedan dio UDH i izbjegavajte zatezanje UDH vijka s instaliranim kotačem jer će to povećati okretni moment na osovini i na UDH vijku.

## **GUME**

Provjerite tlak u gumama pomoću crpke s preciznim manometrom koji se odnosi na određeni raspon minimalnih i maksimalnih vrijednosti prikazanih sa strane istih (odgovarajuća vrijednost tlaka mora se prilagoditi na temelju težine koja se prevozi, vremenskih uvjeta i površina ceste).

## KOTAČI

Provjerite jesu li kotači centrirani u odnosu na okvir i vilicu, okreću li se slobodno i nemaju bočnih oscilacija.

Provjerite cjelovitost i pravilno zatezanje žbica te pravilnu ugradnju i zatezanje prolazne osi.

Prednja osovina za sve modele VR46 E-MTB Pro ima dimenzije 15x110 mm i isporučuje se s vilicom. Stražnja osovina od 12x148 mm isporučuje se s okvirom.



**OPREZ**

VR46 E-MTB Pro može se isporučiti isključivo s kotačima kompatibilnim s formatom BOOST™.

## OVJESI

Ovjesi isporučeni s VR46 E-MTB PRO, vilica i stražnji amortizer, naprijed su podešeni za vrijeme faze sastavljanja proizvoda i čine cjelovit sustav s okvirom. Zapravo, okvir VR46 E-MTB PRO dizajniran je u kombinaciji s ovjesima i tvornički ugrađenim potpornim dijelovima, a njihova je konfiguracija ključna za postizanje najboljeg iskustva vožnje na biciklu s punim ovjesom.

Za prilagodbu prilagodbe ovjesa, počevši od tvorničke konfiguracije, bitno je provesti različite testove i pronaći najbolje rješenje koje odgovara specifičnim potrebama korisnika, u skladu s proizvodom, stilom vožnje i okruženjem rabljenja.



**OPREZ**

Podešavanje ovjesa zahtijeva dubinsko poznavanje komponenti, kao i rabljenje posebnih alata i maziva.

Nepravilna intervencija može uzrokovati oštećenja i ugroziti ispravno funkcioniranje odgovarajućih komponenti.

## OKRETNI ČIP

Ovisno o terenu ili korisničkim preferencijama, geometrija VR46 E-MTB PRO može se konfigurirati na drugačiji način modificiranjem položaja Flip Chipa (sl.6a), mijenjanjem kuta upravljanja i visine donjeg nosača. Svi VR46 E-MTB Pro bicikli sastavljeni su s Flip Chip sustavom u položaju "High".



fig.6a

### Okrenite čip u položaj "Visoko":

određuje bliži kut upravljanja i stavlja vozača u agresivniji položaj za vožnju kako bi mogao voziti uzbrdo. Nadalje, viši donji nosač poboljšava rad pedala, omogućujući tako vožnju po stjenovitom terenu s manje udaraca pedala, idealno za sporije, uže i tehnički terene.



Visoki položaj

### Okrenite čip u položaj "Nisko":

određuje otvoreniji kut upravljanja, osiguravajući biciklu veću stabilnost i sigurnost na strmijim terenima, poboljšavajući položaj prednjeg kotača. Nadalje, niži donji nosač spušta težište i bicikla i vozača, čineći ga stabilnijim pri velikim brzinama, idealnim za brže i otvorenije terene.



Niski položaj



**OPREZ**

### U slučaju pada

Svaki pad može izložiti biciklo i njegove komponente velikim naprezanjima, stoga je prije nastavka okretanja pedala potrebno provjeriti da nema oštećenja povezanih s incidentom; vidjeti:

- provjerite da okvir i vilica nemaju lomova, nabora i/ili pukotina
- provjerite da volan i ručka volana nisu deformirani ili slomljeni
- okretanjem kotača provjerite jesu li naplatci još uvijek centrirani u okviru i vilici
- provjerite jesu li gume cijele
- provjerite ispravnost rada mjenjača i iskliznice sa svim omjerima redukcije, a da ne dođete u kontakt sa žbicama i da lanac ne ispadne izvan svog kućišta;

- provjerite je li cic stabilan

Znakovi oštećenja ili kvara nakon sudara ili pada možda neće biti vidljivi na određenim komponentama. Preporuča se konzultirati se sa specijaliziranim rukovateljem kako bi se izvršio odgovarajući pregled proizvoda prije nego što se nastavi s daljnjom uporabom istog.



Ne nastavljajte s rabljenjem bicikla ako postoji i najmanja sumnja da je nešto možda oštećeno.

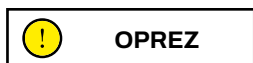

U slučaju da se, za vrijeme montiranja i puštanja u rad proizvoda otkriju kvarovi, nejasni prolazi ili poteškoće sa sklapanjem, nemojte voziti električno biciklo i kontaktirajte uslugu nakon prodaje svog ovlaštenog prodavača ili posjetite internet stranicu [www.vr46e-mtb.com/en/support/](http://www.vr46e-mtb.com/en/support/) kako biste primili odgovarajuću pomoć.

Prije uporabe biciklo mora biti pravilno sastavljeno i provjereno u svim njegovim dijelovima. Jamstvo ne pokriva nikakvu štetu uzrokovanu neispravnom montažom, podešavanjem ili održavanjem. Za više informacija, tehničku podršku, pomoć ili konzultacije s općim uvjetima jamstva, obratite se svom prodavaču ili posjetite internet stranicu [www.vr46e-mtb.com/en/support/](http://www.vr46e-mtb.com/en/support/)



## 7. OPĆE NAPOMENE ZA ODRŽAVANJE, ČIŠĆENJE, POHRANU I PRIJEVOZ

### ODRŽAVANJE

Kako bi se osigurala i održala dobra razina sigurnosti i funkcionalnosti bicikla, potrebno ga je redovito provjeravati i povremeno servisirati.

Neke provjere i zadatke servisiranja može izvršiti izravno korisnik ili bilo tko tko ima osnovne mehaničke vještine, sposobnost i pristup pravim alatima.

Ostale radnje zahtijevaju stručnost i posebne alate kvalificiranog operatera. Trgovac će moći pružiti sve informacije o provjerama koje korisnik može izvršiti izravno i predložiti koje rutinske zadatke održavanja treba periodički obavljati na temelju učestalosti rabljenja bicikla i uvjeta njegove uporabe.



#### OPREZ

Za opće informacije o održavanju glavnih komponenti instaliranih na biciklu, pogledajte priručnike za uporabu i održavanje određenih proizvođača navedenih u ovom priručniku i/ili raspoloživih na [www.vr46e-mtb.com/en/support/](http://www.vr46e-mtb.com/en/support/) i kontaktirajte ovlaštenog trgovca da dobije odgovarajuću podršku ili da bude upućen specijaliziranom rukovatelju.

Svaki postupak održavanja mora se izvoditi s uklonjenom baterijom i vodeći računa o tome da se biciklo odloži na postolje u radionici ili na odgovarajuću potpurnu strukturu.

Različiti dijelovi koji čine biciklo podložni su različitim vrstama trošenja za vrijeme uporabe.

Posebice, treba redovito provjeravati i servisirati sljedeće komponente: gume, kotače, kočnice, zupčanike, lanac, stup sjedala, ovjes i okvir.

Gazna površina guma postavljenih na biciklo može se potrošiti, što se može naglasiti načinom i gdje se koristi. Guma guma također ima tendenciju otvrdnjavanja vremenom.

Ispravan tlak unutarnje zračnice u gumama treba stalno provjeravati kako bi se smanjio rizik od bušenja, ograničilo propadanje i osigurala sigurnija uporaba i sigurnije izvedbe bicikla.

Povremeno provjerite stanje istrošenosti i starenja/propadanja guma i po potrebi zamijenite gume s onima istih karakteristika.

Ispravno stanje održavanja kotača, podložnih istrošenosti uslijed uporabe, zahtijeva da se povremeno provjerava jesu li pravilno postavljeni i centrirani, je li zatezanje žbica jednoliko i odgovarajuće izvedeno ovisno o vrsti naplatka; prolazna os mora biti netaknuta i ispravno zategnuta; ležajevi glavčina moraju se pregledati, očistiti i podmazati ili zamijeniti ako je potrebno.

Cjelovitost naplataka koji se isporučuju s biciklom mora se stalno provjeravati kako bi se osiguralo da nisu deformirani, napukli ili ulubljeni i/ili pokazuju bilo kakve druge znakove korozije i oštećenja zbog kojih ih je potrebno zamijeniti iz sigurnosnih razloga.

Kotače i ležajeve treba servisirati sukladno uputama proizvođača, obično svakih 50/90 sati ili 6/9 mjeseci rabljenja.

Kako biste osigurali održavanje dobre razine rada kočnica, pored redovite provjere stanja istrošenosti i cjelovitosti diskova i čeljusti, povremeno zamijenite kočione pločice ugrađene na odgovarajuće čeljusti kako biste postigli debljinu ne manju od 1 mm. Ako primijetite nižu učinkovitost kočenja, bit će potrebno odzračiti ili zamijeniti hidrauličku tekućinu prisutnu u krugu hidrauličkog sustava.

Ispravan rad električnog bicikla jamčen je odgovarajućim održavanjem i podešavanjem relevantnih komponenti.

Sustav kabela za promjenu mjenjača isporučen s proizvodom, koji je pod stalnim opterećenjem za vrijeme uporabe i rada kao rezultat mehaničkih napora, može lako izgubiti podešavanje. Trajnost i/ili oporavak ispravnih uvjeta rada indeksiranog sustava promjene stupnjeva prijenosa zajamčeni su podešavanjem iskliznice (zaustavni vijci) i podešavanjem kabela za promjenu stupnja prijenosa.

Lanac i odgovarajući prijenosni zupčanici podložni su trošenju za vrijeme uporabe i, kako bi se zajamčila njihova cjelovitost i ispravno funkcioniranje u smislu fluidnosti i tišine, redovito ih čistite i podmazujte posebnim proizvodima, prikladnim za godišnje doba i načine uporabe proizvod i povremeno ih zamijenite.

Dotične dijelove podmažite tek nakon što su pravilno očišćeni i odmašćeni. Zatim uklonite sav višak maziva ako ste koristili uljna maziva.

Uz stalnu kontrolu zatezanja, teleskopski nosač sjedala zahtijeva čišćenje od prašine i krhotina, usredotočujući pozornost na područje brtvljenja i oko klizne cijevi nakon svake uporabe. Povremeno pregledajte i podmažite unutarnje komponente prema preporukama proizvođača od strane specijaliziranih operatera, općenito svakih 150-170 radnih sati.

Prednji i stražnji ovjesi, koji zahtijevaju dubinsko poznavanje komponenti, kao i rabljenje posebnih alata i maziva, moraju biti podvrgnuti periodičnim pregledima kako bi specijalizirani operateri potvrdili njihovu ispravnu funkcionalnost i učinkovitost.

Vilicu i stražnji damper treba servisirati prema uputama proizvođača, obično svakih 50 sati ili 6 mjeseci rabljenja.

Okvir bicikla mora se redovito provjeravati kako bi se isključila prisutnost bilo kakvih znakova pucanja i/ili takozvanog "zamora materijala" kako bi se bilo koja intervencija potrebna za smanjenje i/ili uklanjanje rizika od oštećenja i/ili loma mogla odmah izvesti.

Svaki dio mehanizma za pričvršćivanje na biciklu treba pažljivo pregledati te napraviti preventivnu i povremenu opću provjeru ispravnosti zatezanja samozateznih matica i vijaka za pričvršćivanje koji mogu izgubiti svoju učinkovitost rabljenjem i tijekom vremena.

Nakon svakog redovnog i/ili izvanrednog zahvata održavanja obavezno je izvršiti provjeru besprijealnog rada svih komandi.

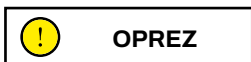

### **Zabilješke o održavanju**

Nakon svakog redovnog i/ili izvanrednog zahvata održavanja obavezno je izvršiti provjeru besprijealnog rada svih komandi.

Za vrijeme svake faze održavanja rukovatelji moraju biti opremljeni potrebnom opremom za sprječavanje nezgoda.

Alati koji se koriste za održavanje moraju biti pogodni i kvalitetni.

Nemojte koristiti benzin ili zapaljiva otapala kao sredstva za čišćenje, već uvijek koristite nezapaljive i netoksične otopine.

Ograničite uporabu komprimiranog zraka što je više moguće i zaštitite se zaštitnim naočalama s bočnim štitičima.

Nikada nemojte koristiti otvoreni plamen kao sredstvo za osvjetljavanje prilikom provjera ili radova na održavanju. Nakon svakog održavanja ili podešavanja osigurajte da nema alata ili stranih tijela unutar organa za kretanje bicikla s pedalama.

## Rezervni dijelovi

Uvijek koristite originalne dijelove.

Rabljenje rezervnih dijelova koji nisu originalni može uzrokovati oštećenja i kvarove na proizvodu s mogućim nezgodama s ozbiljnim posljedicama.

Obratite se svom ovlaštenom prodavaču kako biste dobili odgovarajuću podršku i/ili kako bi vas uputili na specijaliziranog operatera koji će jamčiti ispravne postupke intervencije potrebne za ugradnju određenih rezervnih dijelova proizvoda.



**OPREZ**

Ugradnja neoriginalnih rezervnih dijelova može oštetiti proizvod i odrediti njegovu isključenje iz opsega jamstvenih uvjeta.

## ČIŠĆENJE

Pored toga što olakšava prepoznavanje bilo kakvih nedostataka na ugrađenim komponentama, čišćenje bicikla osigurava veću dugovječnost, manje trošenja i bolje izvedbe.

Izloženost prljavštini, soli (tipično ako se koristi na mjestima uz more), soli za ceste i posebno nepovoljnim vremenskim uvjetima mogu uzrokovati galvansku koroziju komponenti i pridonijeti ubrzanom trošenju površina i ležajeva. Stoga se biciklo mora redovito čistiti i podvrgavati povremenom održavanju od strane specijaliziranog rukovatelja.

Za čišćenje proizvoda, nakon gašenja, po mogućnosti koristite spužvu i/ili meku krpu i vodu, uz eventualni dodatak određenog neutralnog deterdženta i posebno pažljivo rukujući električnim i elektroničkim dijelovima.

Strogo je zabranjeno da usmjeravate mlaz vode pod pritiskom prema električnim dijelovima.

Prije čišćenja ovih komponenti, provjerite jesu li svi električni kabeli dobro spojeni i je li poseban poklopac za zatvaranje prisutan na svakim vratima koja ostaju slobodna.

Pregledajte ima li u priključku za punjenje baterije na okviru nakupine prljavštine i očistite unutrašnjost mekom četkom ili zrakom pod niskim pritiskom; prije spajanja punjača baterija za naknadno punjenje proizvoda, provjerite jesu li svi kontakti i priključci suhi i čisti.

Nakon pranja, važno je osušiti sve oprane komponente, kao i okvir i kočione površine drugom mekom krpom i/ili potpuno osušiti komprimiranim zrakom pod niskim pritiskom i provjeriti da na električnim komponentama nije zaostala vlaga.

Ako postoje mrlje na tijelu skutera, obrišite ih vlažnom krpom. Ako mrlje ostanu, nanesite neutralni sapun, iščetkajte sa četkicom za zube a zatim obrišite vlažnom krpom.

Nemojte čistiti predmete alkoholom, benzinom, parafinom ili drugim korozivnim ili hlapljivim kemijskim otapalima

kako biste spriječili ozbiljno oštećenje.



**OPREZ**

Svaki postupak čišćenja električnog bicikla izvodi se s uklonjenom baterijom. U tom slučaju, prije ponovnog postavljanja baterije, provjerite jesu li ona i unutarnje površine kućišta baterije u donjoj cijevi okvira potpuno suhe i čiste.



Voda koja curi u bateriju može oštetiti unutarnje krugove i izazvati požar ili eksploziju. Ako posumnjate da je voda ušla u bateriju odmah prestanite s njenom uporabom i odnesite je u službu nakon prodaje kod svog prodavača radi provjere.

## OČUVANJE I POHRANA

Ako se električno biciklo mora pohraniti i neće se koristiti dulje vrijeme, mora se držati u suhom, hladnom, zatvorenom prostoru, koji je po mogućnosti prozračen. Također je potrebno izvršiti sljedeće radnje:

- Obavite opće čišćenje električnog bicikla.
- Uklonite bateriju isporučenu s električnim biciklom iz kućišta i pohranite ju u suhom, dobro prozračenom okruženju daleko od zapaljivih materijala (primjerice materijala koji bi mogli eksplodirati u plamenu), po mogućnosti na temperaturi između 10 °C i 20 °C.
- Zaštite izložene električne kontakte antioksidirajućim proizvodima.
- Podmažite sve površine koje nisu zaštićene bojom ili tretmanima protiv korozije.

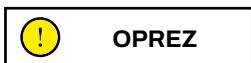

Ne pohranjujte proizvod i/ili bateriju na otvorenom ili u vozilu dulje vrijeme. Pretjerano sunčevo svjetlo, pregrijavanje i pretjerana hladnoća ubrzavaju starenje guma i ugrožavaju trajanje i stavke i baterije.

Nemojte ga izlagati kiši niti vodi niti ga uranjati u vodu radi pranja.

## Očuvanje i pohrana baterije

Ako se baterija neće koristiti dulje od 3 mjeseca, pohranite ju na razini napunjenosti između približno 30% i 60%.

Ako se baterija dugo vremena pohranjuje ispražnjena usprkos niskom samopražnjenju, to će uzrokovati oštećenje baterije i njen kapacitet punjenja bit će znatno smanjen.

## PRIJENOS

Kako bi se osigurao siguran prijevoz bicikla, u putničkom prostoru vozila koje se koristi za prijevoz ili izvan njega (primjerice nosač za bicikle), osim preventivnog uklanjanja baterije i na njoj ugrađenih pomoćnih komponenti, izvršite i relativno sidrenje uporabom odgovarajućih materijala za pričvršćivanje (trake ili kabele) i uređaja za spajanje u dobrom stanju i instaliranih tako da ne oštećuju okvir, kabele i druge dijelove proizvoda.

Korisnici su odgovorni za utvrđivanje prikladnosti opreme koja se koristi za prijevoz bicikla postavljanjem i ugradnjom uređaja sukladno zakonskim zahtjevima zemlje u kojoj se vozi.

Provjerite jesu li svi električni kabele dobro spojeni i jesu li priključni priključci zatvoreni i zaštićeni kao i sve električne i elektroničke komponente prikladnim materijalima kako bi se spriječio rizik od mogućeg izlaganja i infiltracije vode.



**OPREZ**

Prijevoz baterije mora se obavljati sukladno važećim propisima i dozvoljenim prijevoznim sredstvima.

### **Podizanje**

Težina električnog bicikla znači da ga moraju podizati dvije odrasle osobe, posebice obraćajući pozornost kako bi se izbjegao rizik od osobne ozljede (prignječenje i ozljeda) ili oštećenja imovine (udarci i udarci).



**OPREZ**

Tvrtka nije odgovorna za lomove uzrokovane podizanjem i/ili prijevozom električnog bicikla nakon isporuke.

## 8. JAMSTVO

Vozač preuzima svu odgovornost za bilo kakvu ozljedu ako ne nosi kacigu ili druge zaštitne naprave. Vozač mora poštovati važeće lokalne propise koji se odnose na sljedeće:

1. minimalna dopuštena dob vozača,
2. ograničenja na to koji vozači mogu koristiti proizvod
3. svi drugi regulatorni aspekti

Vozač uvijek mora održavati proizvod čistim i u savršenom stanju učinkovitosti i održavanja, marljivo obavljati sigurnosne provjere za koje je odgovoran kao što je opisano u prethodnom odjeljku, ne dirati proizvod ni na koji način i čuvati sve dokumente o održavanju .

Tvrtka neće biti odgovorna za bilo kakvu prouzročenu štetu i ni na koji način nije odgovorna za štetu prouzročenu imovini ili osobama kada se (je):

- proizvod se koristi neispravno ili na način koji nije sukladan uputama korisničkog priručnika;
- nakon kupnje, stavka izmijenjena ili ste ju dirali, uključujući tu neke ili sve komponente.

U slučaju kvara proizvoda iz razloga koji se ne mogu pripisati nepravilnom ponašanju vozača i u slučaju da želite konzultirati opće uvjete jamstva, obratite se svom prodavaču ili posjetite internet stranicu [www.vr46e-mtb.com/en/support/](http://www.vr46e-mtb.com/en/support/)

Pravno jamstvo nikada ne pokriva pogreške ili kvarove na proizvodu uzrokovane slučajnim događajima i/ili događajima koji se mogu pripisati kupcu, ili zbog uporabe proizvoda u nesukladnosti s njegovom namjenom i/ili s odredbama tehničke dokumentacije priložene uz proizvod, ili zbog neuspjeha u reguliranju mehaničkih dijelova, prirodnog trošenja potrošnih materijala ili zbog pogrešaka u montaži, nedostatka održavanja i/ili rabljenja navedenog proizvoda u nepridržavanju uputa.

Primjerice, sljedeće se treba smatrati izuzetima iz zakonskog jamstva u vezi s proizvodima:

- oštećenja uzrokovana udarcima, slučajnim padovima ili sudarima, probodima;
- oštećenja uzrokovana uporabom, izlaganjem ili pohranom u neprikladnom okruženju (primjerice u nazočnosti kiše i/ili blata, izlaganje vlazi ili pretjeranoj toplini, kontakt s pijeskom ili drugim tvarima);
- oštećenja uzrokovana neprilagodbom mehaničkih dijelova, mehaničkih disk kočnica, volana, guma itd. za rabljenje ceste i/ili održavanje; neispravna ugradnja i/ili sastavljanje dijelova i/ili komponenti;
- prirodno trošenje potrošnog materijala: disk kočnice (primjerice jastučići, čeljusti, rotori, omotači), gume, brtve, ležajevi, LED svjetla i žarulje, gumbi, gumeni dijelovi, kabelski snopovi konektora, maske i naljepnice itd.;
- nepravilno održavanje i/ili zlouporaba baterije proizvoda;
- neovlašteno diranje i/ili nametanje dijelova proizvoda;
- pogrešno ili neadekvatno održavanje ili izmjena proizvoda;
- nepravilna uporaba proizvoda (primjerice prekomjerni teret, uporaba u natjecanjima i/ili za komercijalne aktivnosti ili aktivnosti iznajmljivanja);
- održavanja, popravaka i/ili tehničkih zahvata na proizvodu od strane neovlaštenih trećih osoba;
- oštećenje proizvoda uzrokovano transportom, ako ga je izvršio kupac;
- štete i/ili nedostaci nastali rabljenjem neoriginalnih dijelova.

Pogledajte najnoviju inačicu jamstvenih uvjeta raspoloživih na [www.vr46e-mtb.com/en/support/](http://www.vr46e-mtb.com/en/support/)

## 9. INFORMACIJE O BACANJU



**OPREZ**

**Rukovanje električnim ili elektroničkim uređajem na kraju njegovog životnog vijeka (primjenjivo u svim zemljama Europske unije i drugim europskim sustavima s posebnim sustavima prikupljanja)**

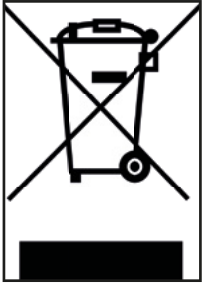

Ovaj simbol na proizvodu ili pakiranju označava da se proizvod ne smije smatrati uobičajenim kućnim otpadom, već da ga treba odnijeti u postrojenje ovlašteno za odlaganje otpada od električne i elektroničke opreme (WEEE).

Osiguravanjem da se ova stavka ispravno odlaže pomoći ćete u sprječavanju potencijalnih negativnih posljedica po okoliš i ljudsko zdravlje koje, inače, mogu biti uzrokovane neodgovarajućim odlaganjem.

Recikliranje materijala pomoći će u očuvanju prirodnih resursa.

Za detaljnije informacije o recikliranju i zbrinjavanju ove stavke možete kontaktirati lokalnu službu za zbrinjavanje otpada ili prodajno mjesto na kojem ste ga kupili.

U svakom slučaju, bacanje se mora obaviti sukladno zakonodavstvu koje je na snazi u zemlji kupnje.

Određenije, potrošači ne smiju odlagati WEEE kao komunalni otpad, već moraju odlagati ovu vrstu otpada odvojeno, na jedan od dva moguća načina:

- Njegovim odnošenjem u općinske centre za prikupljanje (također nazvane ekološkim centrima za prikupljanje ili ustanovama za recikliranje), izravno ili putem službi za sakupljanje iz općinskih tvrtki gdje su one raspoložive.
- Njegovim odnošenjem u prodavaonice koje prodaju novu električnu i elektroničku opremu.

Ovdje, veoma male stavke vrste WEEE (čija je najdulja strana manja od 25 cm) mogu se ostaviti besplatno dok se veće mogu ostaviti na temelju 1-za-1, tj. možete ostaviti staru stavku kada kupite novu koja ima istu funkciju.

Štoviše, način rada 1-na-1 uvijek je zajamčen kada potrošač kupi noviju EEE, bez obzira na veličinu WEEE-a.

U slučaju nepropisnog odlaganja električne ili elektroničke opreme, posebne sankcije predviđene važećim zakonima o zaštiti okoliša.

Ako WEEE sadrži baterije ili akumulatore, one se moraju ukloniti i podvrgnuti posebnom odvojenom sakupljanju.



**OPREZ**

### **Postupanje s istrošenim baterijama (primjenjivo u svim zemljama Europske unije i drugim europskim sustavima s posebnim sustavom prikupljanja)**

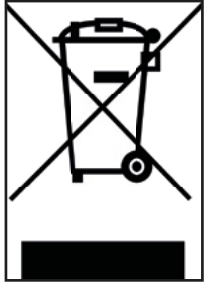

Ovaj simbol na proizvodu ili pakiranju pokazuje da se pakiranje ne treba tretirati kao normalni kućni otpad. Na nekim vrstama baterija ovaj se simbol može koristiti u kombinaciji s kemijskim simbolom.

Kemijski simboli za živu (Hg) ili olovo (Pb) dodaju se ako baterija sadrži više od 0,0005% žive ili 0,004% olova.

Osiguravanjem da se baterije odlažu ispravno pomoći ćete u sprječavanju mogućih negativnih posljedica po okoliš i ljudsko zdravlje koje, inače, mogu biti uzrokovane neodgovarajućim odlaganjem. Materijali za recikliranje će pomoći u očuvanju prirodnih izvora. U slučaju stavki

koje, zbog sigurnosti, performansi ili zaštite podataka, zahtijevaju fiksnu poveznicu s unutarnjom baterijom, navedenu bateriju smije zamijeniti samo kvalificirano servisno osoblje.

Proizvod na kraju njegovog životnog vijeka dostavite u sabirne centre prikladne za odlaganje električne i elektroničke opreme: to osigurava da se baterija unutar njega također pravilno tretira.

Za detaljnije informacije o zbrinjavanju prazne baterije obratite se lokalnoj službi za zbrinjavanje otpada ili trgovini u kojoj je baterija kupljena.

U svakom slučaju, bacanje se mora obaviti sukladno zakonodavstvu koje je na snazi u zemlji kupnje.

Ako WEEE sadrži baterije ili akumulatore, one se moraju ukloniti i podvrgnuti posebnom odvojenom sakupljanju.





## EC izjava o sukladnosti

prema EC Direktivi o strojevima 2006/42/EC, Aneks II 1.A.

### Ova izjava o sukladnosti izdana je na isključivu odgovornost proizvođača.

<b>Proizvođač:</b>	FABRIK s.r.l. Via Antonio Meucci s/n, 61033, Fermignano (PU), Italy
<b>Ovlašteni predstavnik:</b>	Platum By MT Distribution S.r.l. Via Bargellino 10, 40012, Calderara di reno (BO), Italy
<b>Osoba ovlaštena za sastavljanje tehničke dokumentacije:</b>	Platum By MT Distribution S.r.l. Via Bargellino 10, 40012, Calderara di reno (BO), Italy

### Predmet deklaracije:

Broj predmeta (SKU)	Vjeroispovijest (generički)	Opis (Komercijalni naziv)	Zaštitni znak	Serijski identifikacijski broj (brojevi) i/ili broj (brojevi) serije
VR-BI- 220002	Električno kolos pedali (EPAC)	VR46 E-MTB PRO M SIZE	VR46	D2K48652 – D3Bxxxx (X=bilo koji broj od 0-9)
VR-BI- 220005	Električno kolo s pedali (EPAC)	VR46 E-MTB PRO L SIZE	VR46	D3B01036 – D3Bxxxx (X=bilo koji broj od 0-9)

### Predmet gore opisane deklaracije ispunjava sve relevantne odredbe sljedećih direktiva:

2006/42/EC Direktiva o strojevima.

2014/53/EU Direktiva o radijskoj opremi o usklađivanju zakona država članica koji se odnose na stavljanje radioopreme na raspolaganje na tržištu.

2011/65/EU RoHS o ograničenju uporabe određenih opasnih tvari u električnoj i elektroničkoj opremi

### Primijenjene usklađene norme ili druge tehničke specifikacije:

EN ISO 12100:2010	EN 63000:2018
EN 15194:2017	EN 62479:2010
EN 300 328 V2.2.2	

**Mjesto izdavanja**  
Calderara di Reno (BO), Italy

**Datum izdavanja**  
04/05/2023

**me, funkcija, potpis**  
Alessandro Summa, CEO

M.T. DISTRIBUTION SRL  
Via Bargellino, 10/B  
40012 CALDERARA DI RENO (BO)  
Cod. Fisc. 01119840377  
Partita IVA 04177060375



Prijevod izvorne Izjave o sukladnosti

# VR|46



Imported and distributed by M.T. Distribution S.r.l.

Società unipersonale soggetta a direzione  
e coordinamento di Electron S.p.A.

via Bargellino 10, 40012, Calderara di Reno, (BO) Italy  
P.I. 04177060375 | C.F. 01119840377 | REA BO-236546  
Capitale Sociale 10.000,00 i.v.

[www.platum.com](http://www.platum.com)

Under VR|46 Racing Apparel S.r.l. License